

Академия наук Республики Татарстан
Институт истории им. Ш. Марджани

Средневековые тюрко-татарские государства

Выпуск 4

Казань – 2012

ББК 63.3
С 75

Редакционная коллегия:

*Р.С. Хакимов, И.К. Загидуллин (отв. ред. и сост.),
Д.Н. Маслюженко, И.В. Зайцев, С.Г. Бочаров, Б.Р. Рахимзянов, А.Г. Ситдиков*

Средневековые тюрко-татарские государства. Сборник статей. Выпуск 4. – Казань: Институт истории им. Ш.Марджани АН РТ, 2012. – 232 с.

В сборнике статей представлены материалы Международной научной конференции «Социально-политический строй средневековых тюрко-татарских государств» (16–17 марта 2012 г., г. Казань) и круглого стола «Московское государство и постзолотоордынские тюрко-татарские государства: история взаимоотношений» (16 марта 2012 г., г. Казань), прошедшего в рамках данной конференции.

ISBN 978-5-94981-167-2

© Институт истории АН РТ, 2012
© Авторы публикаций, 2012

Предисловие

В современной отечественной историографии средневековая история тюркских народов стала заметной частью научных изысканий. Сложился круг ученых, которые длительное время и целенаправленно занимаются данной проблематикой, важнейшим их достижением являются монографические труды, публикуются множества сборников статей, и постепенно этот круг расширяется за счет молодых исследователей.

Синергетический эффект возникает за счет осуществляемых в региональных центрах археологических раскопок, в результате которых вводятся в научный оборот новые материалы, способствующие существенно расширять представления о жизни и быте тюркских народов, о международных и этнокультурных связях государств в средние века.

Наконец, определенную лепту в активизацию интереса, в том числе в плане создания условий для общения и обсуждения дискуссионных тем, вносят систематически проводимые научные конференции. Если говорить о казанских научных форумах, то, прежде всего, следует отметить такие, как Международный конгресс средневековой археологии Евразийских степей, конференции по истории Золотой Орды и средневековых тюрко-татарских государств.

Первая конференция по истории постзолотоордынских тюрко-татарских государств «Политическая и социально-экономическая история средневековых тюрко-татарских государств (XV – третья четверть XVIII в.)» состоялась в Институте истории им. Ш.Марджани АН РТ в 2008 г. Вторая, уже международная, конференция «Историческая география и социокультурное развитие средневековых тюрко-татарских государств (XV – вторая треть XVIII вв.)», организованная и проведенная в 2010 г. при финансовом содействии РГНФ, и по тематике докладов, по географии участников была более широкой. Третья конференция «Социально-политический строй средневековых тюрко-татарских государств» (16–17 марта 2012 г.) также привлекла внимание значительной группы ученых, представляющих научные центры Москвы, Петербурга, Астаны, Симферополя, г. Ростова-на-Дону, Кургана, Омска, Тобольска, Перми, Рязани, Краснодара и др.

Исходя из тематики конференции и с учетом поступивших заявок, работа научного форума была организована на пяти сессионных заседаниях: «Крымское ханство», «Сибирский юрт», «Казанское ханство», «Социально-экономические аспекты жизнедеятельности средневековых тюрко-татарских государств». Основные решения, принятые участниками конференции, были изложены в резолюции научного мероприятия.

Помимо сессий, в рамках конференции организаторами были проведены семинар «Проблемы и перспективы изучения истории и культуры позднесолотоордынских государств» и круглый стол «Московское государство и позднесолотоордынские тюрко-татарские государства: история взаимоотношений».

Тексты докладов, выслушанных на семинаре (статьи Ж.М. Сабитова «Клановая система улуса Джучи: основные этапы развития», О.В. Лушникова «Постимперские этнические и культурные процессы в Евразии как результат распада Монгольской империи», А.В. Матвеева и С.Ф. Татаурова «Девять тезисов о военно-политической истории Сибирского ханства») размещены в разделе материалов конференции.

Тема круглого стола¹ была определена с учетом актуальности и многофакторности научной проблемы, а также 460-летия падения Казани, которое стало огромным по важности событием в военно-политической жизни постзолотоордынского пространства, обозначило кардинальные изменения на политической карте Восточной Европы и новый этап в становлении средневековой России. При разработке проблем для обсуждения был выбран комплексный подход – стремление рассмотреть взаимоотношения Московского государства и соседних тюрко-татарских государств, наследников Золотой Орды, во всем многообразии, не замыкаясь на взаимоотношениях между Москвой и Казанью, и оценивать их как следствие множества факторов.

¹ При организации этого мероприятия был учтен опыт круглого стола «Присоединение Среднего Поволжья к Российскому государству. Взгляд из XXI века», проведенного десять лет назад в Институте российской истории РАН (опубликовано: Присоединение Среднего Поволжья к Российскому государству. Взгляд из XXI века // Стенограмма «Круглого стола» в Институте российской истории РАН, 14 ноября 2002 г. / Под редакцией А.Н. Сахарова и В.В. Трепавлова. М., 2003).

Исходя из заявленной темы, был заранее составлен и отправлен участникам следующий перечень проблем:

1. Роль Золотой Орды в истории средневековой российской государственности.
2. Русско-татарские отношения через призму взаимоотношений тюрко-татарских ханств и Османской Турции в XV–XVIII вв.
3. «Золотоордынское наследие» в отношениях Московского государства с тюрко-татарскими ханствами.
4. Религиозный фактор во взаимоотношениях наследников Золотой Орды.
5. Торгово-экономические связи Московского государства и тюрко-татарских ханств.
6. Большая Орда и Русь.
7. Москва-Крым: сотрудничество и противостояние.
8. Взаимоотношения между Московским государством и Ногайской ордой
9. «Казанское взятие» 1552 г.: историческая оценка и последствия.
10. После падения Казани: тюрко-татарский фактор в развитии России.
11. «Казанская война» 1552–1557 гг. и народы Среднего Поволжья.
12. Астраханское ханство во внешней политике русского государства XV–XVI вв.
13. Касимовский юрт и другие татарские уделы Мещеры в системе внешней политики Московского государства и московско-казанских отношений.
14. Завоевание Сибири и сибирские царевицы в Московском государстве.
15. Татарская феодальная элита и становление средневековой российской государственности.

Перед дискуссией были прослушаны три «постановочных» доклада (авторы докладов В.А. Малов, Б.Р. Рахимзянов и А.В. Беляков для печати представили статьи в новой редакции). Затем началась дискуссия, текст которой в данном сборнике статей воспроизведен по стенограмме.

Ввиду того, что регламент вынудил прервать дискуссию, в ходе которой не удалось обсудить многие аспекты темы, организаторы предложили участникам круглого стола и историкам, не принимавшим участие в этом мероприятии, изложить свое видение проблем в формате небольшой статьи. Так появилась вторая часть материалов круглого стола, состоящая из научных статей. Эти материалы и доклады, высказывания участников круглого стола, поступившие научные статьи позволяют по-новому осмысливать, с одной стороны, происходившие в Восточной Европе общественно-политические события, с другой стороны, определить основные подходы в оценке историками ключевых дискуссионных проблем.

Приметой современной отечественной историографии стало изучение истории постзолотоордынских государств значительной группой историков, не знающих тюркских языков или не работающих с текстами первоисточников, написанных на арабской графике. Анализировать причины этого явления не будем, тем более, если учесть, что основная масса письменных источников по этой исторической эпохе являются русскоязычными. Однако сегодня, когда изучение средневековой истории тюркских народов в Российской Федерации становится самостоятельным направлением научных изысканий отечественной историографии, востребованы системный подход и унификация терминологического аппарата. В процессе подготовки материалов конференции и круглого стола к изданию появилась идея проведения в рамках запланированной на 2014 год четвертой конференции по истории средневековых тюрко-татарских государств семинара, посвященного историко-лексикологическим и терминологическим аспектам истории и культуре постзолотоордынских государств. Надеемся, что коллективное обсуждение ведущими специалистами имеющихся проблем позволит выработать рекомендации в плане правильного и единообразного написания имен видных политических деятелей средневековья, названий социальных, политических институтов, поселений, географических терминов и т.д.

И.К. Загидуллин

К вопросу о преемственности аппарата управления Золотой Орды и Казанского ханства

В данной статье мы остановимся лишь на одном из аспектов обозначенного выше вопроса. Речь будет идти о роли дивана в системе государственного управления Казанского ханства. Следует сразу же оговориться, что статья носит постановочный характер и предполагает более детальное изучение политического строя Казанского ханства, критический анализ источников и исторической литературы, имеющей отношение к данной научной проблеме.

В историографии существует мнение о том, что диван являлся совещательным органом при хане. Одним из первых такое определение дивану дал Михаил Георгиевич Худяков: «Власть хана считалась неограниченной, но она несколько умерялась советом (диван), составленным из важнейших особ. Члены этого совета носили название «карачи»» [Худяков, 1996, с.674]. В дальнейшем такое обозначение стало приводиться практически в каждой работе, так или иначе затрагивающей государственное устройство Казанского ханства. Однако каких-либо сведений о деятельности дивана в Казанском ханстве мы не имеем. Тем не менее, исследователи без особых сомнений и надлежащей аргументации делают однозначный вывод о том, что диван являлся совещательным органом при хане.

Обратившись к доказательной базе подобного рода утверждений, мы обнаруживаем, что большинство авторов ограничивается ссылкой на известную работу М.Г.Худякова, который вышеприведенное утверждение оставил без каких-либо объяснений и ссылок. Получается, что вывод исследователя, по сути, является всего лишь предположением. Здесь автор, надо полагать, строил свое предположение по аналогии с Османской империей, где Диван-и Хумаюн действительно был верховным государственным органом [История, 2006, с.120]. Вопрос осложняется терминологической путаницей: источники различного происхождения именуют один и тот же орган управления по-разному, на основе сравнения с собственными институтами власти. Например, в русских источниках сообщается о совете при хане, который именуется «земской думой»: «А молвят, что у царя быть съезду майя о полнее, и делу твоему государеву, сказали туто же бытии; а слухи, государь, на мае о полнее съехатись всем людем на земскую думу» [Сборник, 1895, с.358].

Х.Инальчик пишет: «Карачу командовали основными силами племенных войск в ханстве и были главными проводниками его политики. Эти лидеры, карачу-беки, присутствовали на собраниях государственного совета (*корюниши или корюнюи*) при обсуждении и решении важных дел с ханом [ср. с данными М.Г.Худякова. – Л.А.]» [Инальчик, 1995].

Для лучшего уяснения проблемы следует кратко охарактеризовать историю становления и развития института диванов на Востоке. Одни авторы выделяют персидские корни этого слова, другие отдают предпочтение его арабскому происхождению [Divan, 1993, p.323]¹. Этот термин первоначально использовался для обозначения списков военнослужащих и всевозможных реестров, а также места их хранения. В дальнейшем этим термином стали обозначать канцелярии и правительственные учреждения [Divan, 1993, p.323; Диван, 1964, с.192].

Диваны как органы государственной власти были известны с VII в. Первым ведомством с таким названием, учрежденным халифом Умаром I (634–644), было войсковое. В эпоху Омейядов создаются финансовые ведомства, занимавшиеся сбором налогов и распределением доходов (диван ал-хараджи). В последующем наблюдается возрастание роли диванов в системе государственного управления Арабского халифата, где диванами называли правительственные учреждения [Мец, 1973, с.71–74]. Дальнейшее развитие рассматриваемые учреждения находят в Сельджукском государстве, верховным правительственным органом которого был диван-и а'ла, состоявший из четырех основных ведомств, первым среди них по значимости был диван-и тугра, вторым – диван-и истифа, третьим являлся диван-и ишраф, а четвертым – диван-и арз [Агаджанов, 1973, с.75; Гордлевский, 1941, с.137; Курпалидис, 1992, с. 57–72]. Правительственные учреждения, обозначаемые термином «диван», функционируют и в государстве Хорезмшахов, а в дальнейшем и в хулагуидском Иране.

¹ В.Бьоркман также выдвигает предположение об ассирийских корнях этого слова [см.: Diplomatic, 1991, p. 305].

Функционирование дивана как правительственного учреждения в Золотой Орде и Османской империи имеет единые истоки, но особенности политического развития обоих государств определяли различный статус и значение дивана в структуре государственного управления. На основе исторических материалов можно проследить эволюцию данного института в странах Востока. В целом, наблюдается тенденция его превращения из сугубо исполнительного в распорядительный орган государственной власти, что наиболее четко прослеживается в Османской империи. Иная ситуация складывается в Персии: здесь диван не претендовал на статус совещательного органа при шахе [Пигулевская, 1958, с.292]. В государстве Сельджукидов [Гордлевский, 1941, с.142] и в более поздний период, например в Сефевидском государстве, совещательный орган при хане именовался межлисом, при функционировании диванов как особых правительственных ведомств [Пигулевская, 1958, с.292].

Особая роль центрального дивана в системе управления хулагуидского Ирана и Османской империи определялась хозяйственной структурой подвластного населения, где преобладало оседло-земледельческое население, значимую роль играли и политические традиции. В Золотой Орде ситуация была совершенно иная. Это обстоятельство предопределило узко исполнительские полномочия дивана.

Несмотря на отсутствие прямых свидетельств существования дивана в Казанском ханстве, у нас нет особых сомнений относительно его функционирования. В нашем распоряжении имеется ряд косвенных данных, на основе которых можно делать соответствующие выводы. Одним из главных аргументов в пользу существования дивана в ханстве являются традиции, присущие ордынской властной структуре. Как известно, они были характерны не только Казанскому, но и всем остальным постзолотоордынским государствам. Например, на основе данных посольских книг можно предположить о существовании в Ногайской Орде правительственной канцелярии «карадувана» [Посольские, 2006, с.382]. Б.А.Ахмедов, характеризуя рассматриваемое нами учреждение государственной власти кочевых узбеков, пишет: «Прежде чем наметить какое-либо государственное мероприятие, хан был обязан провести с ними [предводителями племен, представителями духовенства, огланами и султанами. – Л.А.] совет (тюрк. кенгаш, ар. машварат)». Далее автор отмечает: «Мы не знаем точно, сколько было диванов и каковы были их функции. В биографии Абу-л-Хайра хана просто названы два служащих дивана: Давлат-ходжа из племени кошчи и Ябагу из племени уйгур» [Ахмедов, 1965, с.98, 100–101]. Более точно статус дивана известен в Крымском ханстве, политическое развитие которого было тесно связано с Османской империей.

Существовавшая преэминентность органов управления Золотой Орды и Казанского ханства у исследователей не вызывает споров. Известно, что в Золотой Орде диван никогда не являлся совещательным органом при хане, а был лишь финансово-фискальным ведомством, которым руководил везир. Диван был лишь инструментом пополнения ханской казны, служащие дивана выполняли техническую работу по исполнению решений, принятых на более высоком уровне. Здесь может идти речь о постановлениях хана, курултая, совета представителей высшей аристократии или главных родов Улуса Джучи.

Оборот «диван битекчелэре», присущий адресату ордынских документов, обозначал писцов, секретарей, занимавшихся учетом населения, ведением соответствующей документации, а также сбором определенных налогов. Именно в таком смысле они присутствуют в адресатах известных ордынских и постзолотоордынских ярлыков. Диван, во главе с его руководителем везиром, в Золотой Орде никогда не поднимался до уровня совещательного органа при хане¹. Таким образом, диван являлся, как мы бы сказали сегодня, исполнительным, а не распорядительным органом, каким он бы представлялся, если бы мы называли его совещательным органом при хане.

Финансами и налогами в государствах Чингисидов, как правило, занимались представители оседло-земледельческих культур. Совет при хане состоял из представителей высшей кочевой аристократии, а также верхушки чиновничьего аппарата государства, прежде всего везира. Влияние везира, очевидно, возрастало с усилением и укреплением ханской власти, с одной стороны, развитием экономики Улуса Джучи, с другой стороны. Таким образом, значение дивана и его руководителя везира было напрямую связано с силой и авторитетом ханской власти². Можно также говорить о том, что в случае увеличения численности податного оседло-земледельческого населения значе-

¹ Например, см. ал-‘Умари [Ал-‘Умари, 2005, с.169].

² Следует обратить внимание на сильную султанскую власть в Османской империи и соответствующую роль дивана в структуре управления империей.

ние дивана в структуре управления государством возрастало, а сокращение численности поданных земледельцев, наблюдавшееся с середины XIV в., приводило к обратному процессу. Дальнейшему росту значения дивана в системе управления Золотоордынского государства препятствовали как традиции, так и сложившиеся обстоятельства.

В Казанском ханстве власть хана была весьма ограниченной, что объясняется не только преимуществом золотоордынских традиций. Думается, доходы ханской казны были не многим больше доходов представителей клановой аристократии. В этих условиях везир и диван не могли играть какой-либо значимой роли в государственной политике. Возможно, именно этим объясняется крайне редкое название этих институтов в источниках по истории постзолотоордынских тюрко-татарских государств, за исключением Крымского ханства. Можно предположить, что должность везира – руководителя дивана в Казанском ханстве могла быть занимаема одним из представителей влиятельного рода, в таком случае его присутствие в совете при хане было вполне очевидным. Но это был уже другой институт, который, надо полагать, не назывался диваном.

Неправомерным представляется распространение статуса дивана, характерного для Османской империи, на структуру управления постзолотоордынских государств (за исключением Крымского ханства). Более убедительным, на наш взгляд, будет тезис о продолжении золотоордынских традиций в Казанском ханстве, нежели признание влияния Османской империи через его вассала – Крымское ханство.

Итак, следующие аргументы ставят под сомнение утверждение о том, что диван являлся совещательным органом при казанском хане:

- отсутствие прямых данных, свидетельствующих о подобной роли дивана в системе государственного управления Казанского ханства;
- преимущество административно-политической структуры Казанского ханства и Золотой Орды, в которой диван не выполнял функцию совещательного органа при хане;
- отсутствие какого-либо значимого влияния Османской империи на политическое устройство Казанского ханства;
- ограниченный характер ханской власти и отсутствие широкой фискальной базы, позволяющей обеспечить особое политическое влияние дивана.

Таким образом, на основе вышеизложенного, можно сделать предположение о том, что диван в Казанском ханстве, также как и в Золотой Орде, являлся лишь финансово-фискальным органом и не был совещательным органом при хане.

Список источников и литературы

- Агаджанов, 1973 – Агаджанов С.Г. Сельджукиды и Туркмения в XI–XII вв. Ашхабад: «Ылым», 1973. – 164 с.
- Ахмедов, 1965 – Ахмедов Б.А. Государство кочевых узбеков. М.: Наука, 1965. – 194 с.
- Гордлевский, 1941 – Гордлевский В. Государство Сельджукидов Малой Азии. М.; Л., 1941. – 199 с.
- Диван, 1964 – Диван // СИЭ. Т. V. М.: Изд-во Советская энциклопедия, 1964. Ст. 192.
- Инальчик, 1995 – Инальчик Х. Хан и племенная аристократия: Крымское ханство под управлением Сахиб Гирея // Панорама-Форум. 1995. №3.
- История, 2006 – История Османского государства, общества и цивилизации. Т. I. М.: Вост. лит., 2006. – 602 с.
- Курпалидис, 1992 – Курпалидис Г.М. Государство Великих Сельджукидов: официальные документы об административном управлении и социально-экономических отношениях. М.: Наука, 1992. – 143 с.
- Мец, 1973 – Мец А. Мусульманский Ренессанс. М.: Наука, 1973. – 473 с.
- Пигулевская, 1958 – Пигулевская Н.В., А.Ю.Якубовский, Петрушевский И.П., Строева Л.В., Белицкий Л.М. История Ирана с древнейших времен до конца XVIII в. Л.: Изд-во Ленинградского ун-та, 1958. – 389 с.
- Посольские, 2006 – Посольские книги по связям России с Ногайской Ордой. 1551–1561 гг. Казань: Татар. кн. изд-во, 2006. – 391 с.
- Сборник, 1895 – Сборник РИО. СПб., 1895. Т.95. – 706 с.
- Ал-Умари, 2005 – Ал-Умари // Сборник материалов, относящихся к истории Золотой Орды. Т.I. Извлечения из арабских сочинений, собранные В.Г. Тизенгаузенем / Подгот. к нов. изд., введение, доп. и коммент. Б.Е. Кумекова, А.К. Муминова. Алматы: Дайк-Пресс, 2005. С.168–189.
- Худяков, 1996 – Худяков М.Г. Очерки по истории Казанского ханства // На стыке континентов и цивилизаций (из опыта образования и распада империй X–XVI вв.). М.: ИНСАН, 1996. С.531–758.
- Diplomatic, 1991 – Diplomatic // The Encyclopaedia of Islam. Vol. II. Leiden, 1991. P.301–316.
- Divan, 1964 – Divan // The Encyclopaedia of Islam. Vol. II. Leiden, 1991. P.323–337.

О мордовских князьях Алатырского края

В данной статье пойдет рассказ о мордовских князьях, но не о татарских князьях, которых также в русских документах принято называть мордовскими [Татарские, 2008], а о князьях, являющихся этнической мордвой. Сохранились тексты великокняжеских грамот на пожалование татарским князьям княжений над мордвой, самые ранние известные грамоты датированы началом XVI века. Эти князья жили на территориях будущих Темниковского, Шацкого, Кадомского, Арзамасского уездов. Мордовские князья образовали несколько иную группу и о наличии у них аналогичных жалованных грамот никаких упоминаний нет.

Согласно документам конца XVI – начала XVII веков, мордовские мурзы – потомки князей – проживали только в Алатырском уезде и в восточной части Арзамасского уезда. Примечательно, что в русских документах за ними сохранился золотоордынский титул мурзы. В писцовой книге татарским поместным землям Алатырского уезда 1624–1626 гг. Д.Пушечникова и А.Костяева записано мордовских мурз 74 человека и один мордовский князь. Они отмечены в следующих деревнях: Старое Тургаково, Новое Тургаково, Еделево, Рындино, Княжая (Княжая Гора), Лунга, Ичалы, Мокшазарово, Новое Мокшазарово, Иванково [Писцовая, 2012].

О принадлежности мурз к этнической мордве сообщается, например, в деле о восстановлении дворянства бывших мордовских мурз села Старые Турдаки в 1796 г.: «О разделе по душам жалованной предкам их мурзам земли вышеописанного села Турдак из мордвы» [Документы, 1953, с.400]. Они себя отличали от татар, о чем сообщили в наказе от некрещеных мордовских мурз дер. Оскиной Пензенского уезда 1767 г.: «Ту определенную работу несем, так, как мурзы и татары, и в той работе состоим с немалою обидою, как в представлении от мурз и татар значит...» [Документы, 1939, с.160] и там же сообщается о новокрещенах дер. Оскиной: «все бывшие из мурз, мордвы».

В связи с начавшимся строительством засечной черты в середине XVII века мордовские мурзы массово переводятся на службу по новым городам в Атемар, Саранск, Пензу, Верхний Ломов, Керенск, Карсун, Симбирск, и др. Благодаря сохранившимся десятням второй половины XVII века, мы можем увидеть их списки и важно отметить, что у многих мурз указаны их старинные княжеские фамилии.

В десятнях есть представители следующих мордовских княжеских фамилий:

- князь Идеберские (Деберские) [Десятни, 1898, с.64],
- князь Еделевы [Там же, 1898, с.68, 435],
- князь Ичаловы [Там же, 1898, с.67],
- князь Кулунзины [Там же, 1898, с.63, 68],
- князь Лапины [Там же, с.68],
- князь Мокшадеевы [Там же, 1898, с.67],
- князь Мокшазаровы [Там же, 1898, с.64, 69, 212],
- князь Мушкубеевы [Там же, 1898, с.64],
- князь Нагаевы [Там же, 1898, с.67],
- князь Неверовы [Там же, 1898, с.435],
- князь Разгилдеевы [Там же, 1898, с.67],
- князь Сабановы [Там же, 1898, с.436],
- князь Тяпины [Там же, 1898, с.28],
- князь Андреевы и князь Павловы [Там же, 1898, с.209, 211].

Князь Еделевы – самая многочисленная фамилия. Немало среди новокрещеных князь Еделевых и князь Тяпиных, есть также новокрещен князь Казуров [Там же, 1898, с.434]. Мордовские мурзы имели отличительные от татар особенности, хотя не всегда уловимые. Татары в этих десятнях указаны и как мурзы, и как служилые татары, а вот в мордовских списках указаны только мурзы. Если, согласно десятням, татары несли полковую или рейтарскую службу, то все мордовские мурзы, за редким исключением, – станичную.

Встречаются и другие княжеские фамилии: в 1603 г. в деревне Лунги Типай – мурза Тинюшев сын князь Кержедеев [Смирнов, 1895, с.78], в 1692 г. – Девлейка Балаев сын князь Писчасов [Герклитов, 1931, с.32], в 1684 г. – Сабан мурза князь Енгильдеев [Документы, 1953, с.345].

Запись фамилий с приставкой «князь» означает, что родоначальники этих фамилий были князьями. Однако сами князья редко встречаются в документах. В 1613 г. показан крестьянин из

д. Княж-Еделева помещика князя Невера мурзы Тенишева [Арзамасские, 1916, с.491]. Но, скорее всего, сам князь Невер жил намного раньше, т.к. в 1598 г. деревня Неверово Залесного стана Арзамасского уезда, основанная, видимо, князем Невером, стала пустошью, а её прежний владелец новокрещен Андрей Неверов к этому времени уже не был жив, и пустошью завладел новый помещик Ярофей Бахметев со своими крестьянами [Там же, с.151–152]. Кроме Неверово в Арзамасском и Алатырском уездах существовал ещё ряд населенных пунктов, чьи названия совпадали с именами князей родоначальников, например: Княж-Еделево упоминается в 1595 г. [Там же, с.107], Княж-Павлово – в 1595 г. [Там же, с.103], Тяпино – в 1591 г. [Там же, с.46], Писчасово – в 1606 г. [Там же, с.283], Нагаево, Сабаново, Мокшазарово [Писцовая, 2012], Разгильдеево – упоминаются в 1606 г. [Там же, 1916, с.289].

Имеющиеся на сегодняшний день данные не фиксируют мордовских князей уже в последней четверти XVI века. Исключением здесь является князь Баюш Разгильдеев – это единственный мордовский князь, отмеченный в писцовой книге по татарским поместным землям Алатырского уезда 1624–1626 годов Д.Пушечникова и А.Костяева. Княжеский титул он получил в 1613 г. от лидеров Ополчения князей Д.Трубецкого и Д.Пожарского [Материалы, 1882, с.53–54] за свой ратный подвиг 1612 г. (наголову разгромил крупный отряд ногайцев). Напомним, что среди мордовских мурз во 2-й половине XVII века упоминаются князья Разгильдеевы (см. выше), а в жалованной грамоте сказано, что «родство де его были изстари деды и прадеды в княжестве». На этом основании можно предположить, что Разгильдеев – это не отчество, а фамилия (дедичество), и этот род представлял собой княжескую династию. О принадлежности князя Баюша к роду князь Разгильдеевых свидетельствует и тот факт, что его дети Андрей и Богдан в Алатырской десятне 1672/73 г. писались как Андрей мурза Баюшев сын князь Розгильдеев и Богдан мурза Баюшев сын князь Розгильдеев [Там же, 1892, с.166–167], т.е. носили фамилию князь Разгильдеевы.

Грамота Баюшу Разгильдееву кроме пожалования княжеского титула не содержит каких-либо дополнительных сведений о прилагающихся к титулу правах. В то время как в жалованных грамотах татарским князьям (Темниковский, Кадомский, Шацкий уезды), как правило, дополняются записями о наделении правом судебной власти над подданной мордвой, а также правами на сбор судебных пошлин и княжеского ясака [Татарские, 2012]. Все это свидетельствует о том, что институт власти мордовских князей в конце XVI века полностью отсутствовал. Функции судебной власти над мордвой и сбора ясака перешли к специальным русским должностным лицам – мордовским головам. В 1580/81 г. мордовским головой был И.Л.Любовников [Кочетков, 2012, с.90]. Но следы старой системы власти обнаруживаются в писцовой книге Алатырского уезда «татарским и буртасским и мордовским вотчинам бортным ухояям» Д.Пушечникова и А.Костяева 1624–1626 гг. [РГАДА, ф.396, оп.2, д.3534]. Среди ясаков, выплачиваемых мордвой, сохранились названия ясаков, предназначенных мордовским князьям: «князь Кулунзина ясак», «князь Кержедеевский ясак» [Смирнов, 1895, с.78], «князь Мучкомасов ясак», «князь Питаев ясак». Возможно, как и аналогичные татарские княжения в Алатурском уезде и в восточной части Арзамасского уезда, когда-то существовали княжения мордовских князей над отдельными группами мордовского населения. Возможно также, что каждому княжению соответствовал свой беляк, поскольку деление многих мордовских деревень на беляки прослеживается и в XVII веке (Идеберский беляк, Сулеменский беляк, Лунгинский беляк и т.д.) [РГАДА, ф.396, оп.2, д.3535].

Существуют косвенные свидетельства того, что территория, на которой некогда проживали мордовские князья, окончательно вошла в состав Московского государства уже после захвата Иваном Грозным Казани в 1552 г., а до этого времени она принадлежала Казанскому ханству. Наш тезис основан на следующих аргументах:

1) Главным таким свидетельством являются указания на вотчины, купленные до «Казанского взятия» [Смирнов, 1895, с.82]. В западной части мордовских земель таких сообщений мы не найдем.

2) В писцовой книге Алатырского уезда «татарским и буртасским и мордовским вотчинам бортным ухояям» Д.Пушечникова и А.Костяева 1624–1626 гг. имеются любопытные свидетельства. Среди ясаков, который выплачивала мордва, несколько раз попадает название «Казанский ясак». Встречаются вотчины, которыми владеют казанские татары [РГАДА, ф.396, оп.2, д.3534]. Ухожей темниковского мурзы Тляша Кутыева на реке Кададе также граничил с вотчиной казанских татар [Челобитная, 2011, с.176–196].

3) В летописном описании казанского похода 1552 г., говорится, что царь Иван Грозный 1 августа остановился на реке Мене. В этот день начинается православный Успенский пост. Степенная

книга дополняет, что когда наступил пост: «живущий же в тамошних странах Черемиса и Мордва и прочии, иже прежде враждебни, тогда же покоряхуся» [ПСРЛ, т.21, 42, 1913, с.643]. Это сообщение также свидетельствует о нахождении части мордовского населения в подчинении Казанского ханства.

4) В духовном завещании царя Ивана Грозного, окончательно составленной в 1572 г., в отличие от духовного завещания Ивана III 1504 г. [Духовные, 1950, с.356], появляется ещё одна группа мордовских князей на Алатыре: «даю город Курмыш, да город Алатор на Алаторе, с волостми и со всеми пошлинами, и князи мордовския с их вотчинами» [Там же, с.437], в завещании появляется добавление о мурзах, владельцах сел в Нижегородском уезде: «которые села в Нижнем Новгороде и на Балахне, и за мурзами, и за князьми, и за кем ни буди, то все сыну моему Ивану» [Там же, с.437]. Вероятно, речь идет о наделении мордовских мурз поместьями в Нижегородском уезде в качестве окладов за службу.

Таким образом, в XVI веке мордовские земли были разделены на две большие части. Мордовское население западной части находилось под властью татарских князей, на рубеже XV–XVI веков эти территории уже входили в состав Московского государства. Мордовские князья восточной части до взятия Казани в 1552 г. подчинялись Казанскому ханству, затем присягнув русскому царю, перешли к нему на службу.

Теперь, если принять версию о нахождении восточных мордовских территорий в составе Казанского ханства, вполне объяснимым становится появление на Алатыре в 1489 г. казанских князей Алказы, Бегиша и его сына Утеша, Чета и сеита Касима, оказавших сопротивление князю Ивану III во время осады Казани в 1487 г. Казанцы сопровождали ногайское посольство – в грамоте муромского наместника говорится: «а провожал их, сказывают, Алказый, да Бегиш, да сын его Утеш, да Чет, да и Кайсым Сегит; а провожали их, государь, полем до Суры, да Папулы, до мордвина». Ныне существует село Папулево на реке Алатырь, в Ичалковском районе в Мордовии.

Средневековый историк Утемиш Хаджи в своем сочинении показывает Алатырь наряду с Мукши и городом Болгар в числе земель, находившихся под властью шибанида хана Хаджи Мухаммада, правившего в 20-е годы XV века [Вәлиди, 1984, б.24–26].

В летописных сообщениях, относящиеся к более раннему периоду ещё до возникновения Казанского ханства обнаруживаются связи мордовских князей с Булгарским вилайетом Золотой Орды. Так в 1411 г. под Лысковым нижегородский князь Данил Борисович выступил с союзниками «з Булгарьскими князми, и с Жукотынскими и Мордовскими» [ПСРЛ, т.15, с.484].

Во время похода князя Едигея в 1408 г. на Москву, сказано, что «иний царевич прииде к Новгороду к Нижнему, и с ним мнози Татарове, и Булгарская сила и Мордва» [Там же, 1863, с.484].

Во 2-й половине XIV века мы также наблюдаем разделение мордовских земель на западную и восточную часть. Западная часть представляла собой улус Мукши, в 1361 г. эта территория оказалась в руках князя Тогая [ПСРЛ, т.15, ч.1, с.70]. В этом же году другой ордынский князь обосновался в восточной части: «Секиз-бии Запиание всё пограбил, и обрывяя рвом, ту седе» [Там же, с.71]. Видимо, восточные земли также представляли собой некий улус Золотой Орды, и Секиз бей обосновался не на пустом месте.

В летописях мордовские князья ещё упоминаются в 1377 г.: «А в то время погании князи мордовстии подведоша рать татарскую втаю из Мамаевой Орды на князей русских» [ПСРЛ, т.34, с.121]. И в 1339 г. хан Узбек послал войско к Смоленску в составе которого находились «мордовския князи с мордвичи» [ПСРЛ, т.10, с.211].

В 1317 г. к Твери прибыл отряд Кавгадыя «и мнство Татар и Бесермен и Мордвы» [ПСРЛ, т.21, ч.1, с.334]. Как известно, бесермяне в русских летописях – это жители Булгарского вилаята.

Пока неясным остается вопрос о вероисповедании мордовских мурз. Кроме собственных мордовских имен у них распространены как христианские так и нехристианские русские имена (Жормила, Несмеян, Незван, Алексей, Андрей), а также тюркские (Ногай, Бигилдей, Чапкун). Наличие христианских имен не означает, что они были крещеными, яркий пример «из мордовских служилых мурз новокрещен» Александр Петров сын князь Мокшубеев, до крещения у него было «иноземческое» имя Яков Алексеев сын [Документы, 1953, с.344–345]. Однако про Ибряна мурзу Баюшева написано, что до принятия крещения он «был в басурманской вере» [Материалы, 1892, с.167], обычно так в русских документах обозначали принадлежность к исламу. А также наказ 1767 г. от мордовских мурз д. Оскиной «подписан муллою» [Документы, 1939, с.160]. Справедливости ради, надо сказать, что мусульманские имена встречаются не так часто, поэтому, скорее всего, они оставались язычниками, были последователями традиционных верований.

Отметим, что в Алаторском уезде кроме многочисленных мордовских княжеских родов выделяются три татарских: князь Мангушевы, князь Салтагазины и князь Еналеевы [Писцовая, 2012].

Список источников и литературы

- Арзамасские, 1916 – Арзамасские поместные акты (1578–1618 гг.) // Чтения в Императорском обществе истории и древностей российских / Ред. С.Б.Веселовский. Кн. 1 (256). М., 1915.
- Вэлиди, 1984 – Вэлиди Туган Ә.-З. Башкорттарзың тарихы. Төрк һәм татар тарихы. Өфе, 1984.
- Герасимов, 1931 – Герасимов А. А. Материалы по истории мордвы. М.: Соцэкгиз, 1931.
- Десятни, 1898 – Десятни Пензенского края (1669–1696) / Под ред. А.Барсукова // Русская историческая библиотека. Т.17. СПб., 1898.
- Документы, 1939 – Документы и материалы по истории Мордовской АССР. Т.III. Ч.1. Саранск, 1939.
- Документы, 1953 – Документы и материалы по истории Мордовской АССР. Т.III. Ч.II. Саранск, 1953.
- Духовные, 1950 – Духовные и договорные грамоты великих и удельных князей XIV–XVI вв. Подготовил к печати Л.В.Черепнин. М.; Л., 1950.
- Татарские, 2008 – Татарские князья и их княжества: Сб. статей и материалов / Под ред. М. Ишеева. Н.Новгород: Медина, 2008.
- Материалы, 1882 – Материалы исторические и юридические района бывшего приказа Казанского дворянина. Т.1. Архив князя В.И.Баюшева / Н.П. Загоскин. Казань, 1882.
- Писцовая, 2012 – Писцовая книга татарским поместным землям Алатырского уезда 1624–1626 годов: публ. текста / сост. В. Кочетков, М.Акчурин. 2012.
- ПСРЛ, т.21, ч.1 – ПСРЛ. Т. 21. Ч. 1. Книга степенная царского родословия. СПб., 1908.
- ПСРЛ, т.10 – ПСРЛ. Т. 10. Патриаршая или Никоновская летопись. СПб., 1885.
- ПСРЛ, т.15 – ПСРЛ. Т.15. Летописный сборник, именуемый Тверской летописью. СПб., 1863.
- ПСРЛ, т.15, ч.1 – ПСРЛ. Т.15. Ч.1. Рогожский летописец. СПб., 1922.
- ПСРЛ, т.21, ч.2 – ПСРЛ. Т.21. Ч.2 Книга степенная царского родословия. СПб., 1913.
- ПСРЛ, т.34 – ПСРЛ. Т. 34. Пискаревский летописец. М., 1979.
- РГАДА. Ф.396 (Оружейная палата). Оп.2. Д.3534.
- Сборник, 1884 – Сборник Русского исторического общества. Т.41. СПб., 1884.
- Смирнов, 1895 – Смирнов И.Н.Мордва. Историко-этнографический очерк. Казань, 1895.
- Кочетков, 2012 – Кочетков В. Д. Город-крепость на Суре. Очерки истории г. Алатыря и уезда в XVI–XVII веках. Чебоксары, 2012.
- Челобитная, 2011 – Челобитная вдовы мурзы Тляща Кутыева / М.Акчурин, Т.Абдурахманов // Национальная история татар: теоретико-методологические проблемы. Вып. II. Казань, 2011.

Торгово-предпринимательское сословие в общественной структуре государственных образований Центральной Азии и Ирана: ретроспективный обзор

Торгово-предпринимательское сословие (*ахл-и базар*) играло и продолжает играть существенную роль в общественно-политической жизни стран Востока. Для этого существует целый ряд объективных и субъективных причин. В первую очередь, профессия предпринимателя-торговца (*араб. таджир*, мн.ч *туджара*) или торговца-ремесленника (*араб. сани'*, *перс. пишавар, хирфадан, дуккандар, касабкар*), которые в мусульманской экономической системе зачастую неразделимы, являются весьма почетным занятием. Традиционное уважение к торгово-предпринимательскому сословию, по мнению ряда мусульман, вызвано тем обстоятельством, что сам Посланник Божий Мухаммад (Восславит Его Аллах и Приветствует!) посвятил немало времени и сил, работая как руководителем торговых караванов и торговым распорядителем, так и развивая свое дело: на паях с ас-Саибом б. Абу-Саибом ал-Махзуми он занимался торговлей кожами [Большаков, 2000, с.66]. Будучи выходцем из торговой среды, Мухаммад не мог не находиться под воздействием окружающей его реальности, которая формировалась под влиянием мекканского общества, значительная часть которого, как в силу природных условий и геополитического расположения Мекки, так и в силу традиции была вовлечена в торговые мероприятия.

Надо сказать, что и некоторые мусульманские авторитеты, такие как Абу-Ханифа (ум.763), Малик б. Анас (ум.795) и целый ряд других выдающихся представителей мусульманской культуры, успешно сочетали свои религиозно-философские искания и сугубо практическую деятельность на ниве предпринимательства. В начальный период ислама именно выходцы из торгово-предпринимательской среды вставали во главе политико-религиозных движений.

С раннего времени существования мусульманской общины (*умма*) одной из ее отличительных черт было нахождение в ее составе значительного числа так называемых «молодых» или «слабых» людей (естественно, имеется в виду их политическая характеристика, а не физическое или духовное состояние – А.А.) [Большаков, 2000, с.75], таким образом, вполне естественным было стремление их к более равномерному доступу к возможности получения выгод от торговых мероприятий. Иными словами, наряду со значительным числом представителей торгово-предпринимательского сословия в рядах первых мусульман, довольно рано встали вопросы общественного блага и справедливости (*'адл*), нашедшие свое последующее развитие в трудах апологетов исламской мысли. Для *классического ислама* капиталистические ценности неприемлемы, в отличие от так называемых «буржуазного» или «реформистского» ислама конца XIX – XX вв., который не только не противоречит капитализму, «но и прямо санкционирует его» [Иванов, 2008, с.194]. Однако эти идеи пришли много позже. В классическом *исламе* заложено справедливое распределение богатств: традиционный *ислам* признавал законной только собственность, созданную личным трудом или личными усилиями индивида (лично выращенный урожай, лично добытые трофеи, результат охоты и т.д.), а также имущество, полученное по наследству [Иванов, 2008, с.194 – 195]. Имущество – благо, временно данное Богом, оно не может быть узурпировано человеком. Земля и основные фонды рассматриваются как достояние всех мусульман (*умма*), которая распоряжается ими через своих доверенных лиц.

Таким образом, в классическом *исламе* с одной стороны мы видим ограничение предпринимательской инициативы, с другой – стремление к справедливости и защите интересов *уммы*.

Если обратиться к истории *Халифата*, то уже с первых моментов мы сталкиваемся с городским населением в качестве активных участников политических процессов. Роль городского населения в политических событиях была ничуть не меньшей чем значение кочевых бедуинских племен и жителей сельской местности. При этом, имело место и религиозно-политическое, а иногда и этно-политическое разделение населения *Халифата*. Как указывал И.П. Петрушевский, «*хариджитские восстания* всегда опирались на народные массы – крестьян, беднейших бедуинов, **городских ремесленников**, притом не только мусульман, но и *зиммиев*» [Петрушевский, 2007, с.51].

Довольно рано торгово-предпринимательские и ремесленные корпорации (*синф*, мн.ч. *аснаф*) соединились с суфийскими братствами (*тарикат*), причем, ряд специалистов не исключают вопрос относительно того, что сами *тарикаты* заимствовали организационную структуру цеховых объединений. Таким образом, понимая, что ислам является религией, полностью регламентирующей жизнь

своих адептов, соединение представителей торгово-ремесленного сословия с представителями религии давало и тем и другим дополнительную экономическую и политическую силу. Известный среднеазиатский мистик ‘Убайдаллах б. Махмуд Насир ад-Дин аш-Шаши, более известный как Ходжа Ахрар (ум.1490) сформулировал идею о том, что суфий, чтобы бороться с несправедливостью должен обладать финансовыми и политическими средствами [Каримов, 2006, с.45].

С другой стороны, многие *ходжи* и *саййады*, не обладавшие большим богатством, и при сохранении своих привилегий и влияния, сами являлись представителями торгово-ремесленного сословия. Некоторые из представителей весьма уважаемого клана бухарских *ходжей Джуйбари* были ткачами и плотниками [Сухарева, 1966, с.184–186].

В силу специфики своей профессии, торговцы были знакомы с целым набором знаний (экономических, юридических, политических, общественно-нравственных и т.д.), позволявших им находиться во главе общественных отношений. *Базар* и другие коммерческие учреждения, например, *караван-сарай* (перс. *хан*), в мусульманском мире были сосредоточием не только сугубо экономической, но и культурной жизни, зоной культурного и информационного обмена: «Базары [одновременно] были и местом, где вершилась справедливость, велась торговая, ремесленная и банковская деятельность, базары являлись и складскими помещениями, и торговыми и религиозными центрами древнего Ирана. Продажа товаров, производство [различной] продукции, строительство мечетей, проповеди *‘улама*, хранение государственных запасов зерна, ссудные выплаты, [операции] по ссудным займам для знати и благородных людей, а в некоторых случаях и государей, [все это] совершалось [именно] там» [Абрахамийан, 1387, с.53].

При том, что различные представители торгово-предпринимательского сословия сталкивались, как правило, с одними и теми же проблемами, внутри этого сословия были определенные политические, региональные, идеологические и религиозно-правовые различия, что определенным образом ограничивало его ведущую общественную роль в рамках более широкого государственного образования, чем город или область (регион): «Одновременно с тем, что *базары* имели важное экономическое и общественное значение, политическое влияние среднего торгового сословия находилось под воздействием групповых интересов. Фактор географии превращал [жителей] одного города в чужаков для [жителей] другого города, да и в каждом [отдельно взятом] городе сектантская, цеховая и этническая конкуренция отделяли одну часть *базара* от другой. По этой причине среднее сословие (т.е. ремесленники и торговцы, прим. наше) обладали социально-экономической идентичностью, но не считались всеобъемлющей политической силой... В 1180 г. (солнечной хиджры, т.е., в 1801 г. – А.А.) т.е. в начале XIX в. средний класс явно был разделен на мелкие локальные группы, в 1280 г. (т.е., 1901 г. – А.А.) в начале XX в. он стал мощной широкой политической силой, которая впервые осознала свою общую политическую идентичность» [Абрахамийан, 1387, с.53–54].

Тем не менее, и в более ранние эпохи, до начала XX в., обладание знаниями и информацией, подчас наиболее современной, позволило выходцам из торгово-ремесленной среды вставать во главе общественных движений.

Надо отметить, что почетное положение профессия предпринимателя в целом ряде восточных обществ, вошедших в эпоху арабских завоеваний в орбиту *ислама*, занимала далеко не всегда. Если мы обратимся к сасанидскому наследию, то увидим, что по своему общественному статусу торговец был ниже земледельца, хотя и мог превосходить последнего богатством и политическим влиянием. Для ранних тюрков положение предпринимателя красноречиво описывает широко известный, благодаря Ибн ал-Факиху (X в.), сюжет относительно попытки исламизации тюркского кагана [Кляшторный, Султанов, 2004, с.107]. Однако уже в эпоху Чингиз-хана мы видим совершенно иное отношение к купцам. Предприниматели, в том числе и мусульманские (в отношении религии монголы были совершенно толерантны), занимали важное место в государственной системе Эке Монгол улус, а убийство мусульманских торговцев, выполнявших посланническую миссию, послужило поводом к началу похода против государства Хорезмшахов-Ануштегинидов [см.: Juweyni, 2008, p.166–169; Бартольд, 1963; Буниатов, 1986, с.131–138].

Видимо, в Средней Азии и в начальный период распространения *ислама* социально политическое положение торговцев было довольно значимым. Если мы обратимся к сведениям Абу-Са‘ида ‘Абд ал-Хайя Гардизи, автора известного персоязычного сочинения *Зайн ал-ахбар*, то увидим, что в случае притеснений, торговцы стояли во главе восставших. Так, в Мерве при расселении войска Амира б. Ахмада ал-Йашкари возникли бытовые конфликты, тогда торговцы (*ахл ал-базар*) задумали истребить воинов, расположенных в домах жителей города. Предательство местного феодала

(*дихкан*) по имени Базар б. Махвийа помешало осуществлению их плана, привело к массовому избиению горожан войсками амира [Гардизи, 1898, с.1].

Другим примером может служить выступление Малика Санджара (1206 г.), мастера по изготовлению щитов, который возглавил выступление жителей Бухары против притеснений *гур-ханов* и представителей клана *садров*, фактически захвативших политическую власть в Бухаре [Гафуров, 1952, с.250–251].

В Самарканде оборону местных жителей, как против моголов-чагатаидов Туглук-Тимур-хана (правил 1347–1362/63 гг.), так и против войск *амира* Хусайна (уб. 1370 г.) возглавили представители городского духовенства и ремесленных кругов, являвшиеся представителями *сарбадарского движения* (Мауланазада Самарканди, Маулана Хурдак Бухари, Абу-Бакр Наддаф, т.е. «чистильщик хлопка») [Sami, 1937, с.32].

В последующие исторические эпохи, торгово-предпринимательское сословие, в связи с его строгой иерархией в рамках цеховой и территориальной (*махалла*, *гузар*) организацией составило ведущую силу городского населения.

Для защиты интересов населения в ряде областей мусульманского мира Центральной Азии в государственный аппарат были введены специальные должности народных уполномоченных (*халк вакили*), избиравшихся в городской среде, как правило, из представителей торгово-ремесленных кругов. Кроме них в четырех *бекствах* Бухарского ханства (Чарджуе, Карши, Шахрисабзе и Китабе) в XIX – нач. XX вв. существовала специальная должность *агалыка*, являвшегося посредником между местными правителями-*беками* и администрацией бухарского *амира*. *Агалык* имел чин *бия* и занимал девятую позицию в иерархии бухарской административной системы [Пещерева 1981, с.5–7]. Кандидатура *агалыка* согласовывалась всеми влиятельными жителями города, в том числе и главами цеховых объединений. *Агалыков* избирали, как правило, из числа *аксакалов*, наиболее уважаемых жителей города или округа (*туман*), одной из функций которых была помощь *агалыку* в исполнении его обязанностей. К *агалыку* в большей степени обращались именно торговцы, так как интересы ремесленников в первую очередь представляли главы цехов и главы однородных цеховых корпораций (*котта бобо*), объединявших несколько городов и даже разных бекств, которые пользовались ограниченным судебным иммунитетом и имели право разбирать дела членов цехов за исключением краж, убийств, мошенничества и преступлений в области нравственности, которые находились соответственно в ведении *казиев* и *мухтасибов* [Пещерева, 1981, с.8]. В Дарвазе обязанности сродни функциям *агалыка* выполняли чиновники, должность которых именовалась *мирдари хона*, но в отличие от *агалыков* последние избирались из местной знати [Писарчик, 1981, с.12–13]. Данное обстоятельство объясняется тем, что Дарваз представлял собой преимущественно сельскохозяйственную округу, в которой ремесло и торговля занимали вторичное место в жизни населения.

Как правило, в случае грубого несправедливого, с точки зрения мусульман, нарушения установлений Божественного Закона (*шари'ат*) или устоявшихся локальных норм (*адат*), попиравших справедливость, следовало закрытие *базара*, и, как следствие, паралич экономической жизни города или государства, что заставляло власти либо идти на компромисс, либо отменять непопулярные меры. Мусульманские источники, равно как и события новой истории, дают нам массу примеров подобных акций. Один из подобных примеров подробно описан Назим ал-Исламом Кирмани в его известной работе, посвященной истории первой иранской революции 1905–1911 гг. «*Тарих-и бидари-йи ираниан*» [Кирмани, 1389, с.266–278]. В Тегеране резко подорожал сахар, что привело к народному возмущению. Власти, в частности губернатор Тегерана (*хаким*) Ала' ад-Даула счел это удачным предложением расправиться как с духовенством, так и с предпринимателями, которые ранее выступали против него. Он приказал подвергнуть наказанию двух наиболее влиятельных торговцев сахаром, один из которых принадлежал к *сайиадам*, телесные наказания к которым вообще неприменимы, и требовал ультимативного снижения цен, не обусловленного экономической ситуацией. На защиту купцов встал весь город, были закрыты лавки (*дукаккин*), *базары* и *караван-сарай*, а купцы стали стекаться в *Масджид-и Шах*, которая была одним из традиционных мест *баста* – распространенной формы мирного протеста против произвола властей. Причем, чтобы протест был более очевидным, по совету *имама* Масджид-и шах, на утро церемония закрытия *базара* и *караван-сарая* была проведена вторично [Кирмани, 1389, с.267–268; Алиев, 2004, с.58–59].

Активизация контактов со странами Запада в XIX – начале XX в. оказала безусловное воздействие на торгово-предпринимательское сословие мусульманских государств. Представители купечества осознавали необходимость изменения уклада общественных отношений, развития общественного сознания, для чего предпринимали большие усилия, в первую очередь, в области просвещения. Уси-

лиями купцов в Бухарском эмирате были открыты «новометодные» школы, уровень преподавания в которых значительно превосходил традиционную систему *мактабов* и *мадраса*. Одним из основателей движения просветителей в Бухаре был выходец из бухарского тумана Пир-масти Мулла Джурабай, который в ходе своих торговых поездок познакомился с так называемым *мактаб-и савтийа* и привнес эту новую образовательную традицию в эмират [Айни, 2005, с.31–32].

Модернистские тенденции XIX – нач. XX вв. оказали безусловное влияние на торгово-предпринимательское сословие, поставив его во главе общественных движений добивавшихся ограничения самовластия (*истибдад*) правителей, однако, сами эти процессы имели в своей основе старые идеи и тенденции [Катузийан, 1380, с.14–15]. Идеи обновления находили благоприятную почву в среде предпринимателей в силу того, что в четко структурированных рамках традиционного общества, как правило, слабо подверженного инновациям, торговцы были наиболее открыты влиянию извне.

В то же время, попытки власти насильственно ограничить свободу торгово-предпринимательской деятельности, так же приводили резкому общественному возмущению. Иными словами, на протяжении практически всей истории мусульманских государственных образований в Центральной Азии и Иране, торгово-ремесленное сословие занимало ведущее место в системе общественных отношений и воздействовало на политическую, экономическую и культурную жизнь населения.

Список источников и литературы

Гардизи, 1898 – Аби-Са'ид 'Абд ал-Хаййи б. аз-Захак Гардизи. Зайн ал-ахбар // Бартольд В.В. Туркестан в эпоху монгольского нашествия. СПб: Тип. Имп. Акад. наук, 1898. Ч.1.: Тексты. С.3–18.

Абрахамийан, 1387 – Абрахамийан, Е. Иран байн-и ду инкилаб: Аз машрута та Инкилаб-и Ислами / Тарджума-йи Казим-и Фирузманд, Хасан-и Шамсавари, Мухсин-и Мудиршаначи. Тихран / Тегеран: Нашр-и Марказ, 1387. – 572 с.

Айни, С. Таърих-и инкилаб-и фикри дар Бухара / Куллиёт / Тахияи чилди 14 тахти назар К.С. Айни / Тахияи матн, мураттиби вожанома ва мухаррири масъул М. Умаров. Душанбе: Матбуот, 2005. Ч.14. – 270 с.

Алиев, 2004 – Алиев С.М. История Ирана. XX век. М.: Ин-т востоковед.: Крафт+, 2004. – 648 с.

Бартольд, 2963 – Бартольд В.В. Туркестан в эпоху монгольского нашествия // Бартольд В.В. Соч. М.: Вост. лит., 1963. – 763 с.

Большаков, 2000 – Большаков О.Г. История Халифата. М.: Вост. лит., 2000. Т.1: Ислам в Аравии (570–633). – 312 с.

Бунятов, 1986 – Бунятов З.М. Государство Хорезмшахов-Ануштегинидов. 1097–1231. М.: Наука, 1986. – 248 с.

Гафуров, 1952 – Гафуров Б.Г. История таджикского народа в кратком изложении/Под ред. чл.-корр. АН ТаджССР И.С. Брагинского. М.: Гос. изд. полит. лит.-ры, 1952.: изд. 2-ое, исп. и доп. Т.1: С древнейших времен до Великой Октябрьской социалистической революции. – 503 с.

Иванов, 2008 – Иванов Н.А. Социальные аспекты традиционного ислама // Труды по истории исламского мира / Сост. Н.М. Горбунова. М.: Вост. лит., 2008. С.193–205.

Каримов, 2006 – Каримов Э. Ахрар // Ислам на территории бывшей Российской империи: Энциклопедический словарь / Сост. и отв. ред. С.М.Прозоров. М.: Вост.лит., 2006. С.43–45.

Катузийан, 1380 – Катузийан, Х. Даулат ва джами'а дар Иран: Инкираз-и Каджар ва истикрар-и Пахлави / Тарджума-йи Хасан-и Афшар. Тихран / Тегеран: Нашр-и Марказ, 1380. – 462 с.

Кирмани, 1389 – Кирмани, Н. Тарих-и бидари-йи иранийан / Ба ихтимам-и Мухаммад Риза Хасанбиги. Тихран / Тегеран: Интишар-и Дабир, Микан, 1389. – 973 с.

Кляшторный, Султанов, 2004 – Кляшторный С.Г., Султанов Т.И. Государства и народы Евразийских степей. Древность и средневековье. СПб.: Петербург. востоковед., 2004.: 2-е изд., исправ. и доп. – 368 с.

Петрушевский, 2007 – Петрушевский И.П. Ислам в Иране в VII – XV вв.: Курс лекций / Под ред. В.И. Беляева. СПб.: Изд-во С.-Петербур. ун-та, 2007. – 428 с.

Пещерева, 1981 – Пещерева Е.М. Некоторые этнографические сведения об агалыках в Каршинском и Шахрисабзском бекствах Бухарского эмирата в к. XIX – XX вв. // История и этнография народов Средней Азии. Сб. статей / Отв. ред. А.К. Писарчик. Душанбе: Дониш, 1981. С.5–12.

Писарчик, 1981 – Писарчик А.К. От редактора // История и этнография народов Средней Азии. Сб. статей / Отв. ред. А.К. Писарчик. Душанбе: Дониш, 1981. С.12–13.

Сухарева, 1966 – Сухарева О.А. Бухара XIX – начало XX вв.: Позднефеодальный город и его население. М.: Наука, 1966. – 328 с.

Juweyni, 2008 – Ala ud-Din Ata-Malek Juweyni / Ed. by Mohammad Qazwini. Tehran: Hermes Publishers, 2008. – 1098 с.

Šami, 1937 – Nizamuddin Šami. Histoire des conquetes de Tamerlan intitulee Zafarnama par Nizamuddin Šami / Avec des addition emoruntees au Zubdat-t-Tawarih-i Baysnguri de Hafiz-i Abru/Ed. Critique par Felix Tauer. Praha: Orientalni Ustav, 1937. Т.1: Texte persan du Zafarnama. – 290 с.

Приезд царевича Мурад-Гирея в Астрахань

Девлет-Гирею I (1551–1577 гг.) на склоне своих лет было трудно добиваться повиновения от своих сыновей. Больше всего беспокойства доставляли два старших сына – Мухаммад-Гирей и Алды-Гирей. Ссора дошла до того, что Алды-Гирей, «блюдясь брата своего», поставил себе на Калмиусе отдельный город, Болы-Сарай. Подобная распря могла привести к распаду Крыма. Только перед самой своей смертью Девлет-Гирею удалось помирить братьев. Ставши новым ханом, Мухаммад-Гирей II (1577–1584 гг.) понял, что распря продолжала тлеть. Часть фрондирующей знати, в первую очередь ногайской, имела свой опорный пункт в Болы-Сарае. После гибели Алды-Гирея в кизылбашском походе, Мухаммад-Гирей, в обход своего брата Алп-Гирея, назначил калгой сына Саадет-Гирея. На этой почве произошло резкое столкновение хана с братьями Алп-Гиреем и Саламет-Гиреем, бежавшими из Крыма. Под нажимом крымской знати Мухаммад-Гирей отказался от предписанного турецким султаном участия в походе на Персию и решился на вооруженное сопротивление Ислам-Гирею, назначенному султаном новым крымским ханом. Но крымцы не решились на бой с турецкими войсками, присланными на помощь Ислам-Гирею. Мухаммад-Гирей вынужден был бежать. Его захватил и убил Алп-Гирей. Но Ислам-Гирей имел слабую поддержку среди местной аристократии. Благодаря этому, летом 1584 г. царевичи Саадет-Гирей, Мурад-Гирей и Сафа-Гирей, дети Мухаммад-Гирея II, вынужденные бежать из Крыма, при помощи князя Исенея Дивеева и Арасланая мирзы во главе с 15000 ногайских татар «Казыева улуса» на два с половиной месяца захватили власть на полуострове. Ханом был провозглашен Саадет-Гирей, Мурад-Гирей стал калгой. Братья осадили в Бахчисарае Ислам-Гирея, калгу Алп-Гирея и царевичей Саламет-Гирея и Фети-Гирея с 4000 крымскими князьями и мирзами и 600 янычарами. Во время трехдневной осады погибло много янычар. У осажденных почти не осталось надежды. Тогда Ислам-Гирей и Фети-Гирей ночью бежали в горы. После боя с ногайцами они укрылись в Балаклаве и морским путем добрались до Кафы под защиту войск турецкого султана. Алп-Гирей и Саламет-Гирей пришли туда другой дорогой. Братья послали Саламет-Гирея в Стамбул за подмогой. А осенью, при помощи 3000 янычар турецкого султана Ислам-Гирею удалось восстановить свою власть. Но полуостров лежал в полном разорении. Дети Девлет-Гирея и ногайцы разграбили казну, пожгли посады, взяли большой полон (в том числе русских и литовских пленников). За братьями послали погоню в приазовские степи. Она продолжалась до декабря месяца. А в Крыму начались репрессии против сторонников Саадет-Гирея. По-видимому, ситуация в Крыму была очень серьезная. В любой момент ожидали любых перемен. Русский гонец Иван Судаков Мясной в статейном списке утверждал, что крымские люди хотели бы видеть царем Алп-Гирея. Оставались там и сторонники Саадет-Гирея.

16 января 1585 г. в Крыму получили известия о том, что царь Саадет-Гирей и царевичи Мурад-Гирей и Сафа-Гирей находятся на Дону у казачьих атаманов Кишки и Третьяка. Они якобы ограбили Чингисидов и хотят отвезти их в Москву. 22 января Исмаил-Гирей посылал Дос-Мухаммад агу азовского на Дон на 20 дней проводить «прямых вестей про царевичей». 18 февраля он привел с собою в Крым донского казака, взятого в плен на Дону, «верх Переволоки». Тот сообщил, что царевич Саадет-Гирей с братьями, «быв на Дону, и поехал в Нагаи за Волгу к Урису князю. И не доходя ногайских улусов, пришли на них нагайские люди и их розгромили». И два царевича (Саадет-Гирей и Сафа-Гирей) пошли в Ногаи, а третий царевич, Мурад-Гирей, «утек» в Астрахань. 20 марта в Крым пришли вести, что Саадет-Гирей и Сафа-Гирей пошли в Шевкалы, а Мурад-Гирей находится в Астрахани. Кошум мирзу Сеферева царевичи послали в Москву. Скорее всего, в самом начале 1585 г. царевичи решили разделиться. Саадет-Гирей и Сафа-Гирей пытались найти поддержку в Больших Ногах, исконных врагах Крыма, и на Северном Кавказе, в Шевкалах. Мурад-Гирей должен был заручиться поддержкой московского царя Федора Ивановича. В начале он отправился в Астрахань. А после ссылок астраханских воевод с Москвой царевич прибыл в Москву. Это произошло до 1 сентября 1585 г. Здесь ему была устроена торжественная встреча. После длительных переговоров с Мурад-Гиреем и ссылок с остальными братьями, летом 1586 г. в Москве решили отправить царевича со значительным воинским контингентом в Астрахань.

Русско-крымские отношения в первые годы правления хана Гази-Гирея II (1588–1591 гг.) в контексте консолидации Крымского ханства по завершении династического кризиса Гиреев

На протяжении 80-х годов XVI столетия Крымское ханство пребывало в состоянии затяжного кризиса, получившего в историографии именование «династический кризис Гиреев». Иногда эти события именуется «династические распри Гиреев» [Беляков, 2011, с.59]. По мнению французских историков А.Беннигсена и Ш.Лемерсье-Келькеже, это было «смутное время кровавых внутренних войн между принцами-чингизидами династии Гиреев» [Восточная, 2009, с.220]. Сами представители политической элиты государства Гиреев устами Ахмед-паши-мурзы «Сулешева» – представителя виднейшего клана Яшлавских, дали этому периоду весьма точное определение – «ссора великая в Крымском юрте» [РГАДА, ф.123, оп.1, ед.хр.17, л. 60, 22, с.75].

Фактический ход событий этой «ссоры великой» прошел несколько периодов.

Открытое столкновение хана Мухаммад-Гирея II (1577–1584) с братьями Алп-Гиреем и Селамет-Гиреем произошло в 1581 году. Оба Гирея, покинув Крым, укрылись в пределах Речи Посполитой откуда, после вмешательства Порты, были отправлены в Стамбул к султану Мураду III. В начале 1583 года «царевичи» были возвращены в Крым и состоялось их формальное примирение с ханом. Однако уже в конце 1583 г. отказ хана Мухаммад-Гирея II выступить на персидский фронт привел к его открытому конфликту с Портой и создал условия для нового выступления против него его братьев. В начале 1584 года Мухаммад-Гирей II был смещен Портой и, после безуспешных попыток сопротивления османским войскам и мятежникам во главе с Алп-Гиреем и Селамет-Гиреем, вынужден был бежать из Крыма вместе с тремя сыновьями Сеадет-Гиреем, Мурад-Гиреем и Сафа-Гиреем. Во время бегства Мухаммад-Гирей II был схвачен и убит по приказу Алп-Гирея. Его сыновьям удалось вырваться из Крыма. [Виноградов, 2010, с. 277–281].

Тем не менее, все правление поставленного Портой вместо Мухаммад-Гирея II хана Ислам-Гирея II (1584–1588) прошло в условиях продолжавшейся «ссоры великой в Крымском юрте». Уже летом 1584 г. последовало вторжение сыновей погибшего Мухаммад-Гирея II в Крым. Главной силой вторжения были ногайские ополчения «Дивеева улуса» предводительствуемые своими беками Есинеем и Арсанеом – сыновьями знаменитого Дивея-мурзы. Мятежником удалось при активной поддержке части крымской знати захватить Бахчисарай. Старший сын Мухаммад-Гирея II Сеадет-Гирей был провозглашен ханом. Ислам-Гирей II сбежал в Кафу, где укрылся под защитой османских войск. Отпор мятежникам возглавил его брат калга Алп-Гирей, которому при активной поддержке прибывших на полуостров османских войск к осени 1584 года удалось изгнать их из Крыма. Однако Сеадет-Гирей и его братья не сложили оружия. Они отступили из Крыма со значительными силами и большим количеством сторонников из числа крымской знати. В их числе был весь клан Дивеевых – Арсанай-мурза с сыновьями и племянниками, часть клана Ширинов во главе с беком Кутлу-Гиреем, представители кланов Яшлавских – «князей Сулешевых» в лице Кошум-мурзы, Кулюковых – «князей Куликовых» в лице Пашая-мурзы и, наконец, всего клана «князей Перекопских» во главе с беками Заграпом и Сулешем. Сеадет-Гирей продолжал считать себя ханом. Он и его сторонники «казаковали» в непосредственной близости от Крыма, сначала в «Дивеевом», а затем в «Казыевом» улусах. Такая ситуация уже не раз возникала в истории «Крымского юрта». Но вскоре развитие событий приняло неожиданный оборот.

Династический кризис привел не просто к очередному «двоецарствованию» аналогичному военно-политическому противостоянию между Сеадет-Гиреем (I)¹ и Ислам-Гиреем I в 1532–1537 гг. На этот раз «альтернативный хан» Сеадет-Гирей (II) и его братья Сафа-Гирей и Мурад-Гирей во главе своих сторонников из числа крымской знати, вытесненные в 1585 году Алп-Гиреем «из под Крыма», оказались на территории Русского государства. Москва оказала «покровительство» изгнанным Чин-

¹ Сын Мухаммад-Гирея II Сеадет-Гирей как «узурпатор», не признанный Портой, не включается вплоть до настоящего времени в списки крымских ханов. В данном случае автор обозначает его как Сеадет-Гирей (II).

гисидам. Один из них – Мурад-Гирей – был торжественно принят в Москве и шертовал за себя и своих братьев царю Федору Ивановичу. Вскоре Мурад-Гирей был отправлен в Астрахань, где водворился со своим двором и под бдительным присмотром астраханских воевод и особо приставленных к нему «государевых людей», развернул бурную военно-политическую деятельность.

В историографии до сих пор нет единой точки зрения о том, какие реальные цели преследовало правительство Федора Ивановича, оказывая «покровительство» Гиреем и отправляя Мурад-Гирея в Астрахань. Судя по всему, одновременно рассматривалось несколько вариантов: вторжение в Крым, причем первоначально предполагалось установить контроль над «Казыевом улусом»; формирование в Нижнем Поволжье некоего государственного образования во главе с Мурад-Гиреем в качестве «кормомого Чингисида» с формальным подчинением ему Большой Ногайской Орды; создание во главе с Мурад-Гиреем военной группировки для похода на Речь Посполитую в случае разрыва перемирия с королем Стефаном Баторием; укрепление позиций Москвы на Кавказе, прежде всего использование «царевича» для установления протектората над Шамхалом [Беляков, 2011, с.213–216; Виноградов, 2011, с.142–187; Виноградов, 2010, с.283–298]. Тем не менее, «крымское направление» вплоть до середины 1587 года считалось главным. Летом 1587 года в Крыму реально опасались вторжения «альтернативного хана» Сеадет-Гинейя (II) при поддержке московской рати «с вогненным боем», но в Москве поход был признан нецелесообразным и отменен. Однако и без реализации планов вторжения на полуостров положение «Крымского юрта» в 1584–1588 г. стало критическим.

Крым стремительно терял контроль над зонами своего военно-политического влияния – «Казыевом улусом» и Западной Черкессией. Поддержка, оказанная сыновьям Мухаммад-Гирея II со стороны могущественного мангытского клана Дивеевых, фактически привела к политической дезинтеграции «Дивеева улуса». Ситуация усугублялась оттоком Больших Ногаев на «крымскую сторону» Волги. Помимо этого 80-е годы явились периодом активных нападений приднепровских казаков как на крымские улусы, так и на непосредственно османские владения.

Русское государство использовало ситуацию для усиления своего военно-политического влияния на Кавказе и в Большой Ногайской Орде. Москва активно поддерживала антикрымские операции приднепровского казачества. Речь шла о помощи военным снаряжением низовским атаманам братьям князьям Михаилу и Кириллу Ружицким. Эти действия усилились весной 1588 г., после получения известий о предполагаемом столкновении приднепровских казаков с силами Ислам-Гирея II, выступившими из Крыма. На Днепр был отправлен эмиссар русского правительства Ф.Л.Хрущев. Речь шла не только о помощи в организации «нападений запорожцев на Крым» [Nagielski, 2010, s.104]. В Москве по прежнему не исключали возможности вторжения Мурад-Гирея в Крым, в котором могли участвовать и приднепровские казаки. С момента водворения Мурад-Гирея в Астрахани в 1586 г. князь Михаил Ружицкий вел по этому поводу интенсивную переписку с воеводой кн. Ф.М.Лобановым-Ростовским. Ситуация усугублялась продолжающимся государственным кризисом в Речи Посполитой, связанным с затянувшимся «бескоролевьем» и борьбой за престол между избранными одновременно королями Жигимонтом Вазой и Максимианом Габсбургом.

Центральные власти Речи Посполитой не имели возможности влиять на действия казацкой верхушки, возглавляемой честолюбивым и амбициозным гетманом князем Михаилом Ружицким. На исходе 1587 г. ситуация в Преднепровье представлялась Порте критической. Хану Ислам-Гирею II был послан фирман с приказом лично выступить в поход за Днепр. Подобный шаг в условиях ногайского «исхода» в крымские улусы и истощением военных ресурсов «Крымского юрта» был вызван только крайней необходимостью. Хан Ислам-Гирей II предпринял свой первый и, как оказалось, последний военный поход.

В Крыму в это время находился русский гонец Иван Григорьевич Судаков-Мясной. Его статейный список является одним из главных источников драматических событий, развернувшихся в Крыму весной и летом 1588 года. Итак, в январе 1588 г. хан Ислам-Гирей II, сопровождаемый калгой Алп-Гиреем, выступил к Днепру. Общая численность крымцев достигала до 30000 человек. Османские войска приняли участие в походе 27 января, и Судаков получил сведения о том, что «паша ко царю пошел ис Кафы а с ним 500 человек янычар» [Статейный, 1891, с.67]. 19 февраля сведения подтвердились – было сообщено, что основные силы Крымской Орды во главе с ханом и османы во главе с Магмет-пашой двинулись к Каневу [Там же, с. 68]. Тем не менее, в действиях Порты были некоторые «странности»: Магмет-паша остановился «под Белым городом на реке на Днестре». Передовые отряды, возглавляемые его сыном, после первых столкновений с казаками

«все разбежались». Ислам-Гирей II в этих условиях «ждет указа от турского» [РГАДА, ф.123, оп.1, ед. хр. 17, л. 45 об.; Статейный, 1897, с.68].

6 апреля в Крым пришло известие о смерти Ислам-Гирея II [Там же, л. 46]. Внезапная смерть хана наводила на размышления: Ф.Лашков изящно отметил: «не известно болел ли раньше хан или с ним приключилось что-нибудь во время похода» [Статейный, 1897, с.47]. А.Беннигсен и М.Бериндей, со своей стороны, отметили, что «в начале апреля Ислам-Гирей внезапно умирает по всей вероятности от отравления» [Восточная, 2011, с.211]. Новым крымским ханом стал назначенный султаном брат Ислам-Гирея II Гази-Гирей, о чем Иван Судаков-Мясной был извещен 12 апреля [РГАДА, ф.123, оп.1, ед. хр. 17, л. 46 об.; Статейный, 1891, с.68]. Вынашиваемые в Москве различные замыслы «использования» «царевича» Мурад-Гирея исходили из продолжения нахождения «на Крымском юрте» «узурпатора» Ислам-Гирея II. Внезапная смерть, возможно убийство, этого хана положила начало потоку событий создавшую совершенно новую ситуацию.

Назначение Портой нового хана и его прибытие в Крым произошло стремительно: по сведениям русского гонца И.Судакова-Мясного, 6 апреля в Бахчире стало известно о смерти Ислам-Гирея II а 12 апреля уже о высадке Гази-Гирея II в Балаклаве. И.Г.Судаков-Мясной в своем статейном списке уделил много места смене власти в Бахчисарае. И не только потому, что само по себе это имело для Москвы исключительное значение в условиях нахождения на территории Русского государства «законного претендента» на крымский престол в лице Мурад-Гирея. Новый хан Гази-Гирей уже давно привлекал к себе пристальное внимание русской дипломатии и разведки.

Гази-Гирей давно уже являлся особой фигурой в «ссоре великой в Крымской юрте».

На протяжении нескольких лет к нему в Стамбул устремлялась та часть политической элиты Крыма, которая, видя явную неспособность Ислам-Гирея II вывести «Крымский юрт» из затяжного кризиса, не желала служить сыновьям Мухаммад-Гирея II. Ситуация еще более усложнилась после смерти в 1587 г. альтернативного хана Сеадет-Гирея (II), когда реальным претендентом на престол оказался находящийся в Астрахани Мурад-Гирей. Не случайно приставленные к Мурад-Гирею астраханские воеводы констатировали: «царевичевы люди ко царю и ко царевичу не поехали, а поехали те люди в Царьгород к Казы-Гирею царевичу» [РГАДА, ф.123, 1586 г., оп.1, ед. хр. 1, л.5].

Гази-Гирей при жизни отца, также как и Алп-Гирей и Мубарак-Гирей, воспринимался в Москве как один из «младших царевичей». Зафиксировано до 1577 г. три случая отправления ему грамот от имени Ивана Грозного – в сентябре 1563 г., в марте 1564 г. и в декабре 1570 г. [РГАДА, ф.123, оп. 1, ед. хр. 10, лл. 226–226 об., 410–410 об.; ед. хр. 13, лл. 363 об.–364]. Также три раза в Москву доставлялись послания Гази-Гирея – в сентябре 1563 г., в марте и сентябре 1566 г. [РГАДА, ф.123, оп.1, ед. хр. 10, лл. 179–180; ед. хр. 12, лл. 105–105 об., 262 об.–267 об.]. В донесениях русских дипломатических представителей в Крыму Гази-Гирей впервые фигурирует с момента смерти отца – в августе 1577 г. он вместе с Алп-Гиреем прибывает в Бахчисарай с тем, чтобы принести клятву верности Мухаммед-Гирею II [РГАДА, ф.123, оп.1, ед. хр.15, л.43 об.]. После этого Гази-Гирей постепенно все более часто начинает упоминаться в донесениях из Крыма. Так, летом 1578 г. он находился вместе с братом Мубарак-Гиреем на Молочных Водах и участвовал в принудительном изъятии «поминоку» у посольства князя В.В.Масальского [РГАДА, ф.123, оп.1, 1579 г., ед. хр. 1, л.18]. На авансцену Гази-Гирей начал выдвигаться примерно с 1578–1579 гг., когда вместе с братьями отправился на иранский фронт. Он участвовал в Шамахинском сражении в ноябре 1578 г. Источники показывают, что в сражении Крымской Ордой командовали три «царевича» – калга Адыл-Гирей, Гази-Гирей и старший сын Мухаммад-Гирея II Сеадет-Гирей [Казы-Гусейн, 2005, с.58]. В ходе ирано-турецкой войны в 1581 г. Гази-Гирей попал в плен к персам. Среди детей Девлет-Гирея Гази-Гирей прославился особо благодаря своему семилетнему заключению в персидском плену в крепости Каггада (Кахаки), откуда он совершил сенсационный побег [Гайворонский, 2007, с.213]. Дальнейшие приключения Гази-Гирея имеют много версий. По одной он добровольно сдался шаху, который назначил его правителем одной из провинций. Однако Гази-Гирей вынашивал замыслы сделаться самостоятельным правителем и в конечном итоге под угрозой гибели вынужден был бежать к османам. По другой версии причиной бегства Гази-Гирея были его «галантные похождения» при дворе шаха. В марте 1585 года русский гонец в Крыму И.Судаков Смирной получил о нем от «крымского татарина Исмаила Али» следующие сведения: «Взят был в Кызылбашех в полон крымский царевич Девлет-Киреев сын Казы-Гирей царевич. И его сказали в Кызылбашех убили. А ныне весть подлинная до царя (хана Ислам-Гирея) дошла, что Казы-Гирей царевич в Кызылбашех жив, а кызылбашский шах дал за него свою дочь и учинил его царем, дал ему город Кенжу на рубеже с турского границы за Кур (Курою) рекой» [РГАДА, ф.123, оп.1,

ед. хр.16, лл.17 об.–18]. Венгерская исследовательница М.Иваниш, основываясь на Хрониках Халим-Гирея, считает, что «Гази-Гирей был заключен в течение семи лет в замке Кахаки, пока наконец, он успел избежать в одежде дервиша, и добраться до Эрзурума» [Ivanis, 1994, s. 56]. Затем он попал в Янболу, в румелскую резиденцию «семи Гиреев» – обычное место пребывания находящихся «под рукой» у Порты «царевичей» Гиреев. Как бы то ни было, в конечном итоге он оказался в Стамбуле, где быстро стал любимцем «хандыкерева величества».

Уже в 1586 году слухи о благоволении султана к сбежавшему от «кызылбашского» Гази-Гирею гуляли от Днепра до Волги и от Бахчисарая до Москвы. Накануне прибытия осенью 1586 г. в Астрахань Мурад-Гирея воевода кн. Ф.М.Лобанов-Ростовский доносил государю Федору Ивановичу о том, что он получил сведения из Запорожья от кн. Михаила Ружицкого, который, в свою очередь, добыл их у взятых им при набеге на крымские улусы пленных: «И те языки и все полоняники сказали, что турецкий султан посылает на кизилбаши Казы-Гирея царевича, который был в кызылбашех, а с ним турецких людей восемьдесят тысяч, а идти им на Крым, да с ним вместе Алп-Гирею царевичу [РГАДА, ф.127, оп.1, 1586 г., ед.хр. 13, л.73]. Понятно, какой эффект производили подобные слухи в Крыму – перспектива водворения нового хана в таком случае была неменюемой – «крымские де люди все в сумненье бегают» отмечал кн. М.Ружицкий. Замечательно, что астраханские воеводы немедленно отписали «о княж Михайловых вестях» Ружинского «к царю Саадет-Кирею и к царевичу Сафа-Кирею и к шевкалу князю и к ногайским мирзам» [Там же, л.75]. Слава Гази-Гирея, таким образом, росла и ширилась не без помощи русского правительства.

Нет оснований сомневаться в том, что уже тогда Гази-Гирей был фигурой действительно незаурядной. Как отмечает В.Д.Смирнов, к этому времени «это был очень ловкий и опытный человек» [Смирнов, 2005, т.1, с.331]. Становление Гази-Гирея как незаурядного политика и дипломата относится к именно годам его пленения у «кызылбашского», когда он продемонстрировал стратегическое чутье, связавшись с бежавшими из Крыма детьми Мухаммад-Гирея II. Первые сведения о контактах Гази-Гирея с «царевичами» зафиксировал в своем статейном списке русский гонец в Крым И.Судаков-Мясной в мае 1585 г. Согласно полученной им информации, в период пребывания Сеадет-Кирея и Сафы-Кирея «в Черкасах, в Кумыках» «Казы-Гирей царевич Девлет-Гиреев царев сын прислал к царевичам человека своего с поминками, велит царевичам к кызылбашскому царю и к себе» [РГАДА, ф.123, оп.1, ед. хр.16, л.24 об.]. В многочисленных донесениях астраханского воеводы кн. Ф.М.Лобанова-Ростовского о событиях в Астрахани, Ногайской Орде и в Крыму также постоянно упоминаются связи Гази-Гирея с племянниками и его вражда к правящему хану. В отписке от 18 ноября 1586 г., например, указано: «Казы-Гирей царевич с Ислам-Гиреем царем в недружбе, а хочет быть в соединении с Саадет-Гиреем царем» [РГАДА, ф.123, оп.1, 1586 г., ед.хр.1, л.6]. Донесение содержит интересные детали жизни Гази-Гирея при султанском дворе. Он позволял себе третировать посланного ханом Ислам-Гиреем к султану нураддина Мубарак-Гирея. Последний увидел в свите Гази-Гирея крымских эмигрантов – «Саадет-Киреевых людей» и хотел их «побити». «Казы Гирей деи царевич побити их не дал и за то деи Казы-Гирею царевичу с Мубарак-Гиреем царевичем брань сталася» [Там же, л.6].

Мубарак-Гирей, между прочим, был послан ханом Ислам-Гиреем II «проведовати» о возможном водворении Гази-Гирея с османскими отрядами в Кафе, якобы для следования через Азов в Дербент для сопровождения «казны». Мубарак-Гирей стал на диване у султана доказывать, что «только деи казну отпустишь с Казы-Гиреем царевичем, он деи пристанет к Саадет-Кирею царю з братьею и племянником своими казну твою деи им отдаст». На это Гази-Гирей ответил султану «коли деи Мубарке-Гирей царевич так говорит, и ты деи казну давай им вести» [Там же, л.3]. В итоге от отправке «казны» отказались, также отказались и от идеи отправить Гази-Гирея на иранский фронт. Он оставался в Стамбуле до весны 1588 года, примечая эмигрантов из Крыма, в том числе небезызвестного бека Дербыша Кулюкова, и ссылаясь с племянниками.

Постепенно вырисовывалась интересная закономерность: уцелевшие в самом Крыму и на сопредельных территориях сторонники «царевичей» стремились не к «законному царю» Сеадет-Гирею и не в Астрахань к Мурад-Гирею, а в Стамбул – к Гази-Гирею. Тем не менее, связям Гази-Гирея с племянниками Москва не препятствовала.

Интересно, что сами астраханские воеводы постоянно докладовали в Москву, как они исправно доносили до «царевичей» «вести» о Гази-Гирее. Вероятно, до времени в Москве не считали Гази-Гирея самостоятельной политической фигурой. Не предполагали, судя по всему, и то, что «царьградскому сидельцу» удастся расколоть «единый фронт» племянников.

При отношении Гази-Гирея к «царевичам» надо иметь ввиду тесные дружественные отношения, которые сложились у него с Сафа-Гиреем в период их походов в Закавказье. В Москве этому, судя по всему, не придавали значения и быстрого появления в Крыму, после воцарения там Гази-Гирея, Сафа-Гирея во главе большого количества эмигрировавшей знати явилось для руководителей русской дипломатии весьма неприятным сюрпризом.

Крымские источники объясняли занятие Гази-Гиреем престола исключительно любовью к нему султана Мурада III, «который так полюбил этого талантливого человека, что дал ему слово непременно сделать его ханом и упрочить власть за детьми его» [Смирнов, 2005, т.1, с.331]. Факт определенного благоволения к Гази-Гирею султана не подлежит сомнению, но русская разведка и дипломатия в Крыму и в Астрахани, как уже отмечалось, обратила внимание и на другой фактор, объясняющий быстрое водворение в Крыму Гази-Гирея после смерти Ислам-Гирея – активные контакты с крымской знатью и даже с крымской эмиграцией, группирующейся вокруг сыновей хана Мухаммад-Гирея II. Не исключено, что Гази-Гирей дал султану некоторые обязательства урегулировать проблему «царевичей».

Смена Ислам-Гирея II Гази-Гиреем готовилась в Стамбуле задолго до весны 1588 года. Знаменательно, что введенные в научный оборот французскими ориенталистами Ш.Лемерсье-Келькеже и А.Беннигсеном документы из османских архивов свидетельствуют, что султанский фирман «к эмирам и знати татарского народа» о назначении Гази-Гиреем ханом был составлен в апреле 1587 года. В этом замечательном документе Гази-Гирей характеризуется как «обладатель верности и удачи», имеющий «отточенность мысли и действий» и «ангельские добродетели», что, несомненно, свидетельствует о благоволении к нему «Аллаха всемилостивейшего и всемилосерднейшего» [Восточная, 2009, с.254]. Подробно описывается лишения Гази-Гирея, которые он претерпел в персидском плену, его успешный побег, доблесть, проявленная под Тебризом под командованием великого вельра Осман-паши [Там же, с.254]. Султан подчеркивает верность Гази-Гирея¹. В сопроводительном послании великому везиру предписано быть готовым оказать содействие занятию Гази-Гиреем престола по получении «слова» султана [Там же, с.254].

Водворение Гази-Гирея в Бахчисарае оказалось неожиданным для Русского правительства. Поток событий, последовавших после смерти Ислам-Гирея II, развивался столь стремительно, что русская дипломатия и разведка не успевала давать оценку новой ситуации. Следует учитывать, что после событий 1584 г., когда в Бахчисарае последовательно водворялись три хана (Ислам-Гирей II, Сеадет-Гирей (II) и вновь Ислам-Гирей II) в Москве очень осторожно воспринимали смену власти в «Крымском юрте».

Первоначально воцарение Гази-Гирея II не сказалось на планах русского правительства в отношении Мурад-Гирея. Уже после получения известий о воцарении Гази-Гирея в Иран было отправлено посольство во главе с Г.Васильчиковым. В октябре 1588 г. Г.Васильчиков подробно изложил появление Мурад-Гирея в Астрахани: «приехали к великому государю нашему из Крыма, оставя свое государство Крым, крымский Саадет-Кирей царь и братья его Мурат-Кирей царевич да Сафа-Кирей царевич, и били челом государю нашему, чтоб государь... их пожаловал держал их в своем государевом жаловании под свое царскою рукою... и велел им бытии в своей государевой вотчине в Астрохани» [Памятники, 1890, т.1, с.52]. Таким образом излагается точка зрения, согласно которой Москва оказала покровительство законному хану и его братьям, которые все вместе (а не конкретно Мурад-Гирей) должны были пребывать в Астрахани. Далее излагались события, приведшие к некоторым изменениям среди принявших царское покровительство Гиреев: «И Божьим судом Саадет-Кирей царя в государя нашей вотчине в Астрахани не стало в его мусульманской вере. А после его осталась царица, да сын его Кума-Гирей царевич и государь наш брата его Мурат-Кирей царевича и Саадет-Кирей царя царицу и сына его Кума-Гирей царевича пожаловал, велел им бытии по томуж в своей государевой вотчине в Астрохани и от веры их от своей государь наш не отводил» [Там же, с.52–53]. Таким образом, Г.Васильчиков декларировал «преемственность власти» среди эмигрировавших Гиреев. Правда, Сафа-Гирей из их числа исчезает – будто его и не было. Далее объясняются цели пребывания Мурад-Гирея в Астрахани. «А хочет государь наш Мурат-Кирей царевича посадить из своих царьских рук царем на Крыме» [Там же, с.53]. Так декларируется основная задача Мурад-Гирею. Отметим, что подобная «политическая декларация»

¹ Характерно, что после бегства из персидского плена Гази-Гирей сначала отправился в Костоман, в ставку Осман-паши, а потом уже в Стамбул.

Москвы в русской посольской документации присутствует только в отношении Ирана. Г.Васильчиков показывает исключительно устойчивое положение Мурад-Гирея в Астрахани: «А Ногайский Урус князь и вся ногайская орда в Казыеве улусе все государю нашему служат и посылают царевичу Мурад-Кирею и государя нашего астраханского воеводам о всяких о расправных делах» [Там же, с.53]. Далекая от реальности картина полного подчинения Мурад-Гирею Малых и Больших Ногаев является прелюдией к развернутому повествованию об успешной постройке «города на Тереке» для помощи «Кызылбашскому государю» против «турских людей» [Там же, с.54]. Далее Васильчиков развивает эту тему дополняя ее впечатляющей картиной как из городка на Тереке государевы воеводы и Мурад-Гирей будут «промышляти над турскими и над крымскими людьми» [Там же, с.61]. Таким образом, в Гиляре русский посол дает понять, что смена хана в Крымуне будет иметь никаких последствий для осуществления планов русского правительства на Нижней Волге и на Кавказе.

Во время пребывания в Иране смену хана в Крыму Васильчикову игнорировать весьма затруднительно, а фигуру Гази-Гирея II, оставившего там «большую память», невозможно. На прямой вопрос шахского сановника Ферганы-хана, что думают в Москве о водворении Гази-Гирея «на Крымском юрте», Васильчиков нехотя отвечал, что в момент его отъезда «слух был в государстве государя нашего, что крымский царевич Казы-Кирей на Крыме царем учинился и ныне на Крыме» [Там же, с.78]. Однако затем Васильчиков вновь пространно излагает историю появления «царевичей» в Астрахани, напоирая на устойчивое положение там Мурад-Гирей [Там же, с.78–79].

Таким образом, первоначально русская дипломатия, по крайней мере, на иранском направлении, не придавала серьезного значения смене власти в Крыму, однако вскоре Москва вынуждена была изменить свою позицию. Это произошло по мере того, как становилось известно о мерах Гази-Гирея по консолидации «Крымского юрта».

В отечественной и зарубежной историографии неоднократно высказывалась точка зрения о том, что Гази-Гирей II заранее имел план действий, в случае занятия им бахчисарайского престола. Как отмечает А.А.Новосельский, «Казы Гирей поставил первой своей целью привести в порядок внутренние дела Крыма и восстановить крымское влияние в ногайских ордах, нарушенное в предшествующие годы» [Новосельский, 1948, с.36].

Действительно, действия нового хана были продуманными и весьма эффективными. Они осуществлялись последовательно, с учетом позиции Порты, интересов различных группировок политической элиты Крыма и сложившейся ситуации с пребыванием в Астрахани Мурад-Гирея.

На первых порах новый хан действовал очень осторожно, и только после того как в мае 1588 г. ему удалось вернуть в Крым Сафа-Гирея и значительную часть приверженцев «царевичей» из числа крымской знати, политика консолидации «Крымского юрта» стала осуществляться в полном объеме. При этом Гази-Гирею II пришлось столкнуться с серьезными трудностями как в плане династической ситуации, так и расстановки сил в правящих верхах, не говоря уже о серьезнейших проблемах в отношениях с двумя основными внешнеполитическими оседами – Речью Посполитой и Русским государством. Все это усугублялось «ногайским исходом» на «крымскую сторону» Волги и полной дестабилизацией «Казыева улуса».

Династическая ситуация складывалась для Гази-Гирея весьма непросто, что было естественным следствием «смутного времени». Прибыв в Бахчирай в апреле 1588 г., Гази-Гирей сделал калгой Селамет-Гирея, нураддином – Фетх-Гирея. Ситуация в семье Гиреев оставалась неопределенной. Из ханских братьев Алп-Гирей и Мубарак-Гирей бежали «к турецкому», Селамет-Гирей и Фетх-Гирей покорились новому хану. Однако, если Селамет-Гирей, принявший пост калги находился в Бахчисарае, то Фетх-Гирей отсиживался в Кафе. При этом, если бывший при Ислам-Гирее II калгой Алп-Гирей бежал в Стамбул из Очакова, куда он прибыл после смерти старого хана, то оставшийся в этот момент в Крыму Мубарак-Гирей сразу, при известиях о скором прибытии Гази-Гирея на полуостров, сбежал в Керчь, отказавшись принять участие в церемонии его интронизации [РГАДА, ф.123, оп.1, ед.хр. 17, л.52.; Статейный, 1891, с.71].

Перед интронизацией было объявлено о женитьбе хана на вдове Мухаммад-Гирея II Хан-Тутай: «А Сафа-Кирея царевича мать царевичу царицу царь взял за себя для того, чтобы царевич ехал к царю бесстрашно» [РГАДА, ф.123, оп.1, ед. хр. 17, л.48.; Статейный, 1891, с.69]. Мать старших сыновей Мухаммад-Гирея II Сеадет-Гирея и Мурад-Гирея с 1584 года «была заперта» в Чуфут-Кале – «жидовском городе», где она пребывала под охраной караимов. Вместе с ней, как она в дальнейшем извещала в своих посланиях царя Федора Ивановича, пребывали трое сыновей и трое дочерей Сеадет-Гирея (II) [Там же, л.93]. Женитьба на Хан-Тутай было хорошо просчитанным

ходом нового хана: согласно обычаям левиата, он становился опекуном трех «царевичей» – сыновей Сеадет-Гирея и «отчимом» Мурад-Гирея. Гази-Гирей II действовал быстро. Один из эмиссаров хана Зин ага отправился к Сафа-Гирею, другой – Магмут ага – в «астроханский юрт» Мурад-Гирея. Сафа-Гирей, уже давно находившейся в ссылках с находящимся тогда в Стамбуле Гази-Гиреем, принял решение быстро.

24 мая состоялось его триумфальное вступление в Бахчисарай с частью служившей «царевичам» крымской и ногайской знати, за которым последовала резня сторонников умершего хана¹. По существу это был новый переворот. Пробывший месяц калгой Селамет-Гирей, еще недавно позиционировавший себя перед И.Судаковым-Мясным как «второй человек» в «Крымском юрте», еле успел унести ноги в Кафу и далее «за море к турецкому». Калгой стал Фетх-Гирей, нураддином – Сафа-Гирей.

Возвращение Сафа-Гирея резко изменило династическую ситуацию. В Крыму он оказался ключевой фигурой. Калга Фетх-Гирей активности не проявлял. Собственные дети Гази-Гирея не могли служить ему опорой ввиду малолетства. В весьма юном возрасте были и оказавшиеся в распоряжении Гази-Гирея сыновья «незаконного хана» Сеадет-Гирея – Девлет-Гирей, Бахты-Гирей и Селамет-Гирей. Автор предполагает, что они были освобождены из «жидовского города» вместе с Хан-Тутай, а не «кочевали в астраханских степях и на Северном Кавказе», как считает А.В.Беляков [Беляков, 2011, с.59]. Другие сыновья Сеадет-Гирея, вероятно младшие, судя по всему находились вне контроля Гази-Гирея. Кумо-Гирей пребывал с отчимом Астрахани, или возможно, как полагает А.В.Беляков, в Москве на положении заложника [Там же, с.286]. Мухаммад-Гирей, пребывавший на Северном Кавказе, прибыл в Крым позднее. Следует отметить, что его гонец прибыл в Москву только в 1590 г. Местопребывание Бибадши-Гирея неизвестно. Возможно, что к 1588 году его уже не было в живых. В любом случае большинство пребывающих в распоряжении нового хана «царевичей», кроме Сафа-Гирея и Фетх-Гирея, не были пригодны к реальному выполнению военных и политических функций по управлению «юртом». Зато враги нового хана из числа Гиреев находились в расцвете сил.

В распоряжении Порты оказалось сразу три возможных претендента на престол – Селамет-Гирей, Алп-Гирей и Мубарак-Гирей. Из трех братьев Гази-Гирея наибольшую активность проявлял Алп-Гирей, который был сослан в Адрианополь, затем во Врочев, но скоро стараниями великого везира Синан-паши возвращен в Стамбул. Весной 1589 г. под влиянием известий о страшных нападениях запорожских казаков на турецкие суда, в том числе и на перевозивших в Крым чаушев Порты, в окружении султана стали раздаваться голоса о смещении Гази-Гирея II и замене его Алп-Гиреем. Главный противник хана был Синан-паша. Благодаря «распоросу» в августе 1589 г. посольскими дьяками в Москве весьма информированного эмиссара «царевича» Мурат-Гирея в Бахчисарае Мамай-мурзы русское правительство узнало важные подробности заседания дивана в Стамбуле, по которым обсуждался «крымское дело». Попытки Синан-паши добиться смещения Гази-Гирея II и замены его Алп-Гиреем были блокированы на диване мощной группировкой сановников во главе с Ибрагимом Шихом, который в своей речи достаточно реалистично изложил последствия смены хана: «и большая кровь взольется да и оприч того Крым совсем разориться» [РГАДА, ф.123, оп.1, ед. хр. 17, л.337]. В результате султан заявил, что Синан-паша «не прямо говорит да и воротить послал Алп-Кирея царевича в Врочев где он преж сего жил» [Там же, лл.337–337 об.]. Тем не менее, само по себе пребывание Алп-Гирея «под рукой у турецкого» отравляло жизнь Гази-Гирею II вплоть до конца его царствования.

Уже в 1590 г. в Бахчисарае были получены известия о том, что «турский салтан учинил царем на Крыме Алп-Кирея царевича» [РГАДА, ф.123, оп.1, ед.хр.19, л.49 об.]. В течение 1590–1591 гг. русская дипломатия и разведка получила множество сведений о возможной смене Гази-Гирея на крымском престоле именно Алп-Гиреем. По сведениям крымских гонцов, опрошенных в Посольском приказе в феврале 1591 г., именно угроза династического кризиса сорвала посольский размен с Москвой, предполагавшейся летом 1590 г., так как хан побоялся отпускать из Бахчисарая ответственного за него Моллакая-Аллея аталыка [Там же, л.52 об.]. В статейном списке русского гонца И.Бибикова, прибывшего в Крым в конце 1590 г., содержалась следующая весьма красноречивая информация: «А царь деи Казы-Гирей, блюдетца Алп-Кирея царевича, что будто турецкий

¹ И.Судаков-Мясной приводит впечатляющий список вступивших в этот день с Сафа-Гиреем в Бахчисарай представителей крымской и ногайской знати, среди которых следует особо отметить беков Арсаная Дивеева, Кутлу-Гирея Ширинского и Сулеша Перекопского – главных организаторов переворота.

царь хочет учинить на Крыме царем Алп-Кирея царевича» [Там же, лл.108 об.–109]. В феврале 1591 года при «расспросе» крымских гонцов в Посольском приказе об этом уже говорилось как о вопросе нескольких месяцев: «И житие деи у царя Казы-Гирея от Алп-Кирея со страхованием с великим» [Там же, л.52 об.]. Итак, фактор пребывания возможных претендентов на престол в Стамбуле реально препятствовал консолидации «Крымского юрта» Гази-Гиреем II, особенно учитывая проблему пребывания Мурад-Гирея в Астрахани.

Серьезную проблему для Гази-Гирея II представляла и «расстановка сил» в правящих верхах. Политическая элита Крыма была расколота. Меньшинство сохраняло до последнего верность Ислам-Гирею II и явно желало назначения новым ханом Алп-Гирея. Большинство занимало выжидательную позицию. Существовали три «очага» эмиграции – в Стамбуле у Гази-Гирея, в Астрахани и, частично, в Москве – у Мурад-Гирея и у Сафа-Гирея, «казаковавших» вместе с ним в Дешт-и-Кипчаке.

Из Стамбула в Крым Гази-Гирея сопровождала большая группа сторонников. Из них наиболее выделялись Моллакай Аллей аталык и бек Дербыш Кулюков. Первоначально большая группа «ближних царевых людей» Ислам-Гирея оставалась в Крыму. Среди них наиболее влиятельными были беки Алей Ширинский (карача-бек Ширинов) и Мурад Яшлавский («князь Сулешев»). После майских событий 1588 г. ситуация изменилась. Возвращение Сафа-Гирея сопровождалось резней сторонников Ислам-Гирея. Часть из них, в том числе бек Алей Ширинский, успела сбежать в Кафу [РГАДА, ф.123, оп.1, ед. хр. 17, лл.64 об.–65; ИТУАК, №14, с.77]. Мурад Яшлавский остался в составе дивана. Клан Яшлавских вообще всегда проявлял политическую изворотливость. Брат Мурата Ахмед-паша получил ту же должность аталыка при сыновьях калги Фетх-Гирея, которую он занимал при калге Ислам-Гирея II Алп-Гирее. В диван были введены вернувшиеся с Сафа-Гиреем именитые эмигранты – беки Кутлу-Гирей Ширинский, Арсанай Дивеев, Сулеш и Заграп – «князья Перекопские». Впрочем Арсанай Дивеев, восстановленный в ранге карача-бека крымских мангытов, большую часть времени занимался «обустройством» своего улуса и не часто появлялся в Бахчисарае. Уже с мая 1588 г., согласно донесениям И.Г.Судакова-Мяснова, стала вырисовываться расстановка сил в ханском диване. Главную роль там играли Сафа-Гирей и «первый министр» Моллакай Алей аталык. Калга Фетх-Гирей пока держался «в тени», демонстрируя лояльность брату. Беки Кутлу-Гирей Ширинский, Дербыш Кулюков и Мурад Яшлавский («князь Сулешев») имели влияние, но уступали Моллакаю Аллею аталыку. Вплоть до 1591 года расстановка сил в «ближней царевой думе» оставалось неизменной. Лидирующую роль играли Моллакай Аллей аталык, беки Кутлу-Гирей Ширинский, Дербыш Кулюков, Мурад Яшлавский и Арсанай Дивеев. Их гонцы в Москву получали право на получение «встречного жалования» по первым статьям, присутствовали на всех аудиенциях ханских гонцов у государя. Им посылались «поминки» и «жалование» как от имени царя Федора Ивановича, так от имени Б.Ф.Годунова [Виноградов, 2010, с.408–410]. Наиболее тесные связи с Москвой, в силу исторически сложившихся обстоятельств, были у беков Мурада Яшлавского и Дербыша Кулюкова – претендентов на наследственное «амиатство» в отношениях с Русским государством [Виноградов, 2006, с.26–73]. Среди «царевых ближних людей» не прекращалась борьба за установление контроля над дипломатическими связями Крыма с Русским государством и Речью Посполитой с целью получения «материальных преимуществ» при получении «поминок» и «жалования». Серьезную потенциальную угрозу политике Гази-Гирея II представляли возобновившиеся амбиции Дивеевых, стремившихся восстановить свое положение, существовавшее при Девлет-Гирее I. Кроме того, в политической элите Крыма за годы «ссоры великой» накопились многочисленные личные счеты по отношению друг к другу. Существовало и раздражение знати против «первого министра» Моллакай Аллея аталыка.

Таким образом, хотя формально династический кризис Гиреев завершился в мае 1588 г., с возвращением в Крым Сафа-Гирея во главе большей части крымской эмиграции, до преодоления его последствий требовалось длительное время. Гази-Гирею необходимо было контролировать династическую ситуацию, расстановку сил среди своих «ближних людей» и учитывать возможность своего смещения с престола Портой.

Главным условием консолидации «Крымского юрта» для Гази-Гирея II в условиях наличия у Порты претендентов на престол являлась проблема пребывания в Астрахани Мурад-Гирея. Отношения с Москвой подчинялись ханом главной цели – восстановлению военно-политического потенциала Крымского государства. В этом контексте первоочередными задачами крымской дипломатии являлись:

– возвращение в Крым Мурад-Гирея и оставшейся крымской эмиграции;

- прекращение помощи со стороны Москвы приднепровскому казачеству;
- противодействие усилению московского влияния на Кавказе.

В долгосрочной перспективе Гази-Гирей рассчитывал на возобновление войны между Речью Посполитой и Русским государством.

Сложная дипломатическая игра, развернувшаяся между Москвой и Бахчисараем с лета 1588 г. по начало 1591 г., в конечном итоге привела к самому крупному после походов Девлет-Гирея I 1571–1572 гг. крымскому вторжению в центральные области Русского государства. При этом обе стороны на протяжении всего этого времени декларируют желание «дружбы» и «доброго дела». Военное столкновение действительно изначально не входило в планы обеих сторон, но к нему неизбежно вели неразрешимые противоречия. Главным являлось то обстоятельство, что Москва упорно не хотела выпускать из своих рук Мурад-Гирея.

В целом, в 1588–1591 гг. отношения между Крымом и Русским государством прошли несколько динамично сменяющих друг друга периодов. С лета 1588 г. по весну 1589 г. обе стороны проводили в отношении друг друга осторожный зондаж. Летом 1589 года Гази-Гирей пытался добиться «прорыва» в отношениях с Москвой, предприняв ряд серьезных дипломатических ходов. Однако обстоятельства сложились так, что эти шаги не привели к успеху, и наступил период неопределенности, продолжавшийся с осени 1589 года по лето 1590 года. С лета 1590 года начинается период резкого ухудшения двусторонних отношений, принявший примерно с января 1591 года необратимый характер.

Дипломатические связи между Москвой и Крымом с лета 1588 г. по начало 1591 г. носили весьма интенсивный характер. В Москву прибыло пять крымских дипломатических миссий – Апсоллом Моллы (в августе 1588 г.), Казан аги (в декабре 1588 г.), Аллаш Богатыра (в октябре 1589 г.), Аллабердея-мурзы (в июле 1590 г.) и бека Иссея (в январе 1591 г.). Кроме того, летом 1589 г. прибыло посольство бека Абдуллы Кипчакского, но его прием не был осуществлен ввиду смерти посла. В Крым из Москвы было отправлено четыре дипломатические миссии – Ивана Мишулина (в ноябре 1588 г.), Петра Зиновьева (в апреле 1589 г.), Ивана Грязнова (в ноябре 1589 г.), Ивана Бибикова (в октябре 1590 г.). Кроме того, летом 1590 г. снаряжалось, но не было отправлено посольство во главе с казначеем Иваном Васильевичем Траханиотовым и дьяком Афанасием Демьяновым.

Возобновление русско-крымских связей произошло быстро. В момент воцарения нового хана, как уже говорилось, в Бахчисарае находился И.Судаков-Мясной. Первоначально Гази-Гирей II хотел «отпустить» его до появления в Крыму Сафа-Гирея, однако опытный русский гонец затягивал свой отъезд из Крыма, дожидаясь развития событий. Потом возникла проблема «легитимности» русского гонца, посланного, как известно, к умершему Ислам-Гирею II. В конечном итоге, И.Судакову-Мясному была дана официальная аудиенция. Кроме того, русский гонец имел ряд встреч с Сафа-Гиреем и Моллакаем Алеем аталыком, на которых была обозначена позиция нового хана по отношению к проблеме Мурад-Гирея. В конце июня 1588 г. И.Судаков-Мясной был отпущен в Москву. С И.Судаковым-Мясным в Москву был отправлен гонец Апсоллом Молла. С ним Гази-Гирей II направил послания Федору Ивановичу и фактическому правителю Русского государства Б.Ф.Годунову [РГАДА, ф.123, оп.1, ед.хр.17, лл.76 об.–80; ед.хр.18, лл.3–6]. Это был новый шаг в дипломатических «ссылках» Бахчисарае и Москвы, показывающий, что новый хан был готов к использованию нетрадиционных форм дипломатических связей. В дальнейшем обращение напрямую к Борису Федоровичу Годунову стало отличительной чертой дипломатии Гази-Гирея. Впрочем, это лежало и в русле складывающихся во второй половине 80-х гг. аналогичных форм прямого обращения к фактическому правителю Русского государства польско-литовской, османской и иранской дипломатий.

В своих посланиях государю и фактическому правителю государства Гази-Гирей II либо открыто декларировал, либо давал понять в закамуфлированной форме следующие пункты:

- его назначение ханом состоялось при условии достижения им «мирного решения» астраханской проблемы;
- в случае продолжения пребывания Мурад-Гирея в Астрахани, возможно возобновление планов нового османского похода в Нижнее Поволжье;
- проблема пребывания Мурад-Гирея в Астрахани является главной для урегулирования русско-крымских отношений;
- вопрос о возвращении Мурад-Гирея в Крым желательно решить в рамках посольского размена и заключения очередного русско-крымского «докончания»;

– в доказательство стремления крымской стороны к «доброму делу» набеговая активность крымцев не будет распространяться на московские «украины»;

– в условиях недовольства Порты усилением активности запорожского казачества имеется возможность организовать крупные походы крымцев «на нашего недруга на литовского короля», что, отвечает интересам Москвы, однако для этого хану необходимы «запросные деньги»;

– для «утверждении дружбы и братства» в ходе очередного посольского размена необходима активизация дипломатических контактов, что поразумевало ежегодные посольские размены с направлением в Крым «поминок»;

Политическая линия Гази-Гирея II в отношении Москвы была хорошо продуманной. Она учитывала позицию Порты. Это подтверждают введенные в научный оборот А.Беннигсеном, М.Берендеем, Ш.Лемерсье-Келькеже документы из османских архивов и донесения европейских дипломатов из Константинополя. Напомним, что уже после отправления крымских гонцов в Москву, в августе 1588 г., последовали «концентрация войск семи санджабеев (Тырхала, Кестендиль, Аладжа, Хисар, Нигболу, Силистрия, Видин, Аккерман), призыв к воеводам Молдавии и Валахии, отправка пяти галер и письма с угрозами в отношении польского короля» в ответ на нападения приднепровских казаков на османские владения в районе Бендера [Восточная, 2011, с.212]. В том же августе хан получил санкцию Порты на переговоры с Мурад-Гиреем о его добровольном возвращении в Крым [Там же, с.211]. Наконец, распоряжения Порты в сентябре властям Кафы подтверждают факт окончательной отмены похода на Астрахань [Там же, с.213].

Прием крымских дипломатических представителей от нового хана не привел к немедленному и ясному ответу Москвы на крымские дипломатические инициативы.

Крымские гонцы были приняты в Москве с почетом. 16 сентября 1588 г. состоялась их аудиенция у царя Федора Ивановича [РГАДА, ф.123, оп.1, ед.хр.17, л.108 об.]. Она имела торжественный характер и проходила при большом стечении «думных чинов».

Тон аудиенции задавала официальная речь ханского эмиссара Апсолома Моллы, которая, в отличие от обычных в таких случаях цветистых изъявлений «дружбы и братства» носила весьма конкретный характер. Во-первых, было объявлено о твердом намерении хана «идти сеи зимы на общего своего недруга на литовского короля» [Там же, л.110]. Далее была изложена просьба о «запросах», т.е. о присылке «запросных денег». Новый хан просил прощения за то что «при Ислам-Кирее царе ходили войною на украины брата моего многие мурзы».

Крымские гонцы были приняты Борисом Федоровичем Годуновым. Это был первый прием им крымских дипломатов в качестве фактического правителя государства. Аудиенция прошла гладко без затрагивания «острых тем». По форме она напоминала аналогичные мероприятия у государя [РГАДА, ф.123, оп.1, ед. хр.18, лл.1 об.–3].

По логике развития событий крымские гонцы должны были быть быстро отпущены. Однако в сентябре последовало нападение «многих крымских и азовских людей до десяти тысяч» на московские «украины». Нападение было успешно отражено «у Новосили» [Там же, лл. 24 об., 30 об.]¹. Сомнительно, чтобы набег был санкционирован Гази-Гиреем II. Скорее всего, речь шла о «дивеевых» и «казыевых» ногах. Учитывая «перенаселение» традиционных мест их кочевий, всплеск «набеговой активности» представляется вполне оправданным.

15 октября состоялся приговор об отправлении И.Мушулина и об отпуске крымских гонцов [РГАДА, ф.123, оп.1, ед.хр.17, л.112 об.]. Скупые записи «приговора» содержали распоряжение «отписать ко царю и царевичам о дружбе и любви» [Там же, л.112 об.]. С И.Мишулиным по традиции дипломатической переписки периодов «дружбы и братства» было отправлено два послания от имени государя «открытое» и «тайное» [Там же, лл. 124 об.–132]².

Послание хану от имени государя по традиции содержало ответ на мирные предложения. Как всегда в обтекаемых выражениях говорилось о перспективах русско-крымских отношений: «с тобою братом нашим в дружбе и братстве быти хотим неподвижно», «на своем слове меж собою в братской любви стояти крепко», «на всех своих недругов стояти заедин» [Там же, л.126 об.]. Заявлялось, что после возвращения гонца И.Мишулина должен был состояться посольский размен. Предполагалось,

¹ Это нападение не отмечено А.А.Новосельским, который пишет, что «от 1588, 1589 и 1590 гг. нет сведений о нападениях татар» [Новосельский, 1948, с.433].

² Тайное послание касалось судьбы захваченного донскими казаками и препровожденного ими в Москву знаменитого первого министра Мухаммад-Гирея II Муслы аталыка. направлявшегося из Стамбула в Астрахань с посланиями от Гази-Гирея к Мурад-Гирею.

что «доброе дело» будет заключением «докончания». Оговаривались, что посольский размен, должен состояться у Ливен. Выражалось пожелание заранее быть уведомленным «кого именем» будут «посланы великие» послы [Там же, лл.127–127 об.]. Главное содержалось в конце послания: «А что, еси ты, брат наш писал к нам всвоей грамоте о Мурат-Кирее царевиче, чтоб нам ему дати на волю, у нас ли похочет быти или к тебе ехать. И Мурат-Кирей царевич в нашей отчине в Астрохани, отпущен был для наших дел» [Там же, лл.128–128об.]. Далее указывалось для каких «наших дел» Мурад-Гирей находится на территории Русского государства. Речь шла о готовящемся весной вторжении Мурад-Гирея в Крым при активном участии приднепровских и донских казаков. Участие московских войск являлось ответом на нападение Алп-Гирея на московские «украины» при хане Ислам-Гирее II. При этом указывалось имя посланного с московским отрядом на Днепр «головой» – Федора Лукьяновича Хрущева. Поход был якобы отменен только после известия о смерти Ислам-Гирея II, после чего Ф.Л.Хрущев был отозван с Днепра. При этом речь шла о скоординированном движении на Крым со стороны Днепра и Дона. Об этом четко говорится в послании: «и мы похотя с тобою братом нашим бытии в любви и в дружбе все свои рати с украинных городов и казаков с Дону рпустили и поход царевичев Мурат Киреев остановили» [Там же, л.130 об.]. Для придания достоверности этим сведениям новому хану предьявлялся «крымский татарин Тимоха», присланный якобы с Днепра Ф.Л.Хрущевым [Там же, лл.130 об.–131]. Масштабы готовящегося предприятия преувеличены. Сведения о предполагаемом участии Мурад-Гирея в нем явно не соответствуют действительности, исходя из общей обстановки, сложившейся в ходе «исхода» ногаев из Нижнего Поволжья. М.Нагельский обращает внимание, что об этом был оповещен после смерти Ислам-Гирея II новый хан Гази-Гирей II [Nagielski, s.104]. Подобная «откровенность» московской дипломатии вполне понятна. Это был своеобразный ответ на высказанную в посланиях хана не очень закамуфлированную угрозу возможности нового османского похода на Астрахань.

Итак, Москва заняла выжидательную позицию. Декларирование «доброе дела» и принципиальное согласие на установления «дружбы братства и любви» не означало готовности немедленно согласия на «просьбы» крымской стороны о решении проблемы Мурад-Гирея.

Казалось, что на рубеже 1588–1589 гг. Русское государство и Крым стояли перед выбором: мирное соглашение с далеко идущими последствиями или курс на новую конфронтацию. Анализируя итоги миссии И.Судакова-Мясного, Ф.Лашков сделал вывод о том, «что Казы-Гирей, вообще неохотно служащий интересам суверенной Порты и даже препятствовавшей усилению могущества Турции в пределах нынешней России, опасался, что дальнейшее усиление ее лишит всякой самостоятельности Крымское ханство, и поэтому решил в интересах своей политической роли, держаться союза с Москвой» [Статейный, 1891, с.47–48]. Подобная точка зрения получила широкое распространение в дореволюционной отечественной историографии.

В действительности союз с Москвой отнюдь не являлся стратегической целью Гази-Гирея в долгосрочной перспективе. Политические реверансы в адрес Москвы были вынужденной мерой для выигрыша времени с целью укрепления своей власти в Крыму и решения первоочередных внешнеполитических проблем.

Зимой 1588–1589 гг. Гази-Гирей приступил к их решению. Прежде всего, речь шла о восстановлении крымского контроля над «Дивеевым улусом» и по возможности над Малыми Ногаями. Уже ранней осенью 1588 г. было организовано несколько военно-политических акций, в которых главная роль принадлежала «князю» Арсаню Дивееву. Он «утвердился на отцовом месте» и формально водворился в «Дивеевом улусе» в качестве карача-бека крымских мангытов. Арсаня в качестве личного представителя хана сопровождал бек Дербьш Кулюков, который вслед за тем отправился в «Казыев улус». Сам хан двинулся в «Казыев улус» в октябре-ноябре. Подданные Арсаня были возвращены из «Казыева улуса». Мурзы «Казыева улуса» шертовали хану. Теперь Гази-Гирей II мог изменить (до известных пределов) тон в отношениях с Москвой.

Итоги возвращения под свой контроль сопредельных территорий были изложены в посланиях хана на имя государя и Б.Ф.Годунова, доставленных в Москву в декабре 1588 г. гонцом Казан агой, имевшего статус «сеунчея», т.е. дипломата, посланного специально с целью информировать московского государя о успешном военном предприятии крымского «царя».

На аудиенции у государя в Москве 26 декабря 1588 г. Казан ага произнес от имени хана весьма выразительную «речь»: «С божею помощью ходили мы на Казыев улус и Казыев улус взяли под свою руку и ногайские многие улусы на крымской стороне» [РГАДА, ф.123, оп.1, ед. хр. 17, л.189]. Далее Казан ага от имени хана «попросил» «отпустить» в Крым Мурад-Гирея. Основания были

весьма веские: «Я то хочу, чтоб он у нас был в Крыме в калгах» [Там же, л.189 об.]. Это говорилось в присутствии гонца от «действующего» калги Фетх-Гирея.

Еще более четко эта линия содержалась в посланиях на имя государя [РГАДА, ф.123, оп.1, ед.хр. 17, лл.190 об.–193 об.]. Хан сообщил, что он «перелез Дон у Азова» и «пошел было на ногаи», после чего почти все казевские мурзы и многие мурзы из числа «подданных Уруса князя» ему «покорилися» [Там же, лл.190 об.–192]. На «крымскую сторону» было отведено более ста тысяч ногаев [Там же, лл.192–192 об.]. Гази-Гирей выразил уверенность, что теперь он располагает достаточными силами, чтобы «над общим недругом над литовским королем промышлять» [Там же, л.192 об.]. Хан утверждал, что «Казыев улус» находится под его полным контролем, мурзы принесли шерть: «А Казыев улус еще отца моего блаженной памяти Девлет Киреева царева величества устроен и мы их прежнюю службу отцу моему помня их пожаловали» [Там же, л.193]. В заключении содержалась настойчивая просьба «отпустить» Мурад-Гирея [Там же, лл.193–193 об.].

Москва должна была сделать ответный ход. В Крым был отправлен П.Зиновьев, хотя, ввиду задержки И.Мишурина, можно было ограничиться отправлением служивого татарина. Русского гонца в Крым впервые сопровождал эмиссар Мурад-Гирея, выбранный из числа приближенных «царевича», остававшихся в Москве, Мамай мурза. Мало того, в Астрахань было дано распоряжение отправить в Крым гонца и непосредственно от Мурад-Гирея.

Данные П.Зиновьеву инструкции («наказная память») свидетельствовали о том, что Москва предполагала достигнуть соглашения о посольском размене, но без предварительной договоренности об отпуске Мурад-Гирея. Развернутая информация о укреплении внешнеполитического положения Русского государства, особенно на Кавказе незатейливо давала понять, что решение проблемы возвращения в Крым Мурад-Гирея возможно только после заключения союзного договора. Сигналом к уступкам Крыма должно было быть согласие о посольском размене. Предполагался отпуск П.Зиновьева и И.Мишурина вместе с крымским гонцом, облеченным полномочиями, для серьезных переговоров [Там же, лл. 238 об.–262; оп.1, 1589 г., ед. хр. 2, лл. 22–41]. К этому времени руководителям русской дипломатии предстояло определиться – настаивать на продолжении пребывания Мурад-Гирея в Астрахани или связать посольский размен с его отпуском.

П.Зиновьев прибыл в Крым в момент, когда в крымских верхах усиливалась напряженность – ханском диване шли напряженные дебаты об отношениях с Москвой.

Впоследствии в одном из своих посланий в Москву «царица» Хан-Тутай подтвердила рост антимосковский настроений в крымских верхах в это время, рассказав как «враги» хана Гази-Гирея «придумали идти на государеву украйну» и якобы только ее вмешательство предотвратило разрыв с Москвой [РГАДА, ф.123, оп.1, ед.хр.18, лл.65 об.–66]. Показателем антимосковских настроений, стал холодный прием, оказанный гонцу И.Мишурину, у которого силой были изъяты «поминки».

Напряженная обстановка, которую нашел И.Мишурин в Бахчисарае после казалась бы успешных для хана первых нескольких месяцев правления, были не случайны. После первых успехов политический горизонт «вновь стало затягивать тучами». Гази-Гирей еще зимой приказал казиевским мурзам «разобраться» с пришельцами из-за Волги. Попытка вернуть заволжских мурз «под Крым» и включить их в состав «Дивеева улуса» вылилось в крупномасштабные столкновения Больших и Малых Ногаев. В них погибли Сага мурза и Шейдахмат мурза [Новосельский, 1948, с.37]. Большинство их улусных людей бежало к Астрахани, т.е. фактически возвратилось «под руку» Мурад-Гирея. Гази-Гирей прекрасно понимал, что эти события могут иметь серьезные последствия: Бий Урус, несомненно, не сможет оставить погром своих родственников без отомщения. Как бы то ни было, но до времени «зона степной безопасности» Крыма была очищена от «нежелательных элементов».

В Стамбуле известия об усилении позиций хана в кипчакской степи восприняли без энтузиазма. Там ждали его активности на других «геополитических направлениях». Порту явно беспокоило положение дел на Кавказе и активность приднепровских казаков. Из Стамбула поползли слухи о планах смещения хана и замены его Алп-Гиреем.

Летом и осенью 1589 года Гази-Гирей предпринял ряд серьезных внешнеполитических акций. Переговоры П.Зиновьева, дополненные многочисленными встречами хана с эмиссаром Мурад-Гирея Мамаем-мурзой и прибывшем из Астрахани гонцом от Мурад-Гирея Сююндюком, показали, что хан настаивает на проведении посольского размена только при условии отпуска Мурад-Гирея. Однако понимая, что в настоящий момент Москва не пойдет на этот шаг, Гази-Гирей II решил отправить в Москву посланника карача-бека рода кипчаков Абдуллу с информацией о предстоящем крымском нападении «на литовского короля».

Хан действительно готовил крупномасштабное нападение на Речь Посполитую, которое должно было сопровождаться попыткой спровоцировать разрыв перемирия между Русским и Польско-Литовским государствами. В посланиях, направленных царю Федору Ивановичу, Гази-Гирей II изображал готовящийся поход как собственную инициативу, вызванную, прежде всего, намерением установить «дружбу и братству» с Москвой. На самом деле крымское нападение было инспирировано Портой.

В июне русские гонцы получили информацию о прибытии из Стамбула чавуша с фирманом, предписывающим Гази-Гирею выступить в поход [РГАДА, ф.23, оп.1, ед.хр.17, лл.316 об.–317]. С ханом предписывалось отправиться Сафа-Гирею, Фетх-Гирей должен был остаться в Крыму. Нападение было ответом на действия приднепровских казаков, которые предприняли ряд крупных нападений на османские суда в Черном море. 1 июля от имени Моллакаая Алея аталыка гонцам было объявлено, что хан выступает в поход «на литовского короля». П.Зиновьев остается в Крыму, а И.Мишулину надлежит следовать в Перекоп, откуда вместе с «князем Абдуллою» он двинется в Москву. Отпускались и эмиссары Мурад-Гирея, причем не в Астрахань, а вместе с И.Мишулиным в Москву. Отпускная аудиенция не предусматривалась [Там же, лл. 317 об.–318]. В Перекопе И.Мишулин «в ночи» встретился с Моллакаем Аллеем аталыком [Там же, лл.318–318 об.]. Сановник потребовал, чтобы И.Мишулин донес «словом» информацию о позиции крымской стороны: «доброе дело» возможно только в случае «отпуска» Мурад-Гирея.

Хан отправился в поход на Речь Посполитую, выступив из Перекопа. Мишурин несколько дней оставался в Перекопе, дожидаясь Абдуллы Кипчакского. Многочисленных крымских гонцов в Перекоп доставил лично калга Фетх-Гирей, что свидетельствовало о важном значении миссии Абдуллы.

Гази-Гирей II обрушился на Речь Посполитую только ранней осенью – в сентябре 1589 года. По зрелому размышлению он решил дождаться подхода ногаев из «Казыева улуса» и жжаневских «черкас». В походе в конечном счете участвовал и калга Фетх-Гирей.

Задержка хана в выступлении была не случайной: он должен был быть уверен в прочности своих позиций в «Казыевом улусе». Там события развивались в благоприятном для него направлении. По возвращении в Москву гонец Мурад-Гирея в Крым Сююндюк сообщил, что «Из Казыева улуса пришли посольским обычаем к Казы Гирею царю от мурз бити челом что об их взял под свою руку» [Там же, лл.340 об.]. Главная мотивация была в том, что в Казыевом улусе на протяжении последних лет «ждали «царевича Мурад-Гирея из Астрохани и царевич (в Улусе) не бывал». Вместо этого «им недоужбу учинили заволжские нагаи и черкасы» [Там же, л.341]. К лету 1589 г. основные мурзы «Казыева улуса» окончательно перешли «под руку» хану. В.В.Трепавлов выделяет две причины отхода мурз «Казыева улуса» от ориентации на Мурад-Гирея, т.е. фактически на Москву – притеснения астраханских воевод и «агрессивность заволжских кочевых предводителей» [Трепавлов, с.24]. Следствием изменения ситуации в «Казыевом улусе» было активное участие Малых Ногаев в походе крымцев «на литовского короля».

Набег крымцев на Речь Посполитую 1589 года привел к серьезным последствиям и для внутривнутриполитического и для внешнеполитического положения Польско-Литовского государства. Во внешнеполитическом плане крымское нападение, по мнению Б.Н.Флоря, «явилось началом серьезного обострения между Речью Посполитой и Турцией» [Флоря, 1978, с.226]. Во внутривнутриполитическом отношении оно спровоцировало конфликт внутри правящей элиты Речи Посполитой относительно первоочередности решения внешнеполитических задач [Konopszynski, 1986, s.180]. В правящей элите Речи Посполитой влиятельная группировка во главе с коронным канцлером Я.Замойским сразу связала крымский набег с политическим сближением Москвы и Бахчисарая. Вынашивались планы разрыва перемирия и возобновления войны с Русским государством. Курс на отказ от возобновления войны был принят королем и Замойским только после т.н. ревельского свидания Сигизмунда III с отцом Юханом III поздней осенью 1589 г. в ходе которого Швеция отклонила требования польско-литовской стороны о территориальной компенсации в Лифляндии, как главном условии разрыва перемирия с Русским государством. В конечном итоге в апреле 1590 года король отправил в Москву посольство С.Радзимирского. Для Москвы такое развитие событий в Речи Посполитой летом–осенью 1589 года, естественно, представлялось далеко не очевидным. Это объясняет осторожность, с которой там подошли к назойливым призывам из Крыма обрушиться «на общего недруга». Тем не менее, сам по себе конфликт Крыма и Речи Посполитой открывал для русской дипломатии большие возможности.

К лету 1589 года казалось, что в дипломатической игре между Бахчисараем и Москвой выигрывает Москва. Б.Ф.Годунов имел основания полагать, что миссия И.Мишурина и П.Зиновьева увенчались частичным успехом. Нерешаемый по-прежнему вопрос об «отпуске» Мурад-Гирея не препятствовал интенсивным «ссылкам» между Крымом и Москвой, куда было снаряжено посольство во главе с беком Абдуллой.

5 августа 1589 г. в Москве было получено известие от ливенского воеводы И.М.Бутурлина о прибытии огромного количества крымских гонцов «от царя, царевичей, цариц, князей и мурз» во главе с «князем Абдуллой Кипчатцким» вместе с вернувшимся И.Мишурином [РГАДА, ф.123, оп.1, ед. хр.17, л.266 об.]. Однако долгожданный крымский эмиссар Абдулла Кипчакский не доехал до Москвы: 17 августа из Калуги были получены донесения, что он скончался «на стану», перейдя Оку [Там же, л.327]. Перед смертью, 14 августа, гонец был спрошен толмачами. Смерть посланника усложняла ситуацию. Материалы русской посольской документации по связям с Крымом не дают представления о том, каким образом шло расследование внезапной смерти посланника. Неясно было было ли это отравление, или смерть произошла от естественных причин. Настораживал тот факт, что после смерти Абдуллы «старшим по рангу» среди крымских гонцов становился представитель калги Фетх-Гирея, которому в Москве не доверяли. Следует отметить, что общее содержание данных ему «посольских речей» умерший крымский посланник изложил «расспрашивающим его толмачам» [Там же, лл.341–342 об.]. Материалы «расспроса» Абдуллы были доложены в Посольский приказ и в дальнейшем переданы для ознакомления государю и, естественно, Б.Ф.Годунову.

Абдулла заявил, что послан он с «великим делом», целью его миссии является «быти в вековом мире» [Там же, л.341 об.–342]. Главным условием «векового мира» является вопрос об отпуске Мурад-Гирея [Там же, л.342]. Проведенные одновременно «расспросы» эмиссара Мурад-Гирея Мамай-мурзы и донесения русских гонцов И.Мишулина и П.Зиновьева показывали, что проблема пребывания в Астрахани Мурад-Гирея для хана по-прежнему является ключевой.

Руководство Посольского приказа во главе с А.Я.Щелкаловым рекомендовало Б.Ф.Годунову занять выжидательную позицию и тянуть время. В результате было принято решение провести аудиенцию крымских гонцов во главе с посланцем калги Кадрешем вместе с людьми Мурад-Гирея.

Аудиенция гонцов прошла 7 сентября при участии «царевичевых людей» во главе с Ен Маметем мурзой [Там же, л.345]. Сама аудиенция была краткой. Гонец от калги произнес краткую «речь» и после отдачи посланий крымцы были отпущены. Ввиду отсутствия обреченного полномочиями бека Абдуллы переговоры с крымцами не могли иметь места. Впрочем, Б.Ф.Годунова это вполне устраивало.

Между тем «передышка» в «ссылках» с Крымом оказалось непродолжительной. 14 октября И.М.Бутурлин доложил в Москву о прибытии в Ливну крымских гонцов во главе с Аллаш Богатыром [Там же, л.390]¹. 25 октября гонцы прибыли в Москву [Там же, л.393 об.]. Аллаш Богатыр являлся очередным «сеунчем», посланным формально для того, чтобы информировать Москву об успешном крымском походе на Речь Посполитую. На самом деле, его целью было выяснить судьбу посольства Абдуллы Кипчакского.

4 ноября состоялась аудиенция крымцев вместе с уже находившимися «на Москве» гонцами во главе с Кедрешем и опять с «людьми» Мурад-Гирея [Там же, л.397 об.]. При этом особо подчеркивалась, что в их числе был Мамай-мурза, «который был в Крыме». Речь Аллаша Богатыра на аудиенции содержала, на первый взгляд, прежние «пожелания» крымской стороны относительно условий установления «доброго дела» [Там же, лл.399 об.–400 об.]. Вновь в который уже раз излагалась ханская версия «крымской смуты». Подчеркивалось, что «племянник наш Мурад-Кирей царевич пришел к тебе брату нашему по своей воле». Далее следовало изложение содержания посланий русской стороны, отправленных с гонцами Иваном Мишуриным о походе против «общего недруга литовского короля». При этом подчеркивалось, «племянник наш Мурат-Кирей царевич о том сам писал со своим человеком». Далее излагался успех крымского похода «на литовского короля», в котором «правой рукою был калга Фети Гирей царевич а левою рукою племянник наш Сафа Кирей царевич». Практически в аналогичных выражениях все это повторялось в ханском послании на имя царя Федора Ивановича [Там же, лл.401 об.–407].

¹ Всего в Ливны прибыло 28 гонцов [РГАДА, ф.123, оп.1, ед.хр. 17, л. 390 об.].

После ознакомления с доставленными посланиями, 13 ноября последовала отпускная аудиенция [Там же, л.419 об.]. Ответная «речь» от имени государя прочитанная А.Щелкаловым, декларировала готовность русской стороны к посольскому размену, причем подчеркивалось, что в Крым с «большим послом», который «наготове», будут отправлены «большие поминки». Была выражена «радость» по поводу успешного крымского похода на Речь Посполитую, из которого «царь пришел в свое государство счастливо» [Там же, лл.432–432 об.].

Вопрос об отпуске Мурад-Гирея в Крым на официальных мероприятиях не затрагивался, однако он занимал главное место в переписке. Послание хана как на имя государя [Там же, лл.401 об.–407], так и Б.Ф.Годунову содержали повторные просьбы «отпустить» Мурад-Гирея.

22 ноября 1589 Аллаш Богатыр выехал из Москвы с большой группой отпускаемых крымских гонцов, в том числе с заменившим князя Абдуллу гонцом калги Фетх-Гирея Кадрешом [Там же, л.423]. Вслед за этим в Крым был отправлен гонец в ранге посланника Иван Грязной. Приговор о его отправке датирован 28 ноября [Там же, л.429].

В данных ему «речах» содержалась констатация невозможности вести переговоры о «великих делах» ввиду кончины князя Абдуллы и вновь предлагалось осуществить посольский размен [РГАДА, ф. 123 оп.1 ед.17 лл 430 об–436 об.].

В «наказной памяти» [Там же, лл.436 об.–452], а также в «наказной памяти» от Б.Ф.Годунова [РГАДА, ф.123, оп.1, ед.хр.18, лл. 99–102 об.] содержались позиции, аналогичные изложенным в посланиях от имени государя. Ответ на возможный вопрос о Мурад-Гирея был идентичен сведениям, содержащимся в посланиях – «царевич» был у государя и отправлен в Астрахань [РГАДА, ф.123, оп.1, ед.хр.17, лл.443]. Ответные послания от имени государя хану отправленные с гонцом Иваном Грязным в ноябре 1589 г., по существу не также содержали ничего нового для решения главных проблем русско-крымских отношений и, прежде всего, вопроса об отпуске Мурад-Гирея [Там же, лл.432–457 об.].

Прежде всего, в грамоте от имени государя хану декларируется готовность к «доброму делу». Вновь напоминается о «дружбе и любви» между «прадедом нашим великим государем царем и великим князем Иваном Васильевичем Всеа Руси с твои прадедом с Менгли-Киреем царем», выражается сожаление о том, что «Абдуллы князя на дороге не стало» и для совершения такого «великого дела», как заключение «докончания», нужно «сослаться добрыми посласми» – вновь предлагается совершить обмен гонцами для совершения посольского размена. [Там же, л.454]. Далее излагается «радость» по поводу успешного похода на «недруга своего на литовского короля». При этом тонко обходится традиционный для переписки московских государей и крымских ханов смысловой оборот «на недруга твоего и моего на литовского короля».

После обильных заверений в готовности «быти в дружбе и в братстве и в любви» послание дает ответы на реальные условия крымской стороны для установления «доброго дела». Вопрос об отбытии «племянника вашего Мурад-Кирея царевича» положен «на его волю», о чем хана известил его «человек» Мамай-мурза. Итак, Москва вновь не дала ясный ответ об отпуске Мурад-Гирея.

Позиция руководителей московской дипломатии носила противоречивый характер. Традиционно выражаемая готовность к «доброму делу» с Крымом не сопровождалась реальными уступками. На фоне прекрасно известных в Крыму военно-политической активности Москвы на Кавказе такая позиция в будущем неизбежно вела к конфликту. Тем не менее, Б.Ф.Годунов и А.Я.Щелкалов упорно игнорировали проблему реальных государственных интересов Крыма на Кавказе, видимо полагая, что конфликт Порты и Речи Посполитой, в который был втянут Крым, будет носить долговременный характер. Подобная позиция таила в себе серьезные опасности, но пока в Москве явной угрозы не видели.

Об этом, в частности, свидетельствуют инструкции, данные И.Грязному. Ему, в частности, предписывалось не следовать вслед за ханом в поход «на литовского короля» [Там же, лл.447–447 об.]. Вообще именно задание детально описать ход и последствия предполагаемого крымского нападения на Речь Посполитую превалировало в общем перечне задач разведывательного характера [Там же, л.451]. Особо надлежало выяснить: участвовали в походе «пятигорские черкасы» и «ногайские люди» и кто ими предводительствовал. Возможность крымского нападения «на государеву землю» учитывалась, но об этом в «наказной памяти» упоминалась как бы мимоходом – с формулировкой «буде царь сеи зимы на литовскую землю не пойдет» [Там же, лл.451–451 об.].

В Москве исходили из желательности затягивания на длительное время ирано-турецкого конфликта. И.Грязному предписывалось выяснить: имеют ли место переговоры между Портой и Ираном, сведения о которых по разным каналам поступали в Москву. И.Грязному предписывалось об-

ратить внимание на антииранский союз Порты с бухарским ханом Абдуллою, о котором Москва получила информацию и из статейных списков И.Мишурина и П.Зиновьева, и из грамот от воеводы «Терского городака» князя Андрея Хворостинина.

Очередные донесения от терского воеводы были доставлены в Москву в сентябре-ноябре, как раз накануне отправления И.Грязного. В одной из грамот, доставленной 7 сентября, помимо всего прочего, содержалась следующая информация: один из кабардинских князей Салтай получил послание от Гази-Гирея II, в котором говорилось: «буде ты похочеш служити государю московскому – и ты служи; а мне московский государь не недруг» [Белокуров, 1889, с.74]. Подобная информация, естественно, вписывалась в складывающуюся в Москве общую картину «геополитических приоритетов» Крыма.

В целом отношения с Крымом явно не вызывали опасений у русского правительства. Изменилась ли позиция руководителей русской дипломатии в отношении принятия, хотя бы частично, крымских условий «добраго дела» в случае, если бы посольство бека Абдуллы кипчакского состоялось? У автора возникают на этот счет серьезные сомнения. Основное требование крымской стороны – отпуск Мурад-Гирея не могло быть удовлетворено. В условиях, когда «набегающая активность» Крыма была направлена в сторону Речи Посполитой в этом не было необходимости. Конфликт Порты и Крыма с Польско-Литовским государством сам по себе открывал широкие возможности для внешнеполитической активности Москвы.

Осенью 1589 г. Б.Ф.Годунов предпринял важную дипломатическую инициативу – в Речь Посполитую «до их милости панов Рад Великого Княжества Литовского» был послан гонец А.Иванов с посланием от имени ведущих думных чинов бояр князя Ф.И.Мстиславского, самого Б.Ф.Годунова и Ф.Н.Романова [Бантыш-Каменский, 1862, с.23–24].

Решение об отправлении было принято в октябре 1589 г., но гонец выехал 11 ноября. В русской посольской документации имеются наказная память и речи [РГАДА, ф.79, оп.1, ед.хр.20, лл.7 об.–29 об.]. Примечательно, что А.Иванов выехал практически одновременно с отправлением в Крым И.Грязнова.

«Приговор» от 29 октября 1589 г. об отправлении А.Иванова, несомненно, явился следствием обстоятельного обсуждения задач внешней политики Русского государства Боярской думой. В отличие от многих аналогичных документов, он имеет довольно сложную структуру с изложением мотивов отправления гонца в свете общих задач внешней политики. «Приговор» начинается констатацией факта присылки «крымским царем» сеунча с известием об успешном походе крымцев на Речь Посполитую. Далее сообщается о том, что «воеводы украинных городов» известили государя о том, что «король Жигимонт отъехал к своему отцу в Колывань» так как «бити не хочет» на престоле [Там же, л.1]. Подобная интерпретация ревельского свидания Сигизмунда III с Юханом III объясняет почему «царь воевал в литовской земле многие места и встречи ему нигде не было» [Там же, лл.1–1 об.]. После этого следует изложение решения государя царя и Великого князя з бояры идти на «непослушника своего Ягана короля в Лифляны к Иван городу». И уже после этого следует собственно сам «приговор» об отправлении А.Иванова «к панам радным».

Весьма интересно содержание посольских «речей» и «наказной памяти» данных гонцу, в которых ему предписывается дать подробное изложение внешнеполитической активности Москвы «на восточном направлении». Во-первых, они рисуют картину успехов Москвы на Кавказе – «все кабардинские и тюменские князья государю нашему служат [Там же, л.18 об.]. Османская Порта ничего не может противопоставить успехам Москвы на Кавказе. Миссия Ибрагима чавуша (1585 года) трактуется как знак слабости турецкого султана – «присылал ко государю посланника своего о том, чтоб государь наш был с ним в миру и в ссылке» [Там же, л.20]. Посланник был отпущен ни с чем. Наоборот, с «кызылбашским» московский государь находился в союзе и готов был вместе «стояти против турского» [Там же, лл.20 об.–21]. Далее следует обстоятельный рассказ о «ссылках «Москвы с Крымом». Констатируется, что главной целью крымского «царя» является отпуск его племянника «Мурат-Кирея царевича» [Там же, л.22 об.]. Однако, так как он «служит государю нашему», эта «просьба» крымского хана не может быть удовлетворена. Предложение о совместном походе на «литовскую землю» также оставлено без ответа. Как христианский государь царь Федор Иванович «с турским и крымским николе не соединится» [Там же, л.23].

Послание, которое повез А.Иванов также занимает особое место в продолжавшихся уже столетие «ссылках» московских думных чинов и литовских «панов радных».

Адресатами являлись три ведущих литовских сенатора – кардинал Юрий Радзивилл, бискуп виленский, князь Криштов Радзивилл, воевода виленский и великий гетман литовский, и Ян Гле-

бович, воевода троцкий. Само послание, датированное 7 (17) ноября 1589 г. весьма объемно [РГАДА, ф.389, оп.1, ед.хр.593, лл.98–99 об.; ед.хр.594, лл.73–74 об.; Щербатов, 1904, стлб.644–647; Lietuvos Metrika, 2009, с.100–102; Lietuvos Metrika, 2006, с.95–97]. Этот документ в русле вековых традиций переписки московских думных чинов и панов радных ВКЛ излагает «неофициальное» мнение ведущих бояр (а в данном случае – фактического правителя Б.Ф.Годунова) по широкому спектру проблем двусторонних отношений, которые ведущие литовские политики должны были принять к сведению и в какой-либо форме донести до короля. Содержание грамоты получило широкую известность и неоднозначно оценивалось в историографии. Б.Н.Бантыш-Каменский охарактеризовал его как «грамоту уведомляющую, что Крымский Царь прислал к Государю ближнего своего человека Карачея Абдуллу князя с прошением о соединении Российских и Татарских войск для нападения на Польшу и Литву и с обещанием за сие вечной учинить с Россией по султанскому повелению мир» [Бантыш-Каменский, 1862, с.23–24].

Послание, после краткого изложения хода «ссылки» с панами-опдами периода бескорольевья, уведомляет литовских сенаторов о том, что «прислал Кази Гирей царь своего ближнего человека Карачея Абдуллу князя килпчаньского просече того, чтобы господарь наш, с ним с Казы Гирем царем ... в соединении стоял на Корону Полскую и Великое Княжество Литовское». Указалось, что «цар хотел по с господарем нашим по турского веленью миритца вечным миром [Lietuvos Metrika, 2006, с.96]. Целью миссии Абдуллы была организация совместного похода крымцев, османов и московских войск на Речь Посполитую. Москва отказалась от союза с Крымом – московский государь «с крымским царем с Кази Гиреем стояти на вас не похотел». Крымские гонцы были отпущены с отказом. Следствием этого якобы явился приход «крымских людей на государя нашего украину», в ходе которого были пойманы «многие языки», сообщившие информацию о походе Крымцев на Речь Посполитую.

Грамота поражает детальным изложением событий осени 1589 г. Подробно излагаются показания «языков», взятых в октябре. Указывается, что Гази-Гирей вышел из Крыма в сентябре. «А на дорозе угнал царя у Днепра чеуш от турского. А велел царю воротити к турскому паше. А турской паша стоит с турскими людьми и з нарядом у Волоской земле. А велел деи солтан турской ити царю крымскому и турским людям на вашу землю к Каменцу Подольскому и ко Львову, и царь деи не воротил се, что лошади у них истомлены были А отказал деи чаушу турского-как лошады накормить и царь поидет к турском паше» [Там же, с.96]. Указывается основные объекты нападения – Каменец-Подольский и Львов.

Грамота призвала литовских сенаторов предложить «помыслить» «обоими Радами Короны Польское и Великого Княжства Литовского и всему рыцарству» о «соединении» на «бесурмян» [Там же, с.97]. В Москве предполагали, что содержание послания будет передано на общее «соборание спольного сената» и затем обсуждено в какой-либо форме на сейме.

Таким образом, фактический автор послания Б.Ф.Годунов рисует следующую схему:

- военная конфронтация Речи Посполитой с Портой неизбежна;
- Крым является «главным орудием» Порты;
- Москва не намерена содействовать Порте и Крыму и твердо обязуется сохранять перемирие.

При этом предполагалось, хотя и не писалось открыто, что взамен сохранения «нейтралитета» Москва рассчитывает на «понимание» ведущими политиками ВКЛ ее интересов «в Инфлянах». Одновременно политическая элита ВКЛ должна в очередной раз «призадуматься» о том, что дипломатические контакты Крыма и Швеции, слухи о которых просачивались в Москву, идут через территорию Великого княжества.

Отправляя А.Иванова к «панам радным», Б.Ф.Годунов «подвел черту» под «заманчиваемыми предложениями» крымской стороны относительно возобновления борьбы с Речью Посполитой. У Москвы были свои приоритеты – война в Прибалтике против Швеции. Успех в ней был возможен только при условии невмешательства в нее Речи Посполитой.

В целом осенью 1589 года внешнеполитическое положение Русского государства представлялось устойчивым. Как казалось в Москве, время работало на усиление русских позиций на Кавказе. Вероятно созрело убеждение, что конфликт Порты и Крыма с Речью Посполитой благоприятствовал военно-политической активности Москвы на всех геополитических направлениях. Вполне устраивало русское правительство и продолжавшиеся «на крымской стороне» Волги крупноформатные столкновения «заволжских» и «казыевских» ногаев.

В этих условиях русское правительство игнорировало крымские предложения «стояти заедин против общего недруга литовского короля», оттягивало ответ на настойчивые «просьбы» крым-

ской стороны решить проблему Мурад-Гирея. Демарш Б.Ф.Годунова с запоздалым «предупреждением» о замыслах Гази-Гирея II против Речи Посполитой привел к неоднозначным результатам. Вернувшийся А.Иванов доставил сдержанный вежливый ответ «панов-рад». Впоследствии стало известно, что польско-литовская дипломатия информировала о «предупреждениях» Б.Ф.Годунова крымскую сторону. С другой стороны, этот шаг Б.Ф.Годунова действительно содействовал решению короля и сената о возобновлении переговоров о продлении перемирия. Обострение ситуации на южных рубежах Польско-Литовского государства действительно сделало малореальным немедленное возобновление конфронтации Речи Посполитой с Москвой. Однако при несомненном тактическом успехе – возобновлении польско-литовской стороной переговоров о продлении перемирия и, следовательно, в отказе от открытой конфронтации в стратегическом плане выигрыш Москвы от нападения на «татарскую угрозу» был сомнителен. Крупномасштабная война с Крымом, которую ожидали в Москве, так и не началась. Противоречия в целом были хотя и с трудом урегулированы, это означало отказ Порты от «наускивания» Гази-Гирея II на польско-литовские «украины». Вместе с тем, неурегулированность русско-крымских отношений, которая определялась отказом Москвы выполнить основное условие установления «добраго дела» – решение проблемы Мурад-Гирея таила в себе угрозу возобновления крымских нападений.

В апреле 1590 г. последовали крупномасштабные меры по укреплению обороны южных рубежей, но решающее значение придавалось пока дипломатическим мерам. И здесь весьма своевременно явилось возобновление «ссылок» с Москвой по инициативе крымской стороны. Весной вернулся давно задерживаемый П.Зиновьев вместе с крымскими гонцами. Точная дата приезда установить невозможно ввиду утраты части русской посольской документации по связям с Крымом. Несомненно, что на этот раз было сообщено о скором отправлении крымского посольства.

К лету 1590 г. русское правительство в очередной раз планировало провести посольский размен с Крымом. С мая по июль 1590 года в Москве наблюдалась невиданная давно дипломатическая активность: одновременно осуществлялся прием гонца из Речи Посполитой и иранского посольства, из Астрахани был вызван Мурад-Гирей. Гонец Я.Девянтовский известил о скором прибытии польско-литовского посольства. Переговоры с иранцами должны были определить перспективу отношений с Сефевидами. Одновременно в Москве ожидали приезда крымских гонцов с извещением о выходе из Крыма к Ливном посольства. Замечательно, что «ссылки» с Крымом Москва стремилась завершить до предполагаемых переговоров с иранскими послами. Направленного за иранцами Семену Олферьеву были даны весьма характерные инструкции: «А буде спросят про крымского, как ныне крымской Казы-Гирей царь с государем И.Семену молвити: крымский царь Казы Гирей царь со государем нашим ссылается, чтоб государь наш с ним был в дружбе, и государь наш с ним в любви и во братстве и по ся места не учинился, а даождается вас персидского шаха послов» [Памятники, 1890, с.118]. Естественно, указание на зависимость «ссылок» с Крымом от исхода переговоров с иранцами было дипломатическим приемом. Тем не менее, в этом демарше была несомненная логика – пребывание в Иране Васильчикова наглядно показало, с какой обеспокоенностью относятся там к участию Крымского ханства в военных кампаниях шаха. Замирение с основным вассалом Порты не содействовало русско-иранским отношениям.

Сложность состояла в том, что русское правительство не имело ясных сведений о дальнейших перспективах ирано-турецкого конфликта. На аудиенции у Б.Ф.Годунова в мае, иранские послы дали понять, что между шахом и султаном возможно заключение перемирия, причем предполагалась «уступка» Ширвана [Там же, с.133]. На той же аудиенции иранские послы в завуалированной форме дали понять, что шах обеспокоен перспективами установления мирных отношений Москвы с Крымом.

В конечном итоге иранское посольство было отпущено без отправления к шаху ответного русского посольства. Мурад-Гирей в приеме иранцев не участвовал. Вообще, его третье, последнее, пребывание в Москве летом 1590 года носило довольно странный характер – ощущалось стремление «развести» дороги иранских дипломатов и Мурад-Гирея. Когда весной 1590 г. принималось решение вызывать Мурад-Гирея из Астрахани, его вести надлежало через Нижний Новгород. Благо иранцы находились в Ярославле, где дожидались возвращения государя из Ливонской кампании. Важно отметить, что иранцы уже к декабрю 1589 г. находились в Нижнем Новгороде, откуда их отправили в Ярославль и только в апреле 1590 г. повезли их в Москву¹.

¹ Л.А.Юзефович полагает, что в период пребывания иранских послов в Москве Мурад-Гирей 10 мая присутствовал на приеме прибывшего с ними самаркандского царевича шихима «Шейх-Мухаммеда» [Юзефович, 2007, с.158].

Особый характер третьего визита Мурад-Гирея явно предполагал скорое прибытие крымского посольства, которое, впрочем, так и не прибыло в Москву. 13 июня Мурад-Гирей был принят государем в Грановитой палате вместе с пасынком Кумык (Кумо)-Гиреем. После приема государем Мурад-Гирей, судя по всему, был удален из Москвы. Русское правительство явно не желало его встречи с прибывающим в Москву иранским посольством. 29 июня иранское посольство выехало из Москвы, Мурад-Гирей почти месяц после этого находился в Москве или возможно, близ столицы. Только 21 июля «царевич» с пасынком и с женой («царицей» Ертуган) был отпущен в Астрахань. Русское правительство так и не дождалось известий о прибытии крымского посольства.

Русско-крымские «ссылки» возобновились вскоре после отпуска Мурад-Гирея.

В конце июля 1590 г. в Ливны прибыл гонец Аллабердей-мурза, племянник главы клана Яшлавских «князя Мурада Сулешева» [РГАДА, ф.123, оп.1, ед.хр.18, л.103]. Судя по всему, с ним был отпущен И.Грязной¹. К сожалению, в основных крымских посольских книгах сведения о приеме Аллабердея утрачены. Гонец доставил ряд посланий, из которых сохранились только три послания к Б.Ф.Годунову [Там же, лл.103–107 об.]. Позиция крымской стороны была изложена в первом послании Борису Федоровичу. Хан напоминал, что предпринял нападение на Речь Посполитую, хотя «брат наш учиняся с нами в братстве и дружбе прислал к нам послов своих, а ничто с ними к нам не приказал» [Там же, л.103]. При этом король присылал «к нам посланника своего и хотел нам казну дати и мы на казну не смотря для брата своего ходили на него со своею со мною ратью» [Там же, лл.103–104]. Крымская сторона выражала недовольство задержанием отправленных летом и осенью 1589 г. гонцов. Все это уже было заявлено «послу вашему, который у нас был», очевидно И.Грязнову. Следствием этого указывалось, что, прибывшие ранним летом 1590 г. гонцы были посланы «для вестей» с тем, чтобы удостовериться в твердом намерении совершить размен, однако они также были задержаны. Теперь с «окончательным подтверждением» готовности совершить «посольский размен» прислан Аллабердей-мурза, «Мурата князя племянник». Сообщается, что послом назначен Монаш дуван брат Моллакай Аллея аталыка. Сам Моллакай Аллей аталык заявлялся как «разменный посол» «переговорить как нам с братом нашим в братстве и любви бытии» [Там же, л.104 об.]. Таким образом, крымская сторона предполагала провести посольский съезд. При этом клан Яшловских, «князей Сулешевых», отстранялся от его организации. Для окончательного подтверждения намерений русской стороны совершить посольский размен Аллабердей мурза должен быть немедленно отпущен обратно с «большими поминками». После этого, на удивление кратко буквально в одной фразе содержалась просьба «отпустить племянника нашего Мурат Кирея царевича».

Послание настораживало. Формально хан выражал намерение осуществить посольский размен и даже посольский съезд. Однако, судя по всему, он тянул время. По логике Аллабердей-мурза должен был сообщить уже о выходе из Крыма ханского посольства. Особенно тревожными для Б.Ф.Годунова должны были прозвучать намеки на урегулирование отношений Крыма с Речью Посполитой: король недавно прислал «гонца своего о добром деле» [Там же, л.104]. Хан-Тутай в своем послании Б.Ф.Годунову также определенно говорила, что «от короля пришел посол». Мать Мурад-Гирея намекала, что состоялось бурное обсуждение вопроса о том «наперед кого нам быти в ссылке» [Там же, л.112].

Судя по материалам русско-польско-литовских переговоров в Москве конца 1590 – начала 1591 гг., в утраченном послании хана на имя государя Федора Ивановича содержалась более детальная информация о присланных с королевским гонцом сведениях касающихся «предупреждений» со стороны Москвы о предложениях Крыма «воевати заедин литовского короля».

В отечественной историографии такая точка зрения сложилась очень рано. М.М.Щербатов констатировал: «через присланного своего гонца Казы Гирей хан крымский жаловался Российскому государю, что он, быв с ним в союзе ищет соединения с Польшей и Литвой, дабы обще против Крыма и Порты оттоманской воевать, и что он о сем имеет верные известия от самого правительства сей держав» [Щербатов, 1904, стлб. 329–330].

Послание матери «царевича» Хан-Тутай к Б.Ф.Годунову также однозначно указывало отпуск Мурат-Гирея как единственное условие установления «братства и любви». Помимо всего прочего, Хан-Тутай сообщала, что в случае, если она в ближайшее время не увидит сына, она оправится со-

¹ Об отпуске И.Грязного определенно говорится в послании Б.Ф.Годунова князю Дербышу Кулюкову, отправленном в октябре 1590 г. [РГАДА, ф.123, оп. 1, ед. хр. 18, л.143].

вершать хадж в Мекку [РГАДА, ф.123, оп.1, ед.хр.18, л.112 об.]. В династической традиции Гиреев уход «царицы» в полонничество означал фактическое отстранение от дел и потерю влияния.

Судя по всему, донесения И.Грязного не дали ясного ответа относительно намерений крымской стороны. В конечном итоге, правительство Федора Ивановича приняло решение о подготовке посольского съезда и размена. Посольство казначея Ивана Васильевича Траханионова и дьяка Афанасия Демьянова отправилось на Ливны, где должно было дожидаться крымцев. С ними был отправлен Аллабердей-мурза¹. Для проведения посольского съезда отправлялся окольный Семен Федорович Годунов. Русское правительство решило не отпускать крымского гонца до получения достоверной информации о движении крымцев к Ливнам.

«Наказная память» И.Траханионову в полном объеме не сохранилась. В «столбцах» крымских дел имеются отдельные фрагменты. Тем не менее, они дают представление о задачах, которые ставились перед этим посольством. Русские дипломаты должны были декларировать отказ Москвы от конфронтационной политики. Русское правительство снимало к себя ответственность за нападения больших ногаев на «Казыев улус», впрочем в весьма неопределенной форме: «каким обычаем по государеву велению ногаи заволжские Казыев улус воевали или без государева веленья» [РГАДА, ф.123, оп.1, 1590 г., ед. хр. 5, л.10]. Отметим, что в русской посольской документации по связям с Крымом середины 80-х – начала 90-х годов тема столкновений «заволжских» и «казыевских» ногаев затрагивалась впервые. Очевидно, что именно весной и летом 1590 г. они приняли настолько широкий размах, что Москва вынуждена была отреагировать. Вероятно, именно тогда погиб бий Урус.

Относительно Мурад-Гирея подчеркивалось, что государь «царевичу дал на ево волно» оставаться на «астроханском юрте» или возвращаться в Крым [Там же, л.10 об.]. Впрочем, подчеркивалось, что в настоящее время «царевич Мурат-Кирей в Астрохани живет в государевом жаловании по своей воле» [Там же, лл.10.–10 об.].

Сведений о времени отправления посольства И.Траханионова к Ливнам в русской посольской документации не сохранилось. Вся информация содержится в послании Б.Ф.Годунову хану Гази-Гирею, отправленному в октябре 1590 г. [РГАДА, ф.123, оп.1, ед. хр. 18, л.130]. О том, сколько продолжалось это ожидание, в источниках нет полной ясности. Б.Ф.Годунов в своем послании хану указывает, что ожидание длилось больше трех недель [Там же, л.130]. А.Я.Щелкалов при переговорах с крымскими гонцами, присланными Гази-Гиреем после его нападения осенью 1591 года, а также с прибывшими ранее и задержанными, в том числе и с Аллабердеем-мурзой указывает, что посольство у Ливен стояло больше двух месяцев [РГАДА, ф.123, оп.1, ед. хр.19, л.176 об.] В любом случае к сентябрю 1590 года стало ясно, что посольского размена не будет. Посольство И.Траханионова было переведено в Болхов [Там же, л.177].

Аллобердей-мурза был возвращен в Москву. В дальнейшем его отправили в Переяславль-Залесский, откуда он был возвращен в феврале 1592 г. для участия в переговорах с вновь прибывшими крымскими гонцами. Он был отпущен только в октябре 1593 г. после посольского съезда на Ливнах. Длительное пребывание представителя клана «князей Сулешевых» в Москве обернулось впоследствии серьезными конфликтами между претендентами на «амиатство» и создало определенные трудности для русской дипломатии в Крыму.

Определение ханом курса на конфронтацию с Русским государством как всегда происходило постепенно. Первым сигналом для русской стороны был срыв посольского размена летом 1590 г. По мере обозначения нежелания крымской стороны идти на посольский размен меры по укреплению обороны усиливались. «На осень» был предпринят ряд мер по усилению воинских контингентов «по украиным городам» [РК, 1966, с.432–433].

Приняв решение о задержании Аллабердея-мурзы, правительство Федора Ивановича осталось без источников получения информации по дипломатическим каналам. Так как Гази-Гирей не посылал никаких новых гонцов, следовало сделать свой ход. Было принято решение послать в Крым без сопровождения отпускаемыми крымцами русского гонца.

Гонец Иван Бибииков (Иван Филатьев сын Бибииков) был отправлен в октябре 1590 г. [РГАДА, ф.123, оп.1, ед.хр.18, л.127 об.]. Ему было суждено вернуться через год, в ноябре 1591 г. [РГАДА, ф.123, оп.1, ед.хр.19, л.97 об.]². Наказная память гонцу из Посольского приказа утрачена, сохрани-

¹ Впоследствии при переговорах с крымцами в феврале 1592 г. А.Я.Щелкалов напоминал, что послы были отправлены «на Ливны», «а ты Аллабердей мурза с ними же вместе» [РГАДА, ф.123, оп.1, ед.хр.19, л.176 об.].

² По материалам разрядов – 14 ноября 1591 г.

лась наказная память от Б.Ф.Годунова, которая касается только распределения «поминок и жалования хану и его приближенным» [РГАДА, ф.123, оп.1, ед.хр.18, лл.147 об.–152]. Тем не менее, характер задач, который ставился перед И.Бибиковым, можно определить по содержанию отправленных с ним посланий. Из них сохранились только отправленные от Б.Ф.Годунова – это послание хану Гази-Гирею [Там же, лл.128–131]. В нем Борис Федрович, после подробного изложения хода русско-крымских «ссылок», возлагает ответственность за срыв посольского размена на крымскую сторону, следствием чего является задержание Аллабердея-мурзы. Для поддержания доброго дела в Крым отправляется И.Бибиков, которому надлежит выяснить будет ли посольский размен.

По возвращении И.Бибиков представил статейный список, один из немногих источников, раскрывающих обстоятельства «задержания» русских дипломатов в момент выступления крымских ханов в поход на Русское государство и событий последовавших за возвращением их из этого похода [РГАДА, ф.123, оп.1, ед.хр.19, лл.98–131 об.].

6 декабря 1590 г. у Молочных Вод И.Бибиков встретился с Мурадом, «князем Сулешевым», и Дербышем, «князем Куликовым» [Там же, л.98]. Оба претендента на «амиатство» заверили русского гонца, что находятся здесь в ожидании выхода из Перекопа крымского посольства с тем, чтобы сопровождать его к Ливнам. Подобная встреча явилась для И.Бибикова неожиданностью: при его отправлении русская сторона не имела сведений о назначении «разменными послами» обеих претендентов на наследственное «амиатство». Впрочем, русское правительство скоро получила разъяснения крымской стороны по этому вопросу.

И. Бибиков прибыл в Перекоп 18 декабря 1590 г. [Там же, л. 98 об.]. 23 декабря он прибыл в Бахчисарай и был размещен в Яшловском предместье [Там же, ф.123., оп.1, ед.хр.19, л.99]. Внешне ничего не предвещало напряженности. На подходе к Перекопу гонец был встречен крымскими приставами, которые передали ему «корм» [Там же, л.98]. Правда, при подъезде к Бахчисараю люди калги Фетх-Гирея «покрали» часть «поминок», напав на посольский обоз, но серьезного ущерба не принесли [Там же, л.99].

Аудиенция у Гази-Гирея последовала 26 декабря 1590 г. [Там же, л.99]. И.Бибикова сразу же насторожила то, что хан приказал быть ему «у стола». Хан действительно не дал аудиенции «прежним обычаем». Все было обставлено, как приглашение на пиршество в саду, причем Ахмед-пашу «Сулешева», ожидавшего участия в аудиенции во дворце «к царю не пустили». И.Бибиков в конечном итоге, встав «исправил посольство», вручив хану грамоты от государя и Б.Ф.Годунова. Хан о «здоровье государя не спросил» и вообще никак не выразил своего отношения к сказанным «речам». Грамоты и «поминки» взяли «писцы». После чего И.Бибиков был «отпущен».

28 декабря Усейн Ага выразил от имени хана недовольство по поводу количества «поминок» и «жалования» и потребовал «переписи» всех ценностей, которые были привезены в Крым [Там же, л.100]. Ясно было, что крымская сторона намеренно разжигает конфликт. Все кончилось изъятием 9 января 1591 г. всей «крымской посылки» и отправкой И.Бибикова 10 января в Чуфут-Кале – «жидовский город Кыркор». Причем мотивация этого решения крымской стороны, сообщенная И.Бибикову, выглядела странно: «посылал де царь у тебя просити пятидесяти шуб белых, да пяти шуб кунных, да и наказов и списков.., а ты де царева слова не послушал и тово не дал» [Там же, л.100 об.]. Конкретных претензий крымцы не высказывали, ограничившись замечанием, что «царевы люди заперты у вашего государя». Для русского гонца наступил период изоляции.

Между тем задержание гонца еще не означало, что хан решил на окончательный разрыв с Москвой. Еще в октябре 1590 года крымская сторона была настроена на осуществление посольского размена, доказательством чему является выход за Перекоп «разменных послов» беков Дербыша Кулюкова и Мурата Яшлавского – «князей Куликова и Сулешева». В декабре 1590 г. к Ливнам прибыл крымский гонец Иссей, отправленный, очевидно, одновременно с И.Бибиковым. Гонец «князь Кипчакский» Иссей прибыл в Москву 3 января 1591 [Там же, л.9 об.]. Аудиенции у государя ему пришлось ждать двадцать дней, так как в Москве завершались труднейшие переговоры с польско-литовским посольством С.Радоминского. Только после их завершения руководители русской дипломатии обратились к «крымскому делу». Правительство действовало оперативно: 23 января, в день отъезда из Москвы польско-литовского посольства, Иссей был принят государем. Речь гонца от имени хана содержала следующие положения:

– не взирая на задержание «на Москве» Аллабердея-мурзы, крымская сторона готова к посольскому размену;

– послом назначается Монаш дуван «Моллака Аллев брат»;

– «проводить его» назначены «ближние князья и верные холопы» «царя» Мурад Сулешев и Дербыш Куликов;

– им даны полномочия «говорити о всяких делах» с присланным на посольский съезд «добрым холопом» от московского государя;

– по завершении переговоров Мурад Яшлавский и Дербыш Кулюков принесут «роту и шерть»;

– посольский съезд должен сопровождаться отпуском, естественно, «по доброй воле» на основании «прошения царя» и согласия «многохристианского государя», «племянника нашего Мурат-Кирея царевича» [Там же, лл.14–15 об.].

Еще до принятия решения «государя з боярами» о крымских предложениях, в Посольском приказе была получена информация о том, что среди прибывших крымских гонцов находится доверенное лицо хана Гази-Гирея некий «Лачин Агзи Черкашенин». 25 февраля он был «расспрошен» «по государеву цареву и великого князя указу и по боярскому приговору» в «посольской палате» Посольским дьяком А.Я.Щелкаловым и дьяком Постником Дмитриевым. Фактически «расспрос» вылился в переговоры с эмиссаром хана, который с готовностью изложил русской стороне те «острые» вопросы двусторонних отношений и аспекты внешнеполитического и внутривосточного положения «Крымского юрта», которые не были отражены в посольских речах бека Иссея и в доставленных им посланиях Гази-Гирея II.

Перечень «вопросов» русской стороны, представленных ханскому эмиссару был весьма объемным:

– причины срыва посольского размен: почему к указанному сроку к Ливнам «Монаш дувана для чего царь не прислал»;

– причины замены ханом в качестве разменного посла Моллакая Алея аталыка на «князей Мурата Сулешева и Дербыша Куликова»;

– не является ли заявленный посольский размен «обманом» и не «пойдет ли царь сей весны из Крыму на государевы украины»;

– каковы «ссылки» хана с Мурад-Гиря – «кого посылал ли о чем словом приказывал»;

– «любят ли» вообще в Крыму Мурат-Гирея и хотят ли его возвращения;

– верны ли «вести про царевича Алп-Кирея» о том, что «хочет турецкий отпустить его на крымский юрт»;

– «помирится ли турецкий с Литвою» и каковы «ссылки царя с литовским королем»;

– о чем «посылал царь к Ягану королю» [Там же, лл.47–47 об.].

Перечень вопросов прекрасно показывал степень информированности русской дипломатии и разведки. Развернутые ответы ханского эмиссара, впрочем, давали руководителям московской дипломатии обильную пищу для размышлений.

Главным мотивом всех ответов ханского эмиссара на многочисленные вопросы было подчеркнуть стремление хана к «доброму делу». Он якобы лично говорил Лачину Агзи Черкашенину о том, что «с Московским по свою смерть будучи на своем юрте учинюся в миру и никакова де человека на украину московскую не допущу» [Там же, л.49]. Ханский эмиссар признавал, что в Крыму существуют иные настроения. Он поведал о том, что «сего лета» бек Арсанай Дивеев просил отпустить его «на государеву украину», но царь его не отпустил. Срыв посольского размена произошел не по воле хана: он «побоялся» отпускать к Ливнам Моллакая Аллея аталыка, так как из Стамбула пришли вести о возможном смещении его с престола и замены Алп-Гиреем [Там же, л.49 об.].

Ланчин Агзи Черкашенин в этой связи долго и подробно рассказывал про козни ханских братьев у османов. Летом вопрос о смещении Гази-Гирея был почти решен Портой. Ханом должен был стать Алп-Гирей, калгой – Мубарак-Гирей [Там же, лл.49 об.–50]. Однако на прямой вопрос дьяков «куды побегит хан к турецкому или к московскому» после смещения его с престола, последовал резкий ответ, что, естественно, «к турецкому» [Там же, л.52]. Ханский эмиссар не позволил втянуть себя в опасный разговор о бегстве хана в северные крымские улусы, в частности, в Болы-Сарай для укрепления, которого ему требовались «запросные деньги» из Москвы. Напротив Ланчин Агзи Черкашенин «вдруг» стал рассказывать о том, как хан воевал за султана «с кызылбашским» и был у него «в полону», а в конечном итоге прямо заявил: «которые (из Гиреев. – *А.В.*) прибежали к турецкому и тому смерть не была», явно намекая на судьбу Мухаммад-Гирея II [Там же, лл.52–52 об.]. Замена Моллакая Аллея аталыка «князьями» Муратом Сулешевым и Дербышем Куликовым в качестве разменных послов трактовалась ханским эмиссаром исключительно как доказательство желаний хана к «доброму делу».

Ханский эмиссар поведал посольским дьякам и о том, что «из Астрохани ко царю от Мурат-Кирея царевича» недавно прибыл его эмиссар «князь Янтемир». Отправление очередного посланца «царевича» не могла произойти без согласия астраханских воевод и о нем было прекрасно известно А.Я.Щелкалову и П.Дмитриеву. Изложение содержания послания Мурат-Гирея к хану Гази-Гирею II выглядело совершенно в духе «официальной линии» астраханского «сидельца». Он извещал хана о том, что «в Крыму ему не живать» без согласия московского государя и сожалел о том, что не может «увидеться» с дядей. Ланчин Агзи Черкашенин также заявил, что «царь и все крымские люди Мурат-Кирея царевича любят и хотят его в Крым» [Там же, л.51]. Поразительно, что эмиссар Гази-Гирея II вообще не поставил вопрос об отпуске «царевича».

Скупость, с которой хорошо информированный Ланчин Агзи Черкашенин выдавал информацию о Мурад-Гирее, явно контрастировала с обильной информацией о дипломатических связях Крыма с Речью Посполитой и Швецией, включая подробный перечень польско-турецких и крымских послов и гонцов [Там же, лл.48 об.–49]. Особенно тревожным было ненавязчиво подчеркиваемое ханским эмиссаром наличие регулярных дипломатических связей Крыма и Швеции через «литовскую землю» и «Белое море» [Там же, л.50 об.]. При этом он уверял собеседников, что не смотря на «просьбы» Юхана III, подкрепленные обильными «поминками» идти на «государевы украинь», хан якобы намерен сохранять «дружбу и братство с Москвой».

Итак, посольские дьяки получили казалось исчерпывающие ответы на свои вопросы. Но именно они и свидетельствовали о назревающем конфликте с Крымом.

«Приговор», принятый 30 февраля, содержал жесткие контрпредложения русской стороны:

- в В Крым снаряжается посольство князя Меркурия Щербатова и дьяка Офонасия Девятого;
- до мая месяца оно будет дожидаться возвращения государева посланника Ивана Бибикова с извещением о выходе из Перекопа крымского посольства;
- с этими известиями в Крым направляется русский служилый татарин Бахтеяр Бакчюрин [Там же, лл.52–53 об.].

Иссей был задержан¹. Его отправили в Переяславль-Залесский, где он находился до февраля 1592 года. Туда же перевели всех прибывших с ним гонцов. Подобная мера, вполне органично вписывающаяся в традиции «посольского обычая», дала в дальнейшем повод хану для дополнительной мотивации вторжения. В Крым был отправлен служивый татарин Бахтияр Бакчюрин. С ним отпускалось десять крымских гонцов во главе с гонцом калги Фетх-Гирея Асаном.

Весной 1591 года правительство царя Федора Ивановича оказалось в трудном положении. Задержание в Крыму Ивана Бибикова лишила возможности русское правительство проводить полноценный обмен гонцами, не говоря уже о подготовке посольского размена. Помимо этого, отсутствовала реальная информация о намерениях хана. Несомненно, в Москве сознавали, что ситуация приобретает опасный и непредсказуемый характер. Об этом, в частности, свидетельствуют инструкции, отправленные И.Бибикову с Бахтеяром Бакчюриним – грамота от имени государя [Там же, лл.66–69 об.]. Грамота начиналась с изложением доставленных с Иссем ханских посланий, однако почти сразу переходила к изложению сведений, полученных в Москве от сбежавших из Крыма «полоняников». Определенно говорилось о том, что имеются сведения о готовящемся крупномасштабном походе на Русское государство: «хотят деи крымские и азовские люди идти на наши украинь» [Там же, л.67]. Исходя из этого, ханский гонец Иссей задержан, а в Крым отпускаются второстепенные гонцы. Но после изложения этих сведений, И.Бибикову предписывается «говорити ближним царевым людям» о необходимости посольского размена. Вновь, в который уже раз, предписывается настаивать на отправлении крымских гонцов с указанием срока прибытия посольства к Ливнам, вместе с которыми должен был быть отправлен Бахтеяр Бакчюрин [Там же, лл.67–67 об.]. И только после этого даются инструкции на случай, если «Царь или царевичи похотят идти на государевы украинь» [Там же, л.68 об.]. Они традиционны – следует послать полоняника или служивого тавтарина с извещением о готящемся нападении [Там же, л.69]. Предписано «отговаривать» «царя и его «ближних людей» от похода и настаивать на отправке к Ливна больших послов [Там же, лл.69–69 об.]. Никаких конкретных «контрпредложений» русской стороны в этой явно угрожающей обстановке И.Бибикову излагать не следует. Примечательно, что Мурад-Гирей в грамоте

¹ Иссей был отпущен из Москвы 3 марта 1592 г. вместе с ханским эмиссаром Ямгурчем атальком [РГАДА, ф.123, оп.1, ед.хр.19, л.193 об.].

не упоминается. К моменту прибытия русского служилого татарина в Крым, инструкции потеряли значение: русский гонец уже находился «запертым» в Чуфут-Кале.

20 марта 1591 г. состоялся «Приговор», в котором «государь царь и великий князь Федор Иванович всеа Руси указал, как ему, государю, своего дела и земского беречи от крымского царя» [РК, 1966, с.436]. Правительство явно предполагало возможность крымского вторжения.

Итак, к весне 1591 года возможности для дипломатического маневрирования были исчерпаны для обеих сторон. Формально ни Москва, ни Бахчисарай не декларировали разрыва. Однако задержание ими гонцов, исходя из практики многолетних русско-крымских «ссылок», свидетельствовало о приближении конфликта. Поворот в сторону открытой конфронтации начался в январе и завершился к лету 1591 года. При общем состоянии «ссылок» между Москвой и Бахчисараем предпринять кардинальные шаги по выполнению основного крымского требования – отпуска Мурад-Гирея (с семьей и приближенными) русскими дипломатия не имела возможности даже в случае, если это решение было бы принято московскими верхами. Однако позиция Бориса Федоровича Годунова исключала возможность отпуска «царевича» из Астрахани, что было продемонстрировано крымской стороне при последних дипломатических контактах в первой половине 1591 года. В этих условиях внезапная смерть Мурад-Гирея сделала ситуацию необратимой. Есть все основания предполагать, что именно получение этого известия подтолкнуло Гази-Гирея к принятию решения о походе.

Действительно, формальным поводом для нападения Гази-Гирея II на Русское государство летом 1591 года крымская сторона объявила «потраву» Мурад-Гирея в Астрахани, якобы осуществленную по указанию Москвы. Эта позиция была озвучена при «распоросе» прибывшего в конце 1591 г. гонца Ибрагима Азей, которого 4 ноября 1591 г. в Болхове проводил прислынный из Москвы А.Я.Щелкаловым дьяк И.М.Всеволожский при участии переводчика Мурад-Гирея в Астрахани С.Степанова. При этом, наряду с официальным гонцом, ханом был послан специальный эмиссар – Ямгурчей аталык – один из наиболее доверенных приближенных Мурад-Гирея, воспитатель его пасынка Кумо-Гирея. Материалы беседы Ямгурчей аталыка с русскими должностными лицами показывают, что он длительное время проживал в Москве, возможно вместе с Кумо-Гиреем, и был хорошо известен Б.Ф.Годунову. В Астрахани Ямгурчей аталык входил в ближайшее окружение Мурад-Гирея и был хорошо известен переводчику С.Степанову. Более удобной фигуры для урегулирования критической ситуации в отношениях с Москвой найти было трудно.

Итак, Ибрагим Азей поведал, что Мурад-Гирея вместе с пасынком Кумо-Гиреем «уморили» в Астрахани по приказу русского правительства, заодно впервые обвинив Москву и в «потраве» ранее в Астрахани «царя» Сеадет-Гирея [Там же, лл.116–116 об.]. Надо сказать, что других причин похода крымская сторона указать не могла. Высказанные претензии о том, что якобы русская сторона под предлогом посольского размена замышляла нападение на крымское посольство собеседниками крымских эмиссаров не были приняты всерьез. При этом крымские дипломаты в самом начале переговоров четко озвучали позицию хана по главному вопросу – «царь ни Казани ни Астрахани не просит».

Таким образом, устами Ибрагима Азей все претензии свелись к отравлению Мурад-Гирея. Тогда русские представители обратились к Ямгурчею аталыку, присланному из Астрахани в Крым хану после смерти царевича по распоряжению главы следственной комиссии О.Пушкину с требованием опровергнуть эти обвинения. Ямгурчей аталык сделал это, хотя и в очень осторожной форме. Кроме того, он объявил, что прибыл в Крым уже после выхода хана в поход [Там же, л.121].

Однако при отдельной от официального гонца встрече с московскими должностными лицами, которая состоялась в тот же день, 4 ноября, ханский эмиссар Ямгурчей аталык уточнил свою позицию. Он рассказал, что известие о «потраве» царевича было получено в Крыму от некоторых «юртовких татар». На естественный вопрос «почему хан сразу же поверил этим известиям?», Ямгурчей аталык осторожно напомнил о срыве посольского размена и общем недоверии хана к Москве [Там же, л.130]. Однако его собеседники этим не были удовлетворены. Были поставлены вопросы о позиции Порты и действиях польско-литовской и шведской дипломатий. На эти вопросы Ямгурчей аталык, естественно, дал очень осторожные ответы. Однако именно они, наряду со сведениями, добытыми в ходе проведенного уже в Москве лично А.Я.Щелкаловым 10 декабря «расспроса» Ямгурчей и со сведениями, содержащимися в представленном по возвращению из Крыма И.Бибиковым «статейном списке», позволяют восстановить ход событий.

Прежде всего, необходимо дать оценку русско-крымскому конфликту 1591 г. в контексте геополитических сдвигов в Восточной Европе. Кризис в русско-крымских отношениях был вызван не только обострением противоречий собственно между Москвой и Бахчисараем. Помимо болезненных

для «Крымского юрта» проблем продолжения пребывания в Астрахани Мурад-Гирей и продолжающимся процессом расширения военно-политического присутствия на Кавказе, существовала заинтересованность «третьих сторон» в развертывании конфронтации и, главное, позиция Порты.

Итак, первый вопрос: русско-крымская конфронтация и Порты. После событий лета 1591 года все претенденты на московское «амиатство» – представители кланов Яшлавских и Кулюковых и прочие «ближние люди» крымского хана в своих посланиях в Москву дружно утверждали, что хан совершил нападение по прямому указанию турецкого султана. Более взвешанную позицию занимал Ямгурчей аталык во время многочисленных распросов по прибытии в Русское государство с «мирной миссией» после провала похода осенью 1591 года. Помимо указания на враждебные происки «царевичей» в Стамбуле, он отметил на факт негласного распоряжения османских сановников: «и писал деи х Казы-Гирей царю ис Царьгорода друг его Ибрагим-ших, чтоб он Казы-Гирей царь однолично объявился царю турецкому, тем, чтоб шел войною на государеву землю» [РГАДА, ф.123, оп.1, 1591 г., д.5, л.23]. Следует отметить, что прямых указаний на прибытие в Бахчисарай в 1591 году османских чавушей с приказом выступить в поход в источниках не содержится. Зато И.Бибиков в своем «статейном списке» сообщает о многочисленных крымских эмиссарах, направляющихся «к турецкому с поминками». При этом ясно, что хан был обеспокоен возможностью своего смещения с престола и замены Алп-Гиреем. Несомненно, что Гази-Гирей II информировал Порту о своих планах. И.Бибиков сообщает, что сразу же после того, как «царь пошел на войну», из Стамбула прибыл чавуш вместе с отпущенным ханским эмиссаром Магметом Челеби. Не застав в Крыму хана, чавуш поехал «за царем». Неизвестно успел ли он нагнать крымское войско и вручить Гази-Гирею II ханский фирман [РГАДА, ф.123, оп.1, ед. хр.19, л.109 об.]. О его содержании можно только догадываться.

Отвечала ли интересам Порты крымское нападение на Русское государство в 1591 г.? В отечественной историографии было принято отвечать на этот вопрос утвердительно. Однако никто из историков так и не дал вразумительного объяснения на вопрос: «почему Порте был необходим крымский поход именно летом 1591 года?». Тема позиции Порты в 1591 году может быть раскрыта только после введения в научный оборот материалов из османских архивов.

Второй вопрос: русско-крымская конфронтация и Речь Посполитая. Действия польско-литовской дипломатии с лета 1590 г. по весну 1591 г. «на крымском» направлении можно проследить по русской посольской документации. При расспросах в феврале 1591 года в Посольском приказе эмиссара Гази-Гирей II Лачина Агзи Черкашенина русская сторона получила подтверждение имеющейся информации об интенсивных дипломатических контактах Крыма с Речью Посполитой. При этом весьма информированный ханский эмиссар отделил «ссылки» Крыма с Польско-Литовским государством от общего состояния его отношений с Портой. Собеседник А.Я.Щелкалова и П.Дмитриева уверенно заявил о том, «у лтовских людей была рада мирится с крымским или не мирится» на которой было принято решение «мирится» [Там же, л.48 об.]. «Рада» состоялась после прибытия ханского гонца Ян Магмета Челеби. До этого в Крым прибыл королевский гонец «толмач Хозя Бердей», который провел предварительный зондаж относительно крымских условий, главным из которых был размер «упоминков». Судя по всему, это было в начале лета 1590 г., так именно на него ссылался хан в своих посланиях к царю Федору Ивановичу, доставленных с Аллабердеем в июле. В конце 1590 года в Речь Посполитую было отправлено крымское посольство во главе с Акк Магметом мурзой, одним из многочисленных братьев Моллакая Аллея аталыка, которое должно было огласить условия Бахчисарая: присылка «казны» за шесть лет, т.е. с момента последних дипломатических контактов Крыма и Речи Посполитой при Ислам-Гирее II [Там же, лл.48 об.–49]. Ханский эмиссар, естественно, не стал уточнять приняла ли польско-литовская сторона эти условия, но намекнул, что главным условием крымско-литовского «замирения» в Речи Посполитой считают «недружбу царя с московским».

Важно, что «расспрос» царского эмиссара имел место сразу же после тяжелейших переговоров в Москве с польско-литовским посольством, в которых важную роль играл посольский дьяк А.Я.Щелкалов. Сам по себе факт усиленных дипломатических «ссылок» Речи Посполитой с Крымом традиционно с настороженностью воспринимался в Москве. Однако в данном случае обеспокоенность посольского дьяка объяснялась особыми причинами. На только что прошедших в Москве переговорах с польско-литовским посольством он столкнулся с трудом прикрытой уверенностью дипломатов Речи Посполитой в том, что в ближайшее время последует обострение русско-крымских отношений. При этом польско-литовская сторона исключала любые формы военно-политического сотрудничества с Москвой против Крыма.

Польско-литовское посольство прибыло в Москву 10 октября 1590 г. [РГАДА, ф.79, оп.1, ед.хр.20, л.265]. Оно было отпущено 23 января 1591 г. в день аудиенции у государя ханского посла «князя» Иссея [Там же, л.628 об.]. Переговоры польско-литовского посольства в Москве являются одной из самых важных и драматичных страниц в истории русской дипломатии XVI столетия. По продолжительности – более трех месяцев – они не имели себе равных в истории русско-польско-литовских отношений (с 13 октября 1590 г. по 23 января 1591 г.). Вопрос об отношении обеих сторон с Крымским ханством присутствовал в течение всего хода переговоров. По сути, «крымский вопрос» играл на переговорах равнозначную роль по отношению с «шведским».

Московские дипломаты в ходе переговоров сами подняли «крымский вопрос». Польско-литовская сторона упрекалась в «неискренности» в отношении борьбы против «бусурман». Это было одним из самых захватывающих моментов интриги, так как летом 1590 года русскому правительству стало известно, что крымский хан был информирован королевским гонцом, прибывшим в Крым о русских антикрымских инициативах. В результате обе стороны начали жесткую полемику по «крымскому вопросу».

В письменном «ответе» на посольские речи, данном 15(25) октября, русская сторона напомнила, что в 1589 году в Речь Посполитую был послан гонец А.Иванов с посланиями от думных чинов к «панам радам» с известием о предложениях крымских совместного похода против «литовского короля», переданных с «князем Абдуллой». Затем русская сторона напомнила, что в 1590 году с отпущенным гонцом Я.Девянтовским Москва не только предупредила Речь Посполитую о готовящемся крымском нападении, но и вновь информировала об отклонении крымских предложений совместного нападения на Речь Посполитую. Все это было отражено в объемном письменном ответе русской стороны врученным послам 4 ноября И.В.Годуновым, возглавлявшим «ответную комиссию» [Там же, лл. 590–616; ф.389, оп.1, ед.хр.594, л.103–11 об.; Щербатов, 1904, стлб.657–673; Lietuvos Metrika, 2006, с.124–130]. Русская сторона напомнила как «паны Рада коруны Польское и великого княжества Литовское и Ваши великие гетманы корунной и литовский со многими людьми стояти против Турской и Крымской рати и нашим бы бояром о том порадети же, и нам бити челом, чтобы нашему царскому величеству послати в северские города рать своя, с Крымским с Мурат Гиреем царевичем, для того чтою Турским людям слушна была та наша рать» [Щербатов, 1904, стлб.659]. Особо подчеркивалось, что именно эта просьба рассматривалась в Москве как шаг к заключению союзного «докончания» между Русским государством и Речью Посполитой при приезде польско-литовских «больших послов»: «и нам было не укрепится в докончании и не утвердяся крестным целованием. ратей своих против Турского и Крымского на помочь коруне Польской и великому княжеству Литовскому и посылати не пригоже... того нигде не ведется; не укрепяся в докончании ратей не посылат» [Там же, стлб. 660].

Позиция русской дипломатии была не лишена лукавства. «Просьба» о «присылке» Мурад-Гирея «в северские города», оглашенная от имени коронного канцлера Я.Замойского и литовского канцлера Л.Сапеги, была ответом на назойливые предупреждения о угрозе крымского нападения на Речь Посполитую, переданных через гонца А.Иванова. Польско-литовская дипломатия, естественно, не предполагала, что русское правительство развяжет крупномасштабную войну против Крыма, да еще с привлечением Мурад-Гирея.

Гораздо серьезнее восприняли польско-литовские послы обвинения русской стороны в оглашении московских «антикрымских инициатив», содержащихся в послании думных чинов «панам радам» в Крыму, королевским гонцом толмачом Казембердеем «и тую боярскую присылку гонца их и Панам Радам объявит крымским царем и князем, и то не слыхано. что против таковое ласки нащое а такие меры от Короны Полское и от Великого Князства Литовского делат» [Lietuvos Metrika, 2006, с.128]. Подчеркивалась, что информация эта не только добыта от «языков», но и содержалась в послании государю от хана, доставленным с гонцом Аллабердеем.

В составленном и врученном в тот же день письменном ответе польско-литовской стороны русские претензии были отвергнуты [РГАДА, ф.389, оп.1, ед.хр.594, лл.111–116 об.; Lietuvos Metrika, 2006, с.130–135]. Инициатива в присылке военной помощи со стороны Москвы против Крыма и Порты отрицалась. Мало того, польско-литовские дипломаты вообще заявили, что любое сосредотачивание русских военных сил в «северских землях» направлено не против Крыма, а против Речи Посполитой. Что же касается сведений о антикрымских предложениях Москвы, показания «языков» были охарактеризованы как «напевные речи», не содействующие «доброму делу».

Жесткая позиция польско-литовской стороны на переговорах относительно возможности всякого военно-политического сотрудничества против Крыма по-новому стали рассматриваться руко-

водителями русской дипломатии после «расспросов» ближнего «человека» хана. Однако ввиду задержания И.Бибикова в Крыму, Москва до осени 1591 года не имела достоверных сведений о дипломатических контактах между Крымом и Речью Посполитой. Эти сведения были получены уже после возвращения И.Бибикова.

И.Бибиков, прибыв в Крым в декабре 1590 года, зафиксировал оживление дипломатических связей между Речью Посполитой и ханом. В целом они подтверждали сведения, сообщенные при «расспросе» ханского эмиссара в феврале 1591 года. Королевский толмач Казы Бердей действительно прибыл в Крым летом 1590 года. И.Бибиков выяснил, что в Речь Посполитую был послан сначала гонец Ян Магметь Челеби вместе с отпущенным толмачем Казы Бердеем, а затем представительное крымское посольство главе с братом Маллакая Аллея аталыка Акк Магметом мурзой [РГАДА, ф.123, оп.1, ед.хр.19, л.108 об.]. Кроме того, ему удалось узнать, что в начале 1591 года в Крым повторно прибыл «королевский толмач Казы Бердей» и доставил Гази-Гирею II послание от короля, в котором тот писал: «чтоб царь пошел на московского а как царь пойдет на московского тот ему пришет казны вдвое». Толмач был «пожалован» и «отпущен» вместе с очередным королевским гонцом «Черкашенином Уздеем». Однако одновременно с этим И.Бибиков сообщал о многочисленных нападениях «литовских людей запорожских черкасов на крымские и ногайские улусы». Важно, что до выступления хана в поход посольский размен Крыма и Речи Посполитой не был совершен. Отпущенное ханское посольство вернулось в Крым только в сентябре 1591 года, а польско-литовское прибыло в конце 1591 года.

Обострение отношений между Русским государством и Крымом отвечало государственным интересам Речи Посполитой. Тем не менее, в конкретной ситуации 1591 года польско-литовская дипломатия имела возможность оказывать влияние на Крым только в плане предоставления «компрометирующей информации» относительно московской политики и обещаний «казны». Реальных сдвигов в отношениях между Речью Посполитой и Крымом не произошло, да и не могло произойти в условиях продолжающегося кризиса в польско-турецких отношениях. Линия польско-литовских дипломатов на переговорах в Москве при всем декларируемом отказе от совместной борьбы против «бесерман» показывала, что отношения между Портой и Речью Посполитой далеки от добрососедства. Действия польско-литовской дипломатии в Крыму явно были направлены против Русского государства, но не играли решающую роль в решении хана выступить в поход. Это подтверждает тот факт, что в сентябре 1591 г., уже после возвращения хана в Крым, – по сведениям И.Бибикова, его посол Акк мурза вернулся в Крым «с пустыми руками» – «казны ему король не дав и выехали из Литвы безчестно без провожатых» [Там же, л.110]. Возможно, это было косвенным следствием миссии московского «сеунча» Д.М.Ислентьева, отправленного в июле 1591 года с извещением об отражении крымского нападения. Впрочем, скоро в Варшаве приняли решение об отправлении посольства в Крым, что было связано с тяжелой проблемой учета интересов Шведской короны в Прибалтике в связи с ратификацией заключенного в январе 1591 года московского договора о продлении Ям-Запольского перемирия на переговорах в ноябре-декабре 1591 г. с посольством М.Г.Салтыкова и И.П.Татищева. Там разразился острый конфликт, который едва не сорвал ратификацию московского договора и не привел к возобновлению войны Речи Посполитой против Русского государства в союзе с Швецией.

В этой связи следует рассмотреть третий вопрос: русско-крымская конфронтация и Швеция. В отечественной историографии причины крымского нападения 1591 г. традиционно объяснялись «подстрекательством» Шведской короны.

С.М.Соловьев писал: «побуждал хана к нападению на Москву король шведский Иоанн, обещал ему богатые поминки, если он извоюет московского царя, давая знать, что сопротивления татарам не будет. Потому что войска царские находятся на север, у границ шведских» [Соловьев, 1989, т. VII, с.254]. А.А.Новосельский уверенно утверждает, что «поход Казы Гирея был согласован со шведским правительством» [Новосельский, 1948, с.41]. При этом А.А.Новосельский сначала приводит летописные свидетельства – «хан совет имя (с) свейским королем Еганом. Яко да в единое время от обеих стран на благочестие ополчатся» [ПСРЛ, 1910, т.14, ч.1, с.10], а уже затем переходит к анализу сведений о шведско-крымских контактах, содержащихся в русской посольской документации.

Сведения о контактах Крыма и Швеции были получены еще от гонца в Речь Посполитую А.Иванова. При расспросе ханского эмиссара в феврале 1591 года посольскими дьяками ими была получена следующая информация.

Завязывание дипломатических связей с Швецией произошло по инициативе крымской стороны: «посылал де царь к литовского короля отцу к свийскому королю за Белое море гонца своего [РГАДА, ф.123, оп.1, ед.хр.19, л.50 об.]. Первоначально якобы целью крымской дипломатии было требование «поминков» за отказ от нападений на «литовскую землю». Однако затем «через литовскую землю Белым морем» в Крым прибыло шведское посольство с предложением союза против Москвы – «чтобы царь литвы и его не воевал а воевал бы Москву» [Там же, л.50 об.].

Ханский эмиссар сообщил о внушительном количестве присланных «поминок» десять тысяч золотых, двадцать тысяч ефимков, пятнадцать золотых кубков. По тем временам это весьма значительные «посольские дары».

И.Бибииков в своем «статейном списке» также изложил ход контактов Швеции и Крыма. Он уточнял, что крымский гонец находился у Юхана III «в те поры как государевы послы были в Иван городе», «а сами крымско-шведские переговоры шли в «те поры как государевы послы с немецкого послы съехались». Именно И.Бибииков в своем «статейном списке» изложил часто пересказываемое отечественными историками предложение короля «как пойду воевать московского тогды и тебе идти» [Там же, л.109]. Однако И.Бибииков сообщил и о том, что посланный очевидно в 1590 году к Юхану III «другой гонец» к моменту его прибытия в Крым еще не вернулся.

Сложность дипломатических «ссылок» Крыма со Швецией через территорию Речи Посполитой не дает основания утверждать, что шведская дипломатия в 1590–1591 гг. сыграла решающую роль в принятии решения хана выступить в поход против Русского государства.

Итак, позиция всех внешнеполитических партнеров Крыма и его сюзерена не была определяющей при принятии ханом и его диваном решения о походе, но, несомненно, оказывала на него влияние. Решение, принималось самим Гази-Гиреем II. Причем оно окончательно «созрело» только к лету 1591 года. На решение хана, помимо дипломатических, могли повлиять и другие факторы. Следует отметить, что к началу 1591 года многие задачи, которые ставил перед собой Гази-Гирей II, были решены. Была достигнута внутривнутриполитическая консолидация «Крымского юрта». И.Бибииков в своем «статейном списке» зафиксировал даже возвращение в Крым в конце 1590 г. – начале 1591 г. ряда бежавших в 1588 году крымских мурз. В частности, вернулся Осман мурза Ширинский «просити свои вотчины и княженья» [Там же, л.107 об.]. В декабре 1590 года была окончательно решена проблема «Казыева улуса». Кан мурза, сын погибшего Якшисата, шертовал хану, что характерно, «с Араслановыми детьми вместе» [Там же, л.107 об.]. Восстановленный «Дивеев улус» вместе с «Казыевым» мог серьезно увеличить военный потенциал Крымского государства.

В январе 1591 года в Крым прибыл посол от нового бия Большой Ногайской Орды Ураз-Мухаммада. Посол передал заверение бия в добрососедстве и готовность, в случае необходимости участвовать в походе «на недруга его на литовского короля» [Там же, л.107]. Отметим, что И.Бибииков при описании контактов хана с «заволжскими» и «казыевскими» ногаями на рубеже 1590–1591 гг. не упоминает о Мурад-Гирее. Это молчание многозначительно. Фактор «царевича» как реальной угрозы в «Крымском юрте» явно сходил на нет.

Самым уязвимым в положении хана Гази-Гирея II было наличие на территории Османской империи претендентов на престол, что создавало угрозу его смещения с престола. В таком же положении находился и его отец Девлет-Гирей I накануне своего похода 1571 года. В конечном итоге, именно это обстоятельство и побудило Гази-Гирея II, как и его отца, решиться на крупномасштабное военное предприятие против Русского государства. Успех мог серьезно усилить его авторитет в Стамбуле и позиции при «торговле из за казны» с Речью Посполитой. К тому же для мотивации своего предприятия и в самом «юрте» и в «Казыевом улусе» и перед Портой хан мог использовать факт гибели в Астрахани Мурад-Гирея.

Было ли возможно предотвратить крымское вторжение силами русских дипломатов, находившихся непосредственно в Крыму? Ответ на этот вопрос представляется нам отрицательным. Как и накануне нападений 1571 и 1572 гг. в Крыму весной 1591 года находились русские дипломатические представители. До нас дошел «статейный список» И.Бибиикова, который четко фиксировал развитие событий. Принципиальным отличием ситуации 1591 г. от аналогичных ситуаций 1571–1572 гг. было подчеркивание крымской стороной своих «мирных намерений». Формально не было предъявление требований ультимативного характера, в то время как в феврале 1572 г. хан Девлет-Гирей ясно потребовал «уступки» Астрахани. Как и Ф.А.Нагой и Ф.А. Писемский в начале 1571 года, И.Бибииков также в начале 1591 г., т.е. примерно за полгода до выступления хана из Крыма, был отправлен в «жидовский город» (Чуфут-Кале) под охрану караимов. Это произошло 10 января [Там же, л.101]. До мая он находился там в условиях жесткой изоляции.

Само обострение ситуации произошло для И.Бибикова внезапно. 5 мая 1591 года он был извещен самим «первым министром» хана, ведущим сановником Моллакаем Аллеем аталыком, о том, что «на государеву украину царь не идет а идет на литовского» [Там же, л.102]. Буквально через пять дней, 10 мая, Гази-Гирей, покинув Бахчисарай, двинулся «на государевы украинны». И.Бибиков был информирован о мотивации нападения. Толмачи передали, что хан со времени приезда гонца Ивана Грязного дожидался московских послов, которые так и не прибыли. Мало того, хану сообщили что московский государь его «обманывает». В Крым сумели ускользнуть гонцы Арсания Дивеева и «князя Заграпа Перекопского», которые якобы сообщили, что московский государь хочет «поймать» и крымское посольство и сопровождающих их, и тех, кто «придет на розмены» [Там же, лл.102–102 об.]. Кроме того, задержанные «на Москве» крымцы сумели прислать в Крым известие о том, что московский государь предупредил «литовского короля» о том, что «царь поидет на Литву». Эти сведения И.Бибикову «тайно» сообщил через своего «человека» вездесущий бек Дербьш Кулюков («князь Куликов»), который присутствовал на оглашении послания «на думе» и якобы лично «чел» эту «грамоту у царя» [Там же, лл.102 об.–103].

В данном случае сведения, сообщенные хану, могли соответствовать действительности. Возможно «утечка информации» произошла после прибытия гонцов во главе с Исеем в Москву, когда там еще находилось польско-литовское посольство. В целом можно констатировать, что антикрымские инициативы Москвы были использованы польско-литовской дипломатией для разжигания недоверия и конфликта между Москвой и Бахчисараем. В этих условиях у И.Бибикова не было практически никаких шансов завязать новые переговоры, при последнем посещении его Моллакаем Аллеем аталыком, тем более присланные ему с Б.Бакчюриным инструкции (в случае, если он их получил) содержали отказ от главного крымского требования – отпуска Мурад-Гирея.

Интересно, что И.Бибикову до выступления хана в поход никто из его информаторов не сообщил о смерти Мурад-Гирея. Можно предположить, что хан, выступая из Бахчисарая еще не получил этого известия. Источники, к сожалению, не позволяют прояснить вопрос о том, было ли принято принципиальное решение о походе до получения известия о смерти Мурад-Гирея или это произошло после этого.

Как известно, сведения о приближении крымцев были получены в Москве ровно через месяц – 10 июня 1591 года – от путивльского воеводы В.Вельяминова, который основывался на донесениях сторожевого головы С.Антыкова. Численность крымцев была определена в «потораста тысяч и больши» [РК, 1966, с.440]. Они шли Муравским шляхом – «столбовой дорогой» крымских вторжений.

Итак, крупномасштабное нападение крымцев на Русское государство стало реальностью. От исхода похода «Казы-Гирея царя» зависило очень многое. В случае успеха Гази-Гирей II мог говорить с Москвой с позиции силы как и его знаменитый отец летом 1571 года. Успешный поход неизбежно привел бы к активизации польско-литовской и шведской дипломатии на «крымском направлении». Однако ход событий привел Крымское ханство к поражению.

Причины поражения Гази-Гирея II лежат, главным образом, в военной плоскости и требуют специального рассмотрения, которое планируется осуществить автором совместно с А.В.Маловым при публикации в альманахе «Единорог» ряда источников, посвященных событиям лета 1591 года.

Стремительный отход крымцев после неудачного для них крупноформатного полевого столкновения с вооруженными силами Русского государства на подступах к Москве, также как и отход орды Девлет-Гирея девятнадцатью годами раньше, имел огромные последствия для всей системы международных отношений в Восточной Европе и в Закавказье. Отметим, что при своем отходе за Оку, в отличие от своего отца, Гази-Гирей II не смог или не захотел послать к московскому государю гонца с мотивацией нападения. Это произошло значительно позднее уже после возвращения хана в Крым. Если добавить, что вернувшись в Бахчисарай, хан немедленно вызвал к себе из «жидовского города» И.Бибикова и объявил ему о скором «отпуске» (факт, не имеющий аналогов в истории русско-крымских «ссыллок»), то можно констатировать факт шока Гази-Гирея II от масштабной постигшей его неудачи.

Провал силового давления на Москву с которым сопредельные государства связывали далеко идущие планы, привел к пересмотру всей системы русско-крымских отношений и завершился, в конечном итоге, заключением русско-крымского мирного договора 1594 года, первого русско-крымского «докончания» за тридцатилетний период после договора 1564 г., заключенного посольством А.Ф.Нагого. В истории русско-крымских отношений начиналась новая глава.

Список источников и литературы

- Ivanis, 1994 – Ivanis Maria A. Krimi Kansag a tizenot eves haboruban. Budapest, 1994.
- Konopszynski, 1986 – Konopszynski W. Dzieje Polski nowozytnej –t I Warszawa., 1986.
- Lietuvos Metrika, 2009 – Lietuvos Metrika. Knyga Nr. 593: (1585–1604). Diplomatinių reikalų knyga / Parengė A. Baliulis. Vilnius, 2009.
- Lietuvos Metrika, 2006 – Lietuvos Metrika. Knyga Nr. 594: (1585–1600) / Diplomatinių reikalų knyga / Parengė A. Baliulis. Vilnius, 2006.
- Nagielski, 2010 – Nagielski M. Michal Iwanowicz Rozinski; Hetmani zaporoscy w sluzbie krola i Rzeczpospolitej. Warszawa, 2010.
- Бантыш-Каменский, 1862 – Бантыш-Каменский Н.Н. Переписка между Россией и Польшею. Ч.2. М., 1862.
- Белокуров, 1889 – Белокуров С.А. Сношения России с Кавказом Материалы извлеченные из Московского Гл. архива МИД. Вып. I (1578–1613). М., 1889.
- Беляков, 2011 – Беляков А.В. Чингисиды в России XV–VII веков: просопографическое исследование. Рязань, 2011.
- Виноградов, 2006 – Виноградов А.В. Род Сулеша во внешней политике Крымского ханства второй половины XVI в. // Тюркологический сборник 2005. Тюркские народы России и Великая степь. М., 2006. С.26–73.
- Виноградов, 2010 – Виноградов А.В. «Московская партия» в Крыму в 70–90-х гг. // Мининские чтения: Труды участников международной научной конференции Нижегородского государственного университета им. Н.И.Лобачевского (24–25 октября 2008 г.). Нижний Новгород, 2010. С.403–416.
- Виноградов, 2010a – Виноградов А.В. Русско-крымские отношения в 1570–1590-х гг. в контексте династического кризиса Гиреев // Средневековые тюрко-татарские государства: Сб. статей. Вып.2. Казань, 2010. С.274–299.
- Виноградов, 2011 – Виноградов А.В. Мурад-Гирей в «Астрохани». К истории политики России на Нижней Волге и на Кавказе в 1586–1591 гг. // История народов России в исследованиях и документах. Вып.5. М., 2011. С.142–187.
- Восточная, 2009 – Восточная Европа Средневековья и раннего Нового времени глазами французских исследователей: Сб. статей. Казань, 2009.
- Гайворонский, 2007 – Гайворонский О. Повелители двух материков. Крымские ханы XV–XVI столетий и борьба за наследство Великой Орды. Т.1. Киев; Бахчисарай, 2007.
- Казы-Гусейн, 2005 – Казы-Гусейн Фарах Адиль. Осmano-Сефевидская война 1578–1590 гг. Баку, 2005.
- Новосельский, 1948 – Новосельский А.А. Борьба московского государства с татарами в первой половине XVII века. М.; Л., 1948.
- Памятники, 1890 – Памятники дипломатических и торговых сношений Московской Руси с Персией / Ред. Н.И.Веселовский. Т.1. СПб., 1890.
- ПСРЛ, т.14 – Полное собрание русских летописей. Т.14. СПб., 1910.
- РГАДА. Ф.79 (Сношения России с Польшей). Оп.1. Ед.хр.20.
- РГАДА. Ф.123 (Сношения России с Крымом). Оп.1. Ед.хр.1, 2, 5, 10, 12, 16, 17, 18, 19.
- РГАДА. Ф.127 (Сношения России с Ногайской Ордой). Ф.127. Оп.1. 1586 г. Ед.хр.13.
- РГАДА. Ф.389 (Литовская Метрика). Оп.1. Ед.хр.593, 594.
- РК, 1966 – Разрядная Книга. 1475–1598. М., 1966.
- Смирнов, 2005 – Смирнов В.Д. Крымское ханство под верховенством Оттоманской Порты. Т.1. М., 2005.
- Соловьев, 1989 – Соловьев С.М. История Российская. Т.VII. М., 1989.
- Статейный, 1891 – Статейный список московского посланника в Крым Ивана Судакова в 1587–1588 гг. / Публ. Ф.Лашкова // Известия Таврической ученой архивной комиссии. №14. Симферополь, 1891. С.43–80.
- Трепавлов, 2004 – Трепавлов В.В. «Казыев улус». Тюрки Северного Кавказа в позднем средневековье // История народов России в исследованиях и документах. Вып. 1. М., 2004. С.6–49.
- Флоря, 1978 – Флоря Б.Н. Русско-польские отношения и политическое развитие Восточной Европы во второй половине XVI – начале XVII в. М., 1978.
- Щербатов, 1904 – Щербатов М.М. История российская. Т.VI. СПб., 1904.
- Юзефович, 2007 – Юзефович Л.А. Путь посла. Русский посольский обычай. Обиход. Этикет. Церемониал. СПб., 2007.

Политическая география Казанского ханства (проблемы исследования)

Историческая география – сравнительно малоизученная область в истории постзолотоордынских тюрко-татарских государств. В этой связи, исключением не является и историческая география Казанского ханства. В специальной литературе ее проблемы, в основном, затрагиваются лишь попутно, вскользь, в русле изучения московско-казанских взаимоотношений в тот период, событий, связанных с завоеванием Казанского ханства Русским государством в 1549–1557 гг. или в рамках рассмотрения проблем социально-политической истории ханства. Пожалуй, доселе пристальное внимание вопросам исторической географии Казанского ханства уделяли лишь такие известные исследователи истории Казанского ханства, как М.Г.Худяков, Н.Ф.Калинин, Ш.Ф.Мухамедьяров, С.Х.Алишев, Р.Г.Фахрутдинов, Е.И.Чернышев, а также ряд современных исследователей – Д.М.Исхаков, Р.Г.Галлям, Р.И.Султанов, Р.Г.Насыров, Г.И.Аминова и другие, посвятившие данной проблематике свои специальные научные монографии и статьи [см., например: Султанов, 2004; Чернышев, 1971, с.272–292; Галлям, 2002, с.280–316; Аминова, 2002, с.117–134 и др.], либо главы монографических исследований [см.: Худяков, 1990; Мухамедьяров, 2012 и др.].

Одним из составляющих и ключевых проблем исследования исторической географии является политическая география. К слову сказать, она подразумевает не только пределы подведомственных государствам территорий, но и проблемы их социально-политической, политико-административной истории, географию населения, область международных отношений и т.д. Однако, разумеется, при этом одним из узловых является вопрос о политических границах государств.

Казалось бы, приблизительные пределы Казанского ханства в историографии уже установлены. Однако наблюдающееся расхождение мнений по данному вопросу свидетельствует о необходимости продолжения научных изысканий в этой области.

Настало время более интенсивно заняться археологией Казанского ханства, вопросами его исторической географии, в т.ч. установлением сети сел и городов, старых транспортных, дипломатических путей сообщения, достоверной схемы внутренней жизнедеятельности и жизнеобеспечения государства. Первые успехи уже достигнуты. В целом, в последние годы наблюдается (может быть, даже несколько запоздалая) интенсификация научных исследований по истории Казанского ханства.

Что касается политических границ Казанского ханства, опираясь на письменные и археологические источники, первым их постарался определить известный историк 20–30 х годов XX столетия М.Г.Худяков [Худяков, 1990, с.16–21]. Владения ханства он определил из двух типов земель: центральной части государства, где проживали татары, а также покоренных земель, населенных другими народами. При определении центральных районов государства М.Г.Худяков исходил из трех источников: 1. Надмогильных камней на мусульманских кладбищах; 2. Названий деревень, упомянутых в «Истории Булгара» Хисаметдина; 3. Татарских земель, расположенных за пределами границ современного Татарстана.

По мнению М.Г.Худякова, центральная область Казанского ханства совпадает с территорией современной Республики Татарстан. Изучив земли покоренных Казанским ханством народов (мордвы, чувашей, марийцев, удмуртов), расположенные за пределами нынешнего Татарстана, М.Г.Худяков включил в территорию Казанского ханства земли республик Марий-Эл, Чувашии, Удмуртии, а также Ульяновской, Пензенской, Саратовской, Тамбовской и Пермской областей. Таким образом, по мнению М.Г.Худякова, Казанское ханство граничило на востоке с Ногайской Ордой, на юге – Астраханским ханством, на юго-западе – Крымским ханством, на севере – Вятской общиной, на западе – Московским государством.

На западе границы Казанского ханства М.Г.Худяков определил вдоль рек Сура и Ветлуга, на севере – вдоль реки Пижма в сторону востока, затем вдоль Вятки до устья реки Воя, с середины реки Чепца до верховьев Камы.

На востоке в состав Казанского ханства входили Сарапульский, Елабужский и Мензелинский округа. По мнению М.Г.Худякова, «Бугульминский и Мелекесский уезды, населенные татарами, очевидно, входили в состав Казанского ханства, но Самарская степь фактически принадлежала кочевавшим по ней ногайцам. Правый берег Волги составлял владение Казанского ханства вплоть до Царицына. Здесь были города Синбир, Сара-Тау (Царицын), перечисленные в сочинении Хисаметдина» [Худяков, 1990, с.18].

Исследования казанских ученых последующих периодов показали, что эпитафические памятники, относящиеся к периоду Казанского ханства, охватывают более широкую территорию. Например, Гали Рахим, исследовав эти источники в 1927–1928 годах, считал, что центром Казанского ханства было Заказанье и земли по правому берегу Волги, так называемая «Горная сторона». В то же время он отмечает полное отсутствие надмогильных камней периода ханства на юге Камы [Рахим, 1930, с.98].

В составленной Н.Ф.Калининым «Археологической карте Казанского ханства» отмечено 67 надмогильных камней, относящихся к XV–XVI вв. Большая их часть (50) относится к Заказанью. Четыре датируются XV в., остальные – XVI в. Кроме надмогильных памятников, на карте помечены места городищ и селений, а также деревни, упомянутые в писцовых книгах 60-х годов XVI в. На основе этих данных автор определяет центр Казанского ханства с татарским населением. Основная территория, на которой проживали татары в Казанском ханстве, включала районы севернее Камы до бассейна реки Казанки. Также сюда входили и земли по среднему течению реки Меши и верхнему течению реки Аштыт. На востоке эта территория не доходила до реки Вятки, там проживали удмурты, а на юге только местами выходила на реку Кама. В основные земли входило и правобережье Волги. На западе они простирались до реки Свияга, на юге – до города Тетюши [История, т.1, 1955, с.100–102].

По мнению Н.Ф.Калинина, к этим «основным землям» Казанского ханства присоединялись и земли других народов (чувашей, мордвы, марийцев, удмуртов, башкир).

Опираясь на археологические и письменные источники, Н.Ф.Калинин проводил границы Казанского ханства на западе по реке Сура. По его мнению, северная граница ханства была неопределенна. Марийцы и удмурты, проживавшие на юге, относились к Казанскому ханству, а северные подчинялись русскому государству.

Восточные границы ханства Н.Ф.Калинин проводил по реке Вятке. В то же время он отмечал, что эта граница могла проходить и вдоль Камы. На противоположном берегу Камы граница пролегла по реке Белая. «Весьма неопределенной была и южная граница. По указаниям того же Герберштейна, в Заволжье она проходила по р. Каме, т.к. к югу от нее отмечаются уже владения ногайских ханов... Однако древние болгарские земли западного Закамья также отчасти находились под влиянием Казани, ибо в сошедшем с исторической сцены и разрушенном Булгаре имелось, вероятно, небольшое, но подчиненное Казани население», считает Н.Ф. Калинин [История, т. 1, 1955, с.101].

По его мнению, на правобережье р. Волги граница проходила в районе г. Тетюш. В то же время он отмечает, что «под влиянием казанского правительства находились более южные земли, вплоть до Самарской Луки» [История, т.1, 1955, с.101].

Полемизируя с М.Г.Худяковым по поводу южных границ Казанского ханства, Н.Ф.Калинин пишет: «Утверждения некоторых историков о том, что границы ханства на правом берегу достигали современного Сталинграда (ныне Волгоград. – Р.Г.), не имеют достаточных оснований» [История, т.1, 1955, с.101–102].

Известный историк Е.И.Чернышев, опираясь на писцовые книги XVI – начала XVII вв., отмечая на карте упомянутые в них селения, также предпринял попытку определить границы Казанского ханства [Чернышев, 1971, с.272–292]. Нужно отметить, что Е.И.Чернышев сумел обозначить все границы государства.

В конце XX – начале нынешнего столетия появились исторические исследования, в которых Казанское ханство включаются и восточные земли Предуралья. К примеру, Д.М.Исхаков, опираясь на русские летописи и этнографические исследования о пермских татарах, утверждает, что народы, проживавшие вдоль рек Тулва, Сылва и Ирэн, также находились в подчинении Казанского ханства [Исхаков, 1990, с.5–80].

Исходя из вышеизложенного, краткий вывод заключается в том, что представители разных поколений историков, в разные периоды развития исторической науки предпринимали неоднократные попытки определить границы Казанского ханства. Для этого ими использовались все доступные источники как вещественного характера (данные археологии), так и письменные, нарративные источники. Однако, в исторической литературе до сих пор не сложилось единого мнения по данному вопросу. В чем же причина? Наверное, данный факт нельзя объяснить лишь малочисленностью источников.

По нашему мнению, одна из причин, по-видимому, кроется в самом определении понятия «государственная граница». Дело в том, что ее современное понимание «перекочевало» к нам из Западной Европы лишь в XVIII веке. Только с этого периода границы, в их географическом, военно-

политическом смысле, становятся неотделимым признаком государства. В средние же века данное понятие было достаточно условным, и принадлежность территории к тому или иному государству определялась, в основном, географией расселения или кочевания зависимого от них населения, кроме того, службой аристократической знати – владельцев родовых владений, кочевий – тому или иному сюзеру.

Таким образом, при определении владений Казанского ханства эти обстоятельства должны играть важную роль. К тому же, на юге и востоке ханства располагались земли ногайцев и башкир, ведущих кочевой образ жизни. У них, можно сказать, тогда совсем не было понятия государственной границы. Вместо них, были традиционные кочевья – территории кочеваний, которые, разумеется, как области их жизненных интересов, охранялись.

Учитывая эти обстоятельства, наличие разных мнений у историков относительно пределов Казанского ханства, в особенности, его южных и восточных границ, вполне естественно. По нашему мнению, это есть одна из главных причин, но не единственная.

Известно, что Казанское ханство за более чем столетнюю историю своего существования пережило разные эпохи – и периоды взлета, усиления, и периоды политического, а значит, и социально-экономического упадка. Сообразно обстоятельствам, его пределы имели свою временную динамику.

Так, известно, что в 1487–1489 гг. от ханства к русскому государству отпала обширная Вятская земля, а в 1551 г. – горная сторона р. Волги и т.д. Таким образом, границы Казанского ханства, как и других государств, время от времени, меняли свои очертания. В этой связи следует отметить, что донныне не составлены исторические карты, учитывающие временную динамику изменения государственных границ Казанского ханства. Основой расхождения мнений относительно пределов Казанского ханства нередко выступает и данное обстоятельство, т.к. ключевые выводы исследователей по данному вопросу, обычно, имеют хронологически сквозной характер.

В качестве примера, рассмотрим границы Казанского ханства в северном и западном направлениях. Поскольку в этих регионах проживали оседлые народности и племена, здесь границы государства, пусть и условные, были достаточно стабильными.

М.Г.Худяков и Н.Ф.Калинин западную границу ханства проводили по реке Сура, а Е.И.Чернышев повернул ее западнее устья реки Алатырь, по среднему течению р. Мукшы, затем южнее и восточнее вывел к реке Сура (см. карту).

Когда же вошли в состав Казанского ханства эти земли между реками Мукшы и Сура? Ясно одно: это связано с выяснением подданнических взаимоотношений мордвы, проживающей здесь, с соседними народами и государствами.

По летописям известно, что в 1389 году великий князь московский Василий Дмитриевич получил от хана Токтамыша ярлык о господстве над Новгородским (Нижегородским) княжеством. Вместе с тем к Московскому государству присоединяется и мордва, проживающая вдоль рек Ока, Волга, Сура и Пьяна.

С возникновением Казанского ханства, судьба мордовского народа, который проживал на юго-западе, сложилась по-другому. Бывший хан Золотой Орды Улуг Мухаммад, после изгнания из Орды, бежал на северо-восток, покорил Казань и мордву, населявшую восточные земли от реки Суры. Позднее Улуг Мухаммед частенько организовывал набеги на русские города, расположенные близко к границам Казанского ханства. По свидетельству мордовского историка Г.Я.Меркушкина, «в результате разрушительных набегов Улуг Мухаммеда, в распоряжение Казанского ханства перешли не только восточная мордва, но и те, что к западу от Суры и Мукшы... Мордовский народ, оказавшись под властью казанских ханов, как и в период Золотой Орды, был вынужден платить им большую дань» [Меркушкин, 1965, с.79].

Выходит, что Е.И.Чернышев был прав, включив в состав Казанского ханства западные от реки Суры земли! Однако, лишь относительно середины XV – начала XVI вв., ориентировочно, 1438–1445 – 1525 гг. С обновлением русскими в начале XVI в. на берегу р. Мокша старой крепости Наровчат, возведением в 20–30-х годах XVI в. на мордовских землях других русских крепостей, как Васильсурск (возведен в устье р. Суры в 1523 г.), Мокшанск (возведен в 1535 г. в верхнем течении р. Мокша), Алатырь (возведена в конце 1530-х годов на месте впадения р. Алатыря в Суру), Новый Темников (отстроен чуть выше Старого Темникова в 1538 г.) как местные татарские беки-князья, так и подчиненное им мордовское население были вынуждены перейти под юрисдикцию Московского княжества.

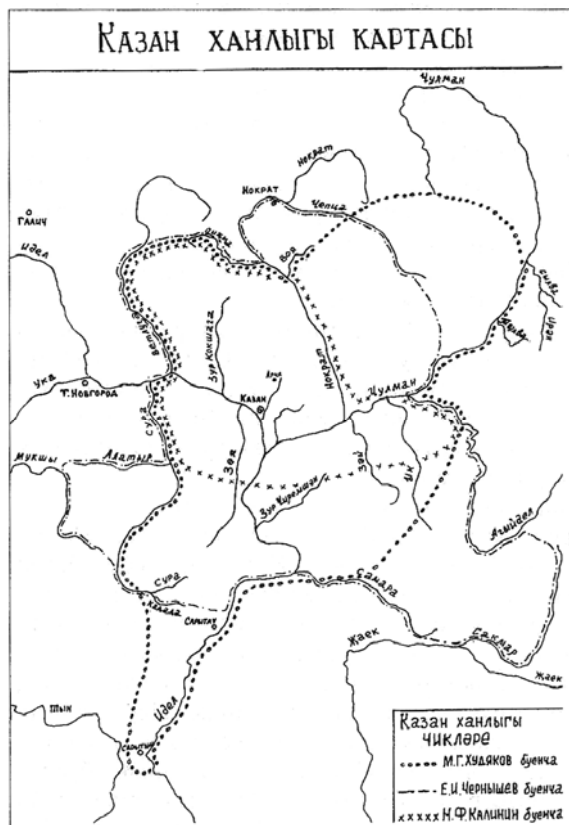

Карта Казанского ханства
(по М.Г.Худякову,
Е.И.Чернышеву,
Н.Ф.Калинину).

Эти данные подтверждаются и сведениями немецкого посла Герберштейна (посетил Русское государство в 1517 и 1526 годах): «К востоку от реки Мукшы и на юге встречаются большие леса, там проживает мордовский народ, они говорят на своем языке и подчиняются Московскому правителю» [Документы, т.1, 1940, с.183].

Как видим, М.Г.Худяков и Н.Ф.Калинин, считавшие эти земли принадлежностью Русского государства, тоже были правы! Разгадка проста: если населявшая эти земли мордва в определенный период платила ясак Казанскому ханству, позднее стала платить дань Русскому государству. По данническим взаимоотношениям можно внести некоторую ясность и в вопрос о северных границах Казанского ханства. Более того, в данном случае можно указать и точную дату.

Как было сказано выше, мнения М.Г.Худякова и Е.И.Чернышева о включении в состав Казанского ханства земель между реками Вятка, Чепца и Воя совершенно противоречивы.

Как показывают археологические и письменные источники, освоение этих земель булгаро-татарами начинается не позднее середины XIV в. Этот период по времени совпадает со строительством на Вятке нижегородскими и устюжскими колонистами русских городов и сел (Никулицын, Хлынов, Котельнич и др.) [Худяков, 1990, с.20].

С этого периода в регионе начинают сталкиваться интересы русских князей и татарских ханов. В XV веке Вятская область превращается в арену жестокой политической борьбы между Москвой и Казанью. Еще более обостряет борьбу богатство края пушниной. Это обстоятельство приводит к столкновению интересов не только политического, но и экономического характера.

Являясь как бы политическим компромиссом двух государств, в Вятском крае появляется своеобразное объединение – автономная Вятская община. Это был конгломерат русских, татарских колонистов, местного удмуртского населения. Несмотря на это, каждую сторону не оставляла мысль о том, чтобы установить здесь свое полное господство. С возрастанием спроса на дорогостоящую пушнину на внутреннем и внешнем рынках Русского государства и Казанского ханства, эта борьба все более обостряется и, наконец, в 1467–1469 годах приводит к военным действиям.

В этой войне каждая из противоборствующих сторон стремится использовать Вятскую общину в своих интересах. Например, в 1468 году Москва призвала вятчан в поход на Казань. Однако узнав, что казанцы устремились к Вятке, они были вынуждены повернуть обратно. Тем не менее, это не спасло их от возмездия казанцев, они не смогли противостоять их военной силе. В итоге Вятская крепость Хлынов перешла в руки татар. В результате этой успешной военной операции на Вятке появляется представитель хана, а вся Вятская община подпадает под влияние Казанского

ханства. Если с правовой точки зрения это выглядело как утверждение нейтралитета, в действительности же, край вошел в состав Казанского ханства [ПСРЛ, т.26, с.224].

В 1469 году организуется новый поход русских на Казань. На основании договора, заключенного в предыдущем году, вятчане присоединяются к татарскому войску. Львовская летопись освещает это событие следующим образом: «Тут явился к ним пленный из Казани Коломнятин и сказал: царь казанский Ибрагим против них пошел всем миром, Вяткой и Сыплином, Костяком и Белой, вотяжскими и башкирскими землями» [ПСРЛ, т.20, ч.1, с.281].

Авторы коллективного труда «425 лет добровольного присоединения Удмуртии к России» – удмуртские ученые – предполагают, что под упомянутым в летописи словосочетанием «вотяжские земли» имеются в виду земли северных удмуртов. А центром этих земель являлась Вятская община. «Казанский хан добивается сплачивания достаточно большой силы. В его войско, как сообщается в летописи, вошли и люди с «Вотяжских земель». У нас есть полное право утверждать, что в этот период Казанское ханство объединило не только напрямую подчиненных ему южных удмуртов, но и северных – вятских удмуртов. Следовательно, временная зависимость Вятской земли от Казанского ханства напрямую касалась и местного населения» [425 лет, 1983, с.23–24].

По-видимому, повиновение Казанскому ханству интересующих нас северных земель продолжалось до 1487 года, когда Московское войско посадило на престол своего приверженца Мухаммад-Амина. Позднее, в 1489 году, воспользовавшись временным ослаблением соперника, войско Ивана III завоевывает столицу Вятской общины – Вятку (Хлынов, нынешний г. Киров) и весь край присоединяет к Русскому государству.

Подводя итог, можно сказать следующее: при изучении политической географии, составлении карты Казанского ханства нужно учитывать временную динамику его менявшихся границ.

В данном случае, мы затронули две территории, красноречиво свидетельствующие об актуальности затронутой проблемы, а именно: состоявшее в составе Казанского ханства в 1438–1445 – 1525 годах междуречье рек Мукшы и Суры, а также земли Вятской общины, находившиеся в повиновении Казани в 1468–1487 годах.

В целом же, вопросы исторической географии Казанского ханства, в том числе и его политической географии, как сравнительно малоизученные аспекты, в дальнейшем требуют более интенсивных и предметных исследований.

Список источников и литературы

- Документы, 1940 – Документы и материалы по истории Мордовской АССР. Т.1. Саранск, 1940.
История, 1955 – История Татарской АССР. Т.1. Казань: Таткнигоиздат, 1955. – 550 с.
Султанов, 2004 – Султанов Р.И. Историческая география Казани (город и его предместья в XVI–XVII вв.). Казань, 2004. – 271 с.
Галлям, 2002 – Галлям Р.Г. Административные даруги Казанского ханства: опыт реконструкции // Казанское ханство: актуальные проблемы исследования. Казань, 2002. С.280–316.
Аминова, 1990 – Аминова Г.И. К методике составления административной карты Казанского ханства // Казанское ханство: актуальные проблемы исследования. Казань, 2002. С.117–134.
Мухамедьяров, 2012 – Мухамедьяров Ш.Ф. Социально-экономический и государственный строй Казанского ханства (XV – первая половина XVI вв.). Казань, 2012. – 276 с. + 4 с. вкл.
Исхаков, 1990 – Исхаков Д.М. Расселение и численность пермских татар в XVIII – нач. XX вв. // Историческая этнография татарского народа. Казань, 1990. С.5–80.
Меркушкин, 1965 – Меркушкин Г.Я. Вхождение мордовского народа в состав Русского централизованного многонационального государства // Этногенез мордовского народа. Саранск, 1965.
ПСРЛ, т. 20 – ПСРЛ. Т. 20. Ч.1.
ПСРЛ, т. 26 – ПСРЛ. Т. 26. М., 1962–1968.
Рахим, 1930 – Рахим А. Татарские эпиграфические памятники XVI в. Т.1. Казань, 1930.
Худяков, 1990 – Худяков М.Г. Очерки по истории Казанского ханства. Казань: Фонд ТЯК, 1990. – 310 с.
Чернышев, 1971 – Чернышев Е.И. Селения Казанского ханства (по писцовым книгам) // Вопросы этногенеза тюркоязычных народов Среднего Поволжья. Вып. 1. Казань, 1971. С.272–292.
425 лет, 1983 – 425 лет добровольного присоединения Удмуртии к России. Ижевск, 1983. – 112 с.

О территориальных пределах средневекового Кумыкского государства и его этносоциальном и общественном развитии в позднем средневековье (до XVIII в.)

В 1443 г. практически одновременно с захватом Перекопа в Крыму Хаджи-Гиреем, кумыки обретают свою независимость и избирают Шаухал-хана из рода Тукатимуридов, правивших с 1398 г. Это происходит после прекращения в 1396 г. первой чингизидской династии, восходившей к Менгу-Тимуру [Гусейнов, 2009, с.62].

Само Кумыкское государство, первоначально известное как «Кумук хакимет», с XVI века именуется «Вилайет Дагестан» [Ханмурзаев, Идрисов, 2008, с.123], и в нем, по доступным данным XVI–XVII вв., в целом соблюдалась, видимо, как более древнее наследие тюркская удельно-лествиничная система наследования. Так, при верховном правителе-шамхале Чопане (1572–1589) – правнучке Будая I (1566–1567) его брат Тучилав (Джучилав, Меликутдин) Санджакбеги был правителем (Забити) Авара, а сын шаухала Будая I, погибшего вместе с двумя своими братьями во время похода на Кабарду в 1566/1567 г., Алибек стал основателем Кази-Кумукского владения. После Чопана власть перешла его сыну Сурхаю II (1589–1609), затем другому его сыну Гирею I (1609–1614) и их брату Андию (1614–1623). Андий – сын Сурхая II Эльдар (1623–1635), Эльдар – внук Чопана Айдемир (1635–1641), так как его отец чанка Султан-Махмуд – сын Чопана от неравного брака и родоначальник Засулакских князей – отказался от власти в его пользу. Следующим шамхалом становится Сурхай III (1641–1668) – сын Гирея I, и власть передается Будаю II (1668–1692) – внуку Сурхая II [Алиев, 2008, с.161, 162, 143, 102, 164, 175–176].

Территориальные пределы в XVI в.

В свете вышеизложенного, становится понятным почему после падения Астраханского ханства в 1556 г. турецкие источники XVI века знают на Северном Кавказе только татарские страны Дешт-и-Кипчак, отождествлявшийся с Крымским ханством, включавшим также степную зону Северо-Западного Кавказа, и Дагестан. И соответственно в Османском реестре мусульманских владетелей Северо-Восточного Кавказа 1578–1586 гг. правитель Кумыкского государства шамхал (шавхал) Чопан титулуется аналогично статусу крымских ханов. Он именуется при этом «Dagistan Nakimi Ulu-Sauhal» («Дагестана владетель Великий Шавхал»), «Komuk Nakimi Ulu-Sauhal» («Кумыков владетель Великий Шавхал») и даже «Dagistan Komuk-Kajtag Nakimi Ulu-Sauhal» («Дагестана кумыкско-кайтагский владетель Великий Шавхал»), и для него, как и владетелей Кабарды (Кабартай-Мирза), кумыкского Кайтака (Усуми) и Табасарана (Максуд), фирманы султана заверялись золотой печатью с его тугрой. В то же время среди других владетелей Северного Кавказа и Дагестана, именуемых посредством титулов более низкого разряда, упоминается «Чечен беги»¹ при том, что в составленном не ранее конца XVI или начала XVII века перечне податей, собиравшихся кумыкским шамхалом натурой практически со всего нынешнего Дагестана, Чечня (по-кумыкски – Мичикич), выплачивавшая по одному барану с семейства, являлась его мюльком – собственным уделом [Алиев, 2008, с.141–147]. Некоторые исследователи полагают, что тогда же под властью кумыкских владетелей находилась и плоскостная часть современной Ингушетии [Мамбетов, 1970, с.23].

О давности нахождения данной и прилегающих областей в составе Кумыкского государства еще в золотоордынскую эпоху может свидетельствовать надгробная эпитафия в предгорном кумыкском с. Верхний Дженгутай, в которой упоминается живший примерно в XV в. «Гирай-хан правитель Чечни и черкесской Горной области» [Эпиграфические, 1980, с.86, 116]. О том же говорит и сообщение ширванской (огузско-азербайджанской) хроники «Тарих Дагестан» XIV–XVI вв., в которой впервые упоминается тюркский (огузский) по происхождению хороним Дагестан² (досл. «горная

¹ В этом случае речь, по всей видимости, должна идти об историческом центре соответствующей области – городище (городе) Чечень в районе нижнего течения р. Аргун в нынешней Чечне, известном с 1665 г. [Русско-чеченские, 1997 с.205], и названием, восходящим к терско-кумыкской (брагунской) диалектной форме [Гусейнов, 2000, с.29].

² Данный термин ни местным арабской (IX–XIV вв.) и региональной русской традициям XVI–XVII вв. не был известен, но в то же время в грамотах, выданных русским послом в Грузию и Имеретию 1650–

страна») и под последним понимается территория «от вилайата Чаркас до города Шамах» (Азербайджан) [Гусейнов, 2007, с.5] в Ширване, т. е. практически весь Северный и Восточный Кавказ.

Северным соседом Кумыкского государства стало возникшее к 50–60-м гг. XV в., примерно в то же время, что и Кумыкское, Астраханское ханство, южные пределы которого проходили по Тереку или Каспию чуть далее реки Кумы, где Астраханское ханство граничило с Османской империей. Как указывал Матвей Меховский (1516 г.), они ограничивались «частью высокими горами Иберии и Албании». Кроме того, по мнению Фируза Керимзаде, русские на нижней Волге унаследовали от Астраханского ханства его конфликт с шамхалом из Тарку [Зайцев, 2006, с.55, 61, 243, 244, 139, прим.41]¹.

Вместе с тем, по данным одних исследователей, южную границу Астраханского ханства составляло «море Каспий и часть большой горы Кокас, где она граничит с аланами..., с запада – черкесы, с севера – Кумания» (Франческо Тьеполо – 1560 г.). По мнению других (М.Г.Сафаргалиев), – она «шла по бассейнам рек Симура (видимо, Самура), Терека, Куры² и Кубани...» [На стыке, 1996, с.513]. Причем к 1502 г., ко времени падения Большой Орды, территория Кумыкского государства простиралась на юге до Дербента [Ханмурзаев, Идрисов, 2008, с.123].

В дальнейшем, за участие во время турецко-иранской войны 1578–1579 гг. в походе турок в Ширван, принадлежавший Сефевидам, турецким султаном шамхалу Чопану был пожалован в качестве арпалыка «Сабуран санжагы», прилегавший к области Дербента с юга. Его брату Джучилаву (Бурханетдину) – располагавшиеся еще южнее «Ахты и Ихыр санжагы», включенные затем в «Дербент вилаети» Османской империи [Алиев, 2008, с.142].

К истории западных территориальных пределов

Об этих, уже предварительно подвергнутых рассмотрению [Гусейнов, 2010а] пределах косвенным образом свидетельствует и известность среди тамг (ак)ногайцев тамги рода К(ъ)умук(ъ) [Баскаков, 1940, с.135, № 36], которая оказывается чрезвычайно близкой к известной тамге, воспроизведенной на анонимном пуле и дирхеме Менгу-Тимура 1266/1267 гг. из Крыма [Образование, 2008, с.224–225, илл.]. В свою очередь, не может не обратить на себя внимания близость известной таракъ(гребень)-тамги ханского рода Гираев из Крыма, основатель которой Тукатимурид Хаджи-Гирей происходит, по одной из версий, от Джанак-оглана, младшего брата Туй Ходжи оглана, отца Тохтамышша (Туй Ходжа – старший сын (хана) Кутлук (Туглу) Ходжи, старшего сына Кунчека, сына Сарича, четвертого сына Урунка, третьего сына Тука-Тимура [Селезнев, 2009, с.189]), к тамге на монетах Улуг Мухаммада.

Она совпадает с ханской тамгой обеих (акъ и къара) групп ногайцев, но не имеет в то же время родовой привязки у восточной части къараногайцев [Баскаков, 1940, с.134, № №26, 139, № 29]. Эта же таракъ(гребень)-тамга воспроизведена на гербе кумыкских брагунских ханов из рода Таймазовых [Выд. воин. Кум., 2009, с.43], родословная которых восходит к упоминаемому в 1396 году хану Борагану – «властелину Татаргупа» (Верхнего Джулата) [Алиев, 2008, с.117, 196, табл.21].

Вышеупомянутый город Татаргуп (Верхний Джулат) располагался по обеим сторонам р. Терек близ современного с. Эльхотово в Северной Осетии [Ист. нар. Сев. Кав. 1998, с.201], где и в дальнейшем, в 1666 г., Э.Челеби [Челеби, 1979, с.101–102] упоминает «множество хранителей-

1654 гг., в т.ч. адресованных владельцам различных северокавказских княжеств, а также иранскому шаху Аббасу, упоминаются Дагустан «Дагестан», Комук «Владения кумыков», Кайдак «Владения кайдаков», Чиркэс «Черкессия» [Хисамова, 1999, с.172]. Причем и в русском переводе письма (1653 г.) хана Шемахинского и владетеля Дербента говорится о том, что «высокоместный шевкал своего владенья *дагыстанских* людей доехав, взял и Кысытцой [Сунженский] городок разорил» (последний находился «меж Сунши реки и Терка на Кумыцкой земле») [Русско-дагестанские, 1958, с.189]. О достоверности этих сведений говорит и то, что еще до этого в письме Сурхая III и брата Айдемира Казаналпа Эндиреевского русскому правительству от 1652 г. отмечается также, что область Кысык на р.Сунже, близ впадения ее в Терек, куда были переселены в 1650 г. кумыки-брагунцы, выведенные из-под Эндирея, а до этого из Пятигорья и прилегающих областей Центрального Кавказа Султан-Махмудом (Султан-Мутум), характеризуется как «дагестанское (т.е. кумыкское) место» [Алиев, 2006б, с.79, 86].

¹ Как считают И.И.Ханмурзаев, Ю.М.Идрисов (Ханмурзаев, Идрисов, 2008, с.133, прим.101), этот конфликт был обусловлен претензией правителей Астраханского ханства на наследие Большой Орды, отгонявшей в летнее время свои стада в долину реки Къой-Сув (в русских источниках «Овечья вода»), ныне Сулак в равнинном Дагестане.

² Речь идет, по всей видимости, о реке Куре в нынешнем Ставропольском крае.

тюрбеदारов, которые происходят из кумыков». Обращают на себя внимание и сведения Э.Челеби [Там же, с.99–100] о том, что «в очень древние времена» столицей падишахов Дагестана был традиционно отождествляемый с Верхним Джулатом-Тартупом и территориально более близкий к западным пределам падишахства Дагестан – город Ирак-Дадан (Шехери-Татар). Отсюда, как и в эпоху Золотой Орды, когда центром северокавказского улуса Берке (1209–1266) стали Маджары [Селезнев, 2009, с.12, карта №1, с.56], было удобнее править всем краем, простиравшимся от Северо-Западного Кавказа до Дербента (см. выше).

Не случайно, еще в конце XVIII века феодалы Чегемского ущелья Балкарии в обращении к русскому командованию упоминали, что некогда они платили подать Тарковскому Будай-шамхалу (он вместе своим братом Сурхаем пал в 1566/1567 г. «мучеником в сражении с кафирами» в попытке противодействовать строительству русской крепости в устье р.Сунжи [Эпиграфические, 1966, с.150–151, 209]), впадающей в Терек, и «платили даже до прибытия на нынешние места кабардинского народа» [Бегеулов, 2010, с.284]. В свою очередь, сведения кумыкского фольклора о сборе дани с кабардинцев [Гусейнов, 2009, с.78–79] подтверждаются историческими источниками.

Так, еще в 1635 г. имел место документированный случай сбора соответствующего ясака, когда шамхал Айдемир (1635–1641), предпринявший с этой целью поход в Кабарде на своих ясачных людей, убил кабардинского мурзу Клыча Саусланова «на его сабанах. А что было на сабанах его людей и лошадей и животины, и он де многих его людей побил, а иных в ясырство поймал, а лошадей и животину отогнал» [Каб.-русс. отн., 1957, с.39–40]. И в дальнейшем, в 1652 г., шамхал Сурхай и брат Айдемира Казаналп (правитель Эндирейского княжества (бийлика), в состав которого вошла после смерти шамхала Чопана в 1589 г. западная часть Кумыкского государства) в своем письме русской администрации указывали: «Все Черкасы истари дагестанские и шевкаловы» [Алиев, 2006, с.86].

Причем, на надгробиях верховных кумыкских правителей-шамхалов и некоторых их перстневых печатях воспроизводится джучидская «бадами мухр» («миндальная печать»). Показательно, что наиболее ранний случай ее отражения имеет место, по нашему мнению, на датируемом 738 г.х. (1337 г.) намогильном памятнике некоего *Хасана сына Ат.к.н...* из ныне даргинского с. Кала-Корейш – столицы уцмиев Кайтага [Шихсаидов, 1984, с.77–80] и относится, как явствует из ее датировки, к эпохе хана Узбека.

Последний известный случай ее использования потомками вышеупомянутого шамхала Айдемира – засулакскими князьями Айдемировыми из с. Эндирей – представителями ветви третьей (второй чингизидской) династии – в качестве печати для скрепления деловых бумаг имел место в 1858 г. Но при этом восьмиугольные растительные мотивы внутри подобных надгробных миндалевидных розеток «удивительным образом напоминают фигуру обнаруженного во время раскопок в Северном Дагестане хазарского медальона» [Гусейнов 2010б, с.80].

О карачи-беках (биях), миграции кумыков-брагунцев в Крым и их племенной структуре

Еще в золотоордынское время, с Центрального Кавказа, после разрушения в 1324 г. хулагуидским полководцем Чупаном их городов Верхний и Нижний Джулат кумыки-брагунцы (барыны) переселяются в Северное Причерноморье, составив основу населения будущего Крымского ханства [Гусейнов, 2010в, с.74–75]. Поэтому не исключено, что именно ими и была привнесена в пределы Крыма вышеупомянутая тамга, так как, по одной из версий, после завершения в 1242 году Западного похода монголов Батый выделил Тука-Тимуру улус, который включал в себя Мангышлак, Хаджи-Тархан и область асов на Северном Кавказе

К числу же свидетельств миграции предков кумыков-брагунцев в Крым следует отнести известный и кумыкам¹ институт карачи-беков, который, по мнению одних специалистов, оформился в течение XV в. как форма контроля племенных беков над властью ханов-Чингизидов. Они «составляли непременный совещательный орган в поздней Золотой Орде, Крымском ханстве и Касимовском царстве» [Трепавлов, 2009, с.13].

¹ При этом наиболее известными из них были карачи-беки (бии) из с. Эрпели, которые еще в середине XIX века считались «блюстителями всех кумыкских старинных обычаев» [Гаджиева, 1961, с.107]. Данное селение составляло особое владение (впервые упоминается в турецких документах 1581–1586 гг. [Алиев, 2008, с.107] и управлялось собственными правителями – карачи-беками. Название его свидетельствует, вероятно, о том, что речь идет об условном ненаследственном, в отличие, от частного мюлька, земельном владении, которое в турецкой традиции именовалось *агралик* [Алиев, 2004, с.27; Алиев, 2008, с.107, 107, прим.4, 142].

Причем, «в Крыму ханы приходили к власти при помощи князей сословий, называвшихся «Четырьмя Карачиями – Ширин, Барин, Аргун и Кыпчак». В результате «в Крымском ханстве, являющимся одним из наследников Золотой Орды, без согласия Карачи никто не мог взойти на престол» [Хайрунисса Алан, 2009, с.66–67].

Однако, по преданиям рода Мансур (потомки бея Мансура – одного из сыновей Эдиге, водворившихся в Крыму в 80-х гг. XV в.), записанным в начале XIX века, они относятся к числу *дорт-карачи*., включавшим «4 рода беев: 1-й Ширин, 2-й Мансур, 3-й Барын, 4-й Сиджиут». Но в дальнейшем родословных Сиджеутов и Барынов, последние из которых пришли в упадок ко времени утверждения русского владычества (в конце XVIII века), не было найдено или не сохранилось [Зайцев, 2009, с.206, 210, 211].

Обращает на себя внимание то, что ведущие свое происхождение от Дангы-бея (Тегиня) *Ширинские* как первый из семи бейских родов Крыма имеют, подобно его ханам, титул калги и нурадина и были пожалованы ими ханской печатью *Бадемы Мугыр* [Зайцев, 2009, с.207–208, 283]. Она, как уже отмечалось, является принадлежностью рода Джучидов, а также кумыкских шамхалов и князей [Ханмурзаев, Идрисов, 2009, с.231]. Это позволяет предположить непосредственную связь Ширинских с участником похода Идегея на Русь зимой 1408 г. Тегиней (Дангы-беем), сыном Шиха – эмира Джучиева улуса. Менее вероятной представляется связь с Ширин-беком, старшим сыном хана Кепека, седьмого сына Токтамышша (умв.1405 г.). Он являлся (как и вторая, прекратившаяся в 1862 г. чингизидская династия кумыкских шамхалов [Гусейнов, 2009, с.60]) потомком в пятом колене Тука-Тимура – тринадцатого сына Джучи [Селезнев, 2009, с.170, 219].

Причем эль Ширин прибыл в Нижнее Поволжье из восточной части Дешт-и-Кыпчака вместе с Токтамышем, когда он занял престол Золотой Орды в Сарае. Кроме того, тамга этого рода [Ачкурин, 2011, с.192, (рис.), 193] совпадает с тамгой Крымшамхаловых в Карачае [Алиев, 2002/2003, с.73, рис.1] и обнаруживает близость к тамге, обнаруженной на скале у с. Эрстхой в Чечено-Ингушетии [Лавров, 2009, с.23, 44, №188]. Точнее, в Карабулаке, где в прошлом было представлено тюрко- (кумыкско)язычное население. Все это позволяет предполагать более позднее (в конце XIV – начале XV вв.) появление в Крыму Ширинов, нежели Барынов. К числу последних, вероятно, относятся эмиры Золотой Орды Баринтоку, который был казнен ханом Токтой в декабре 1292/1293 г. за поддержку Тула-Буки в его противостоянии с Ногаем, и Барын, нашедший и убивший в 1419 г. старшего эмира Золотой Орды – знаменитого Идигея [Селезнев, 2009, с.47, 86].

О том, что другая часть барынов-брагунцев осталась на Северном Кавказе, свидетельствует упоминание еще одного барына в договоре хана Бердибека с венецианцами в 1358 г. – Сарай би (Sara bej), который мог быть не только «старшим эмиром», но и карача-беем (!), или другого барына – Сарай-бека, бывшего аталыком у сына хана Токтамышша Джалаладина, служа другому его сыну – Кадыр-Берди. Один из них в качестве темника мог участвовать в летнем празднике 2 июня 1334г., который, по данным Ибн Баттуты, проводился ханом Узбеком в нынешнем Пятигорье – местности «Бишдаг» [Исхаков, 2011, с.21, 22, 23]¹.

Что же касается *Сиджеутов*, то, по данным «Джами-ат-таварих» (1310/1311) Рашид-ад-Дина, «во времена Чингис-хана, в то время, когда он делил эмиров и войско между царевичами, он отдал из этого племени [сиджиут] Мунгэду-нойона Джочи-хану; в эпоху Бату тот ведал войском («левой руки» [Селезнев, 2009, с.133]). В настоящее время старший эмир, который у Токта, по имени Черкес, – из его рода» [Образование, 2008, с.77] («один из его потомков (возможно, сыновей) Черкес занимал ту же должность», будучи «старшим эмиром Джучиева улуса», «служил в период правления Токты» (1270–1313, правил с 1291) [Селезнев, 2009, с.133, 214, 179]). Разграничительной линией, отделявшей его войска от правого крыла, которым командовал Ногай, была р. Дон, причем другой Сиджиут – Алатай – способствовал воцарению Узбека после Токты (в 1313 г. до похода Чопана – см. выше). Все это позволяет предполагать, что Черкес распоряжался войсками, дислоцированными (до Дербенда Хазарского) на Северном Кавказе, который в персидской традиции того времени именовался Черкес,

¹ Наименование «э.н.дж.ли» одного из участников этого праздника – наймана Кутлуг-Буги, который являлся с 1351 по 1357 гг. улуг-карачи-беком хана Джанибека [Исхаков, 2011, с.25–26], может быть возведено к кумыкскому ойкониму *Ан(д)жи*, известному до сих пор в районе Махачкалы, упоминаемому в эпоху арабско-хазарских войн VII–VIII вв. в качестве крепости и отложившемуся в названии кыпчакского племени *Андж-оглы*, передающемуся в древнерусских источниках как *Анжиевичи* [Гусейнов, 2002–2003, с.36–39]. Не исключено поэтому, что Кутлуг-Буга в указанное выше время находился как темник именно в этом городе, который мог быть опорным пунктом в борьбе Золотой Орды с Хулагуидами.

монгольской – Серкесут [Образование, 2008, с.22, 98], что и легло, надо полагать, в основу его имени. Сиджиуты вместе с барынами могли уйти в Крым, а о прошлом пребывании их рода на Центральном Кавказе может свидетельствовать их тамга, которая обнаруживает близость к одной из балкарских [Лавров, 2009, с.28, №741]. Она принадлежит роду Шахановых [Кудаев] – балкарских чанков – потомков тех же Крымшамхаловых от неравного брака [Барзбиев].

К числу последних, по данным «Османского реестра мусульманским владельцам Северо-Восточного Кавказа» (1574–1586), мог относиться в 1582–1583 гг. «из Гаази-Мирз Карашай Мирза» или «Гаази-Мирза-бег», но он упоминается в числе ногайских мирз [Алиев, 2008, с.143, 143, прим.8–10]. Причем, появление в Карачае владетельной фамилии Крымшавхаловых, первый носитель которой Крымшавхал, прибывший в Баксан (точнее, наместник шамхала в этом регионе, родственник связанный с ним и в последующем изложении), женился на дочери прародителя карачаевцев Карчи, относится примерно к тому же времени, что и вышеупомянутый реестр. Известно, что первенцем Крымшавхала был Сайлар-бий, сыном Сайлар-бия – Девлет-Гирей, Девлет-Гирея – Бек-Мурза, последние два из которых умерли в 20-е гг. XVII в. [Алиев, 2008, с.104].

Если отпустить, как это делает К.М.Алиев [2008, с.56], по 33 года жизни на три поколения (Крымшавхал – Сайлар-бий – Девлет-Гирей и Бек-Мурза) и вычесть полученную цифру из 1620-х гг., то получается первая четверть XVI в., когда мог править Крымшавхал, принять во внимание упоминание в документах 1630–1640-х гг. сыновей Бек-Мурзы – вторая половина XVI в. [Идрисов, 2009, с.176–177]. Причем имя прародителя карачаевцев Карча может восходить к титулу карачи-беков, но вышеупомянутое Караша отражает ногайское (с переходом -ч > -ш) произношение данного титула, если исключить его передачу через [ш] средствами арабской графики в турецком языке.

Распространение кумыками ислама на Западном Кавказе

Речь, возможно, идет в этом случае об одном из руководителей отрядов газиев в Карачае, где распространение ислама начинается со второй половины XVII в. и осуществлялось в том числе и выходцами из Дагестана (Кумыкии). В числе первых из них был Али-эффенди (XVII в.) – родоначальник распространенной карачаевской фамилии Алиевых [Ислам, 1998, с.42–43], шамхальской по происхождению [Алиев, 2008, с.47].

Обычно полагают, что «в Кабарде большая часть населения была обращена в ислам еще к XVII в.», а «адыги и абазины в XVI–XVII вв. считались полухристианами-полумусульманами» [История народов, 1988, с.495]. Однако, согласно сведениям Г.-Ю.Клапрота, еще в начале XIX в. к черкесам, жившим «почти без религии; они... не имели ни мечетей, ни священников», приходили муллы из кумыкских селений Аксяя и Эндери. Он же указывает, что те же черкесы «в письме пользуются обычно татарским (тюркским) языком, распространившимся по всему Кавказу», и «их муллы ... отправляются учиться немного читать или писать к татарам из Табасарана или в Эндери», т.е. к носителям азербайджанского и кумыкского языков. Причем о том, какой язык мог изучаться в этом случае у «татар» из Табасарана и Эндери говорит то, что в 1836 г. черкесы «пользуются арабским алфавитом и пишут на татарском наречии, называемом «тюркю», которое среди них распространено» [Адыг, 1974, с.390].

Помимо отмеченного Э. Челеби (1666 г.) факта пребывания в пределах Крымского ханства кумыкского гарнизона на р. Дженджек (Большой или Малый Зеленчук), впадающей в Кубань, где и могла проходить в это время западная граница кумыкского Дагестанского падишахства¹, следует принять во внимание другие его издания. Согласно им, на черкесское племя Бибердов, которые живут в междуречье Кубани и Джинджика/Инджика (р. Зеленчук), в силу того, что они не являются мусульманами, «иногда нападает Падишах Дагестана. Берет у них пленных, а также разные припасы». За р. Зол(ь)ка, стекающей с Эльбруса, «начинаются земли Тауистана», где «хутбы читают в начале на имя Дагестанского падишаха, а затем своего господина Кючюка Шакмана. Но настоящих мусульман

¹ В 60-х гг. XVIII в. кумыки еще продолжали пользоваться землями возле урочища Моздок в период основания здесь города-крепости, «содержа здесь свой скот и имея свои пашни», Вахушти Багратиони отмечает на «Карте Иберийского царства или всея Грузии» (1735 г.) практически те же пределы Кумыкского государства, что и в XVI–XVII вв. (см. в предшествующем изложении). Так, наряду с «Андреевцами» (Эндирейское владение) упоминаются «Дагистаны» (Тарковское шамхальство), покрывающие территорию нынешнего равнинного и предгорного Дагестана от реки Сулак и почти до Дербента, принадлежащее шамхальству Лекиса дагыстаниса «Леки Дагестана». Называются также «Чилдагистани», который покрывает большую часть южного Дагестана, а также «Табасараны» [Шахбанов, Тахнаева, 2011].

здесь мало». В дальнейшем путешественники «перешли лошадьми» р.Черек, «далее дошли до большой реки Терек... на восток прошли еще 15 часов и дошли до реки Сунжа. Наконец-то наша нога *вступила в мусульманскую землю Дагестана* (выделено нами. – Г.Г.-Р.). Нас встретил дагестанский падишах Султан Махмут Шамхал Шах...» [Керменчиев, Големба, 2008, с.80, 82, 83].

Таким образом, у Э.Челеби речь идет о двух частях Дагестана в широком смысле слова, сюзереном которого был шамхал (падишах), – восточной, исключительно мусульманской, начинавшейся за Сунжей и простиравшейся до Дербента, и западной, где (см. выше) «настоящих мусульман... мало».

Список источников и литературы

- Адыги, 1974 – Адыги, балкарцы и карачаевцы в известиях европейских авторов Нальчик, 1974. – 635 с.
- Акчурин, 2011 – Акчурин М.М. Начальная генеалогия ширинских князей // Золотоордынское наследие. Материалы второй Международной научной конференции «Политическая и социально-экономическая история Золотой Орды». Казань, 2011. Вып.2. С.191–203.
- Алиев, 2002/2003 – Алиев К.М. Тамга-знаки Дагестана. По материалам кумыков и их предков // Вести Кумыкского научно-культурного общества. Махачкала, 2002/2003. Вып.8–10. С.64–75.
- Алиев, 2004 – Алиев К.М. Дорогою тысячелетий: Кумыки и их этнородственные связи. Махачкала, 2004. – 127 с.
- Алиев, 2006 – Алиев К.М. Шаухалы Тарковские. Кумыкская аристократия. Махачкала, 2006. – 278 с.
- Алиев, 2008 – Алиев К.М. Шамхалы Тарковские. Страницы кумыкской родословной. Махачкала, 2008. – 203 с.
- Басакаев, 1940 – Басакаев Н.А. Ногайский язык и его диалекты. М.; Л.: Изд-во АН СССР, 1940. – 270 с.
- Выд. воин. Кум., 2009 – Выдающиеся воины Кумыкии. Махачкала, 2009. – 102 с.
- Бегеулов, 010 – Бегеулов Р.М. К вопросу о взаимоотношениях шамхальства в этнополитическими образованиями Центрального Кавказа (XVI–XVII вв.) // Материалы Международной научной конференции «Эндиреевский владетель Султан-Махмуд Тарковский в истории российско-кавказских взаимоотношений» (вторая половина XVI – первая половина XVII вв.). Махачкала, 2010. – С.282–287.
- Гаджиева, 1961 – Гаджиева С.Ш. Кумыки. М.: Изд-во АН СССР. М., 1961.
- Гусейнов, 2000 – Гусейнов Г.-Р.А.-К. Брагунцы и барсилы – 2 // Вести Кумыкского научно-культурного общества. Махачкала, 2000. Вып. 2–3.
- Гусейнов, 2002–2003 – Гусейнов Г.-Р.А.-К. Об ойкониме Анжи // Вести Кумыкского научно-культурного общества. Махачкала, 2002–2003. Вып.8–10.
- Гусейнов, 2007 – Гусейнов Г.-Р.А.-К. К предьстории распространения русского языка в Дагестане // Русский язык в истории и культуре народов Дагестана. Махачкала, 2007. С.5–18.
- Гусейнов, 2009 – Гусейнов Г.-Р.А.-К. К генеалогии династии Джучидов на Северном Кавказе и Дагестане по историческим, лингвистическим и фольклорным данным (вторая половина XIII – конец XIV вв.) // Генеалогия народов Кавказа. Традиции и современность. Владикавказ, 2009. Вып.1. С.60–64.
- Гусейнов, 2010 – Гусейнов Г.-Р.А.-К. О западных пределах Кумыкского государства в период позднего средневековья (вторая половина XVI – конец XVII вв.). Чечня и Дагестан // Средневековые тюрко-татарские государства. Казань, 2010. Вып.2. С.240–245.
- Гусейнов, 2010а – Гусейнов Г.-Р.А.-К. Заметки к генеалогии династии Джучидов на Северном Кавказе и Дагестане. Родословные и тамги // Генеалогия народов Кавказа. Традиции и современность. Владикавказ, 2010. Вып.II. С.78–82.
- Гусейнов, 2010 – Гусейнов Г.-Р.А.-К. История древних и средневековых взаимоотношений языков Северо-Восточного Кавказ и Дагестана с русским языком. Махачкала, 2010. – 214 с.
- Зайцев, 2009 – Зайцев И. Крымская историографическая традиция XV–XIX вв.: Пути развития. М.: «Восточная литература», 2009. – 304 с.
- Идрисов, 2009 – Идрисов Ю.М. Из истории отношений кумыков с карачаевцами, балкарцами и ногайцами в XVI–XX вв. // Тюрки Северного Кавказа: история, археология, этнография. М.: Эльбрусид, 2009. С.172–191.
- Ислам, 1998 – Ислам на территории бывшей Российской империи. Энциклопедический словарь. М.: Восточная литература, 1998. Вып.1. – 159 с.
- История народов, 1988 – История народов Северного Кавказа с древнейших времен до конца XVIII в. М., 1988. – 544 с.
- Исхаков, 2011 – Исхаков Д.М. Одно из важных наблюдений Ибн Батуты по внутреннему устройству Золотой Орды // Золотоордынское наследие. Материалы Международной научной конференции «Политическая и социально-экономическая история Золотой Орды». Казань: Фолиант, 2011. Вып. 2. С.21–27.
- Каб.-русс. отн., 1957 – Кабардинско-русские отношения в XVI–XVII вв. Документы и материалы. М.: Изд-во АН СССР, 1957. – XVI+ 488 с.
- Керменчиев, Големба, 2008 – Керменчиев С.Р., Големба М.Л. Черкесы и Кабарда. Миф о Канжальской битве. Пятигорск. 2008. – 226 с.

- Лавров, 2009 – Лавров Л.И. Кавказские тамги. Нальчик: изд. М. и В.Котляровых, 2009. – 86 с.
- Мамбетов, 1970 – Мамбетов Г.Х. К вопросу о взаимоотношениях Кабарды и Балкарии с Чечней и Ингушетией в XVI–XVII вв. // Вестник Кабардино-Балкарского НИИ. Нальчик, 1970. Вып.4. С.16–47.
- Образование Золотой Орды. источники по истории Золотой Орды / сост., вступ. ст., комм., указ. М.С.Гатина, Л.ФАбзалова, А.Г.Юрченко. Казань: Татар. кн. изд-во, 2008. – 479 с.
- Русско-дагестанские, 1958 – Русско-дагестанские отношения XVII – первой четверти XVIII вв. Сборник документов. Махачкала, 1958.
- Русско-чеченские, 1997 – Русско-чеченские отношения. Вторая половина XVI – XVII вв. Сборник документов. М.: Восточная литература, 1997
- Селезнев, 2009 – Селезнев Ю.В. Элита Золотой Орды. Казань: Фэн, 2009. – 232 с.
- Трепавлов, 2009 – Трепавлов В.В. Джучиев улус в XV–XVI вв.: инерция единства // Золотоордынское наследие. Материалы Международной научной конференции «Политическая и социально-экономическая история Золотой Орды». Казань: Фэн, 2009. С.11–15.
- Хайрунисса Алан, 2009 – Хайрунисса Алан. Верховная власть в Золотой Орде и появление карачи-биев // Золотоордынское наследие. Материалы Международной научной конференции «Политическая и социально-экономическая история Золотой Орды». Казань: Фэн, 2009. С.59–67.
- Ханмурзаев, Идрисов, 2008 – Ханмурзаев И.И., Идрисов Ю.М. Проблема образования средневекового кумыкского государства Шаухальства в контексте политического наследия улуса Джучи на Северном Кавказе // Золотоордынская цивилизация. Казань: Фэн, 2008. С.122–136.
- Челеби, 1979 – Челеби Эвлия. Книга путешествий (Извлечения из сочинения турецкого путешественника XVII в.). М., 1979. Вып.2. – 288 с.
- Шахбанов, Тахнаева, 2011 – Шахбанов М., Тахнаева П. С волком на знамени // Новое дело. 2011. 14 января. № 1.
- Хисамова, 1999 – Хисамова Ф.М. Татарский язык в восточной дипломатии России (XVI – начало XIX вв.). Казань: Мастер-Лайн, 1999.
- Шихсаидов, 1985 – Шихсаидов А.Р. Эпиграфические памятники Дагестана. М., 1985. – 462 с.
- Эпиграфические, 1966 – Эпиграфические памятники Северного Кавказа. М.: Наука, 1966. Ч. I. – 300 с.
- Эпиграфические, 1980 – Эпиграфические памятники Северного Кавказа. М.: Наука, 1980. Ч. III. – 168 с.
- Барзbieв – Барзbieв М.И. Предания о происхождении балкарско-карачаевского сословия Чанка [Электронный ресурс] // <http://archivesjournal.ru/?p=63> (Дата обращения – 17.04.2012).
- Кудаев – Кудаев М.Ч. Карачаево-балкарская этнохореография и символика [Электронный ресурс] // http://www.elbrusoid.org/library/ethnography_and_history/362146/ (Дата обращения – 17.04.2012).

К вопросу о существовании государства у половцев

Прежде чем поставить вопрос о существовании у половцев государства, следует рассмотреть признаки государства.

Таковыми признаками следует считать:

– наличие особой системы органов и учреждений (механизмы государства), осуществляющих функции государственной власти;

– право, закрепляющее определенную систему норм, санкционированных государством;

– определенная территория, на которую распространяется юрисдикция данного государства [Советский энциклопедический словарь, 1988, с. 336].

В отечественной историографии долгое время господствовала точка зрения, что у половцев возникло государство. По мнению большинства историков, этому помешали монгольские походы 1222–1223 гг. и особенно 1237–1241 гг.

Иного мнения придерживается современный исследователь С.Т.Катанчиев. Он предполагает, что в первой половине XI в. у кипчаков сложилось государство – Кипчакское ханство. Оно делилось на два крыла: правое – со ставкой на р. Яике, левое – с резиденцией в г. Сыгнаке [Катанчиев С.Т., 2008, с. 19]. В 1133 г. войско Кипчакского ханства потерпело поражение от хорезмшаха Атсыза, а в начале XIII в. хорезмшах Мухаммед включил в состав своего государства область Сыгнак. Окончательное прекращение существования Кипчакского ханства С.Т. Катанчиев связывает с вторжением монголов в Среднюю Азию.

В своем развитии половецкие племена прошли несколько этапов. Следует сразу же оговориться, что в данной статье подробно рассматривается история половцев от появления их на границах русских земель (1055 г.) до западного похода монголов 1237–1240 гг. Не ставилась задача рассмотреть развитие кипчакских племён в составе Кимакского каганата и история кипчаков во время их переселения на запад.

Первый этап: середина – конец XI в. Именно в это время половцы подошли к границам русских земель. Этот период характеризуется довольно частыми набегами кочевников, которые затронули территорию Переяславской, Черниговской и частично Киевской «земель». В это же время половцы участвовали в междоусобных столкновениях русских князей. Владимир Мономах с половцами разорял в 1076 г. территорию Полоцкой «земли». В 1078 г. Борис Вячеславич и Олег Святославич использовали донских половцев и с их помощью захватили Чернигов. Половцы несколько раз вторгались в пределы Византийской империи, а в 1091 г. помогли императору Алексею I Комнину разгромить печенегов.

Второй этап: начало – первая четверть XII в. В это время русские князья от обороны границ перешли к целенаправленным походам в степь. Походы были направлены против «лукоморских» и донских половцев. В то же время приднепровские половцы постоянно тревожили набегами территорию Переяславской земли. Иногда происходило временное объединение различных половецких орд. В 1107 г. приднепровские половцы во главе с Боняком и донские половцы во главе с Шаруканом разграбили окрестности Переяславля. Но, как правило, единства у половцев не наблюдалось. Причиной их поражения в 1103 г. явилось то, что среди половецких ханов не было единства.

Третий этап: 30-е гг. XII в – 30-е гг. XIII в. Половцы активно участвовали в междоусобных войнах русских князей. Наиболее часто приглашали степняков черниговские Ольговичи. Очень часто складывалась ситуация, когда одни половцы были союзниками одного князя, а другие – союзниками враждебного ему князя. Единства у половцев не наблюдалось даже во время самостоятельных походов против русских княжеств. В 1185 г., после разгрома дружины Игоря Святославича, Кончак и Гзак не пришли к единому мнению о том, против каких «земель» осуществить набег. Гзак направил свои действия против черниговских земель, а объектом устремления Кончака стала Переяславская «земля» [Плетнёва С.А., 1990, с.165]. В то же время происходили набеги половцев и походы русских князей в степь. Эти походы были направлены против приднепровских и донских половцев.

Четвёртый этап был самым коротким. Он укладывается в монгольское нашествие 1237–1240 гг. и характеризуется разгромом половцев. Прежде всего, пострадали донские половцы, погиб хан Юрий Кончакович.

На всём протяжении истории половцев у них так и не сложилось единого государства. Время от времени возникали и вновь распадались отдельные объединения или союзы орд («лукоморское», донское, днепровское, донецкое, подунайское). Вопреки мнению С.А.Плетнёвой [Плетнёва С.А., 1990], не существовало крымского и предкавказского объединений половцев. С.Г.Кляшторный выделяет следующие объединения кыпчаков и куманов (половцев): алтайско-сибирское, казахстано-приуральское (включая «саксинское»), подонское (включая предкавказское), днепровское (включая крымское) и дунайское (включая балканское).

Уже в XI в. можно говорить о существовании днепровского объединения во главе с Боняком и донского объединения во главе с Шаруканом. В каждое такое объединение входило несколько орд. В середине XII в. арабский географ Абу Абдаллах Мухаммад ал-Идриси сообщал о наличии городов Чёрная Кумания (Куманийя ас-сауда) и Белая Кумания (Куманийя ал-Байда) [Бейлис, 1984, с.211]. Правда, не все современные исследователи соглашаются с таким делением и с существованием этих городов. В летописном сообщении 1152 г. упоминается вся Половецкая земля между Волгой и Днепром. Но это, скорее всего, было сделано по аналогии с русскими княжествами и «землями», которые также не являлись государствами. В конце XII в. упоминаются орды Токсобичи, Колобичи, Етебичи, Терьтробичи, Тарголове, Улашевичи, Бурчевичи и др.

Особенно ярко деление на группы заметно во второй половине XII в. Так, в летописной статье 1172 г. упоминаются две группировки половцев. Одна для заключения мира подошла к Переяславлю, а другая – к Корсуню [ПСРЛ, II, с. 555]. В 1183 г. «лукоморские» половцы были разгромлены, хан Кобяк попал в плен и, как считают исследователи, был казнён в Киеве. В 1170 г. русские князья под предводительством Мстислава Изяславича совершили поход против приднепровских половцев и разгромили их у Чёрного леса. После этого похода летописи не фиксируют ни одного самостоятельного набега приднепровских половцев.

После гибели Кобяка наиболее мощным половецким объединением становится донское. Его возглавлял Кончак. По мнению С.Г.Кляшторного и Д.Г.Савинова в это объединение входили и предкавказские половцы [Кляшторный, Савинов, 1994, с.42].

Летописные сообщения, правда, косвенно подтверждают наличие у донских половцев наследственной власти. Можно проследить своего рода цепочку Шарукан – Сырчан – Атрак – Кончак – Юрий Кончакович. Возможно, эта цепочка была бы продолжена, но Юрий Кончакович погиб в 1223 г. в столкновении с монголами. Летописец называл Юрия Кончаковича «болиише всех половець», но считать его предводителем всех половцев нет оснований.

Считается, что у половцев все взрослые мужчины составляли войско. Однако в набеги, скорее всего, отправлялась не вся орда. В сражении на реки Сновь, которое исследователи датируют то 1060 г., то 1064 г., то 1068 г., половцев было 12 тысяч. В XII в. при сообщениях об участии половцев в междоусобицах постоянно фигурируют цифры 7 тысяч, 10 тысяч, 12 тысяч. При этом численность половецкой орды составляла 40–45 тысяч человек. Грузинские летописцы утверждали, что в начале XII в. в Грузию, кроме 40 тысяч воинов (возможно ошибка и имеется в виду вообще 40 тысяч человек), переселились ещё 5 тысяч отборных воинов. Анализ археологических находок позволяет утверждать о наличии у половцев своего рода дружин. В летописях сообщается о наличии у половцев городов Шаруканя, Сугрова, Балина. Правда, трудно сказать были ли заселены эти города половцами или ясами. В грузинских летописях упоминается город кыпчаков Сунджа на Северном Кавказе, но этот город до сих пор не локализован.

Время от времени половцы заключали «миры» с русскими князьями. Обычно это происходило после смерти киевского князя. Однако постоянных дипломатических отношений не было установлено. Условия «миров» письменно не фиксировались. И они заключались не со всеми половцами, а с отдельными половецкими ордами. Как уже говорилось выше, в 1172 г. одни половцы пришли для заключения мира к Корсуню, а другие – к Переяславлю.

Первый признак государства – наличие особой системы органов и учреждений (механизмы государства), осуществляющих функции государственной власти у половцев не присутствовал. Подобных учреждений не существовало.

У половцев явно не существовало письменного законодательства, суд осуществлялся на основе традиционного права.

На основе картографирования половецких каменных изваяний неоднократно делались попытки установить границы «Половецкой земли». Но это невозможно сделать, так как большинство изваяний было перемещено со своего места. При поступлении в музеи не всегда фиксировалось точное место находки. Кроме того, вопреки широко распространённому ранее мнению, изваяния воз-

двигали на курганах и после вхождения половцев в состав Золотой Орды, поэтому приписывать все изваяния половцам нельзя.

Таким образом, мы видим, что у половцев так и не сложилось единое государство. Возможно, этому помешало монгольское нашествие, возможно, были и другие причины. Ближе всех к созданию государства подошли донские половцы. Влияние более развитого древнерусского государства на половцев заключалось в том, что многие половцы крестились. Отмечены также браки между русскими князьями и половчанками, но процесс был односторонним. Браков между половецкими ханами и русскими князьями практически не было.

Список источников и литературы

Бейлис, 1987 – Бейлис В.М. Ал-Идриси (XII в.) о Восточном Причерноморье и юго-восточной окраине русских земель // Древнейшие государства на территории СССР материалы и исследования 1982 год. М., 1984.

Катанчиев, 2008 – Катанчиев С.Т. Александр Невский – правнук кипчакского (половецкого) хана Котяна. Нальчик, 2008.

Плетнева, 1990 – Плетнева С.А. Половцы. М., 1990.

Полное собрание русских летописей. М., 1962. Т.2

Советский энциклопедический словарь, 1988 – Советский энциклопедический словарь. Автор-сост. Р.Я. Булатов. М., 1988.

Этносословная структура Казанского ханства

На землях Казанского ханства жили тюркоязычные и финно-угорские народы. Население ханства было многонациональным, на что отчетливо указал А.Курбский: кроме татарского «языка» (т.е. народа), перечисливший в составе государства ещё пять других «языков»: мордовский, чувашский, черемисский, вотяцкий и башкирский [Курбский, 1988, с.260–261]. Русские летописи подтверждают это сообщение [Исхаков, 1998, с.61–62]. Этнографическое разнообразие народов в определенной мере затрудняло рассмотрение этнической структуры этого государства как социальной системы.

Следует указать, что при всем разнообразии подходов к социально-политическому строю Казанского ханства ни у кого из исследователей не было сомнений в том, что это была сословно-феодалная система [см.: Мухамедьяров, 2012; Хамидуллин, 2002; Исхаков, 2004]. Проблема в том, что в подобном обществе социальная организация практически неотделима от этнокультурной структуры. В средневековом обществе ни культура, ни язык не являются основой для формирования этнополитических единиц. Наоборот создание устойчивого государства способствует определенной консолидации элит и формирования надобщинной культурной моды – «дружинной» или «рыцарской» культуры. Более того, довольно часто даже изначально аборигенное элитное сословие начинает позиционировать себя по отношению к податному сословию, несмотря на единство языка и религии (а может быть, и вследствие этого), как инородное, иноэтничное целое. Связано это с тем, что в сословно-классовом обществе элита отличается не только родовыми связями, но и тем, что считает свое происхождение отличным от основной массы населения. Различия эти могут быть как реальными (например, тюрки-сельджуки в Иране или норманны в Англии) или мнимыми (например, «сарматская» теория происхождения польской шляхты). При этом политические единицы оказываются более широкими или более узкими, чем единицы культурные или общинно-племенные.

Казанское ханство было государством, где сословная структура совпадала с этнокультурной. Связано это было, отнюдь, не с тем фактом, что татары были пришлым этносом, а мусульмане-булгары – аборигенами, а исключительно с тем, что в период Золотой Орды татары уже были военно-служилым сословием. Именно они являлись политически доминирующей силой в Казанском ханстве, как и в других постордынских государствах, составляя государствообразующее ядро ханства.

По данным специалистов по исторической демографии общая численность населения Казанского ханства доходила до 0,5 млн. человек, а татар-мусульман насчитывалось около 200 тыс. [Исхаков, 2002, с.141–148; Исхаков, 1993, с.4–11]. Разумеется, цифры эти приблизительны, но следует уточнить, что собственно татар, как аристократического и военно-служилого слоя, в нем было не более 50 тысяч человек, включая членов их семей.

Поскольку речь идет о Казанском ханстве – этнической колыбели наиболее многочисленной этнотерриториальной группы татар, то мы не можем обойти стороной вопрос об этнополитической и этноконфессиональной ситуации в Среднем Поволжье. Следует разобраться с упоминаниями в различных источниках этнонимике Казанского ханства. В последнее время вышел целый ряд исследований и обобщающих работ, позволяющих подойти к решению этой проблемы концептуально и с использованием всего комплекса источников [см. Татары, 2001; Этнография, 2004].

В подходе к истории татарского народа можно выделить три основные концепции. *Булгаро-татарская теория* базируется на положении, что этнической основой современных татар являются булгары, которые сформировались в единую народность уже к XIII в. В период Улуса Джучи они практически не испытали влияния пришлых татар и их культуры, с образованием Казанского ханства упрочили булгарские этнокультурные традиции, сохраняя свое исконное «булгарское» самоназвание. Как это не покажется странным, но основа этой теории была заложена еще в русской православной историографии XVI в., когда автор Никоновской летописи упорно писал о булгарах «...иже ныне глаголемы Казанцы», а автор (или редакторы) «Казанской истории» («История о Казанском царстве») рисует драматическую картину начала ханства в связи с приходом Улуг Мухаммада: «И рады ему бысть изо оставшихся от плена худыя болгары. И молиша его казанцы бытии ему заступника бедам их...» и вот, после воцарения этого хана, начали собираться в Казань переселенцы «от Златыя Орды, от Асторохани, и от Азова и от Крыма...» [Казанская история, 1954, с.53]. В этой нехитрой формуле есть все компоненты будущей теории: булгары и есть основное

население ханства, которые едва не были завоеваны Русью, но пришли татары во главе с Улуг Мухаммадом и создали крепкое враждебное Руси ханство и туда хлынули переселенцы из Золотой Орды и других татарских краев. Эта теория имеет вполне конкретные идеологические причины появления [Pelenski, 1974; Sevcenko, 1967, p.541–547; Pelenski, 1967, p.559–576; Измайлов, 1992, с.50–62], поэтому активно внедрялась только в российской историографии. В 1920-е гг. эту теорию активно поддержал М.Г.Худяков, придав ей новый импульс, а после постановления ЦК ВКП(б) от 9 августа 1944 г. и сессии по происхождению казанских татар (25–26 апреля 1946 г.) эта теория стала официальной и основной концепцией. В той или иной мере ее поддерживали Х.Гимади, Н.Ф.Калинин, Г.В.Юсупов, А.П.Смирнов, А.Х.Халиков, М.З.Закиев, С.Х.Алишев и др.

Тюрко-монгольская теория основывается на утверждении, что в Европу еще до начала монгольских походов хлынули татарские племена, смешавшись с кыпчаками. После образования Улуса Джучи они стали основным населением этого государства. В Поволжье болгары были или истреблены, или бежали в Окско-Свияжское междуречье, а остальные – ассимилированы татарами. Эта теория разрабатывалась еще Н.И.Ашмариним, а ныне нашла сторонников в лице Р.Г.Факрутдинова, М.И.Ахметзянова, В.Ф.Каховского, В.Д.Димитриева, Н.А.Мажитова и ряда других историков.

Тюрко-татарская теория происхождения татарского народа подчеркивает тюрко-татарские корни современных татар и уделяет большое внимание этнополитическим традициям тюрко-татарских государств. Основным элементом в процессе этногенеза и этнической истории ее сторонники считают факторы становления и развития самосознания (выражающегося в этнониме, исторических представлениях и традициях), религии, государственности, письменной культуры и системы образования, указывая на более широкие этнокультурные корни общности татар, чем Урало-Поволжье. Период Казанского ханства в этнокультурной истории татар, по мнению сторонников этой теории, стал временем распада единой этнополитической общности татар Улуса Джучи и началом формирования локальной татарской общности – «казанских татар», однако этот процесс не был завершен, и в составе Российского государства ведущими стали иные, консолидационные, этнокультурные процессы. Эта теория в определенной степени разрабатывалась в трудах Г.Губайдуллина, А.Н.Курата, М.Г.Сафаргалиева, Э.Н.Наджиба, Ш.Ф.Мухамедьярова, Р.Г.Кузеева, М.А.Усманова, Д.И.Исхакова, Ю.Шамильоглу, А.-А.Рорлих, И.Л.Измайлова и др.

Для того, чтобы наметить пути решения проблемы, разберем основные наименования населения Казанского ханства в аутентичных источниках и исторической литературе. Всего таких наименований выделяется четыре: болгары (*болгар*), казанцы (*казанлы*, *казан кешесе*), мусульмане (*мөслимин*, *мөселман*, русская транскрипция *бесермяне*) и татары (*татар*) [см.: Хамидуллин, 2002, с.134–138].

Наименование *болгары* является традиционным для населения Поволжья и весьма удобным для историков, которые выстраивают соответствующие теории, исходя из общих этногенетических соображений. Применительно к населению Казанского ханства характерно такое его описание: «Болгары – несомненно наличие этнического, географического и политического факторов, возможно, социального и религиозного факторов. Этнический фактор сформировался с учетом того, что основное население Казанского ханства считало себя потомками того населения, которое первоначально являлось государствообразующим в причерноморской Великой Болгарии..., а затем и в Волжско-Камской Болгарии. Географический фактор сформировался с учетом того, что территория Среднего Поволжья уже не позднее X в. приобрела название «Булгария», что сохраняется вплоть до XVIII–XIX вв. Качество политонима первоначальное этническое наименование «булгары» приобретает в периоды... Казанского ханства (в источниках нередко именуемого «Булгарией», «Булгарским государством», столица государства Казань первоначально именовалась – на монетах начала XV в. – «Булгаром») [Хамидуллин, 2002, с.135].

Итак, создается полное впечатление активного и широкого использования терминов «Булгария» и «булгары» по отношению к Казанскому ханству и его населению. Однако источники не подтверждают эту уверенность автора. Во-первых, термин «булгары» (ни как этноним, ни как политоним) не известен в аутентичных источниках. Попытки видеть в этих самых болгар в выражении «булгаре иже ныне глаголемы Казанцы» «Никоновской летописи» и «Казанской истории», не могут быть приняты всерьез, особенно после обстоятельных работ Я.Пеленски, раскрывшего идеологическую подоплеку подобного наименования, отсутствующего, к слову сказать, в других аутентичных летописях (например, «Летописец начала царства» и др.). В историко-географической традиции, особенно арабо-персидской, действительно очень часто территория Поволжья именуется

Булгарией, причем в иной раз даже уже тогда, когда ни Булгарии, ни даже Казанского ханства не существовало как исторической реалии. Например, в «Шараф-нама-йи шахи / Книге шахской славы» Хафиз-и Таныш Бухари, применительно к концу XVI в. пишется, что территория государства Шибанида Абу-л-Хайр-хана простиралась от некоей мифической земли «Рустам Турласа до границы Булгар» [Хафиз-и Таныш Бухари, 1983, с.78]. Ясно, что здесь *Булгарская земля* выступает синонимом понятия *далеко на запад*. Однако даже, если бы автор этого сочинения использовал его лет на пятьдесят раньше и применительно к Казанскому ханству, это абсолютно ничего не значило бы, поскольку тогда нам пришлось бы признать, что население Андалусии составляют вандалы, Саксонии – саксы, а Палестину населяют филистимляне. Однако, поскольку из других источников мы знаем, что это отнюдь не так, то и в отношении Булгарии, как исторического наименования, не стоит делать поспешных выводов.

Гораздо более интересно упоминание Казанского ханства в аутентичном сочинении «Зафарнаме вилайет-и Казан» Ш. Хаджитархани. Однако и в нем, с одной стороны, явственно видна восточная традиция наименования Поволжья (может быть влияние переписчика¹), а с другой – само название говорит, что главным здесь является наименование «Казань», недаром в тексте прямо указано, что Сафа-Гирей Бахадир-хан вторично стал правителем Казанского вилайета, а далее автор подчеркивает, что «столица Булгарского вилайета... город... Казань» [Шерефи, 1997, с.87, 89, 90]. Иными словами, автор вполне адекватно реалиям сообщает читателям, что речь идет о Казани, который является центром вилайета (здесь, несомненно, «владение», а не «провинция», «наместничество», как в позднетурецкой административной системе), исторической области Булгарии. При этом ни в том, ни в другом случае речь не идет о том, что населением этой области являются булгары. Отсюда ясно, что никакого народа *булгар* в аутентичных источниках нет и сторонники этой гипотезы не привели еще ни одного серьезного аргумента в свою поддержку. Можно констатировать лишь, что в ряде источников встречается термин «Булгарская земля» или «Булгарский вилайет», но он носит характер именованной исторической области и не имеет никакого отношения к этнической номенклатуре эпохи Казанского ханства. Вслед за признанием этого горького для многих поколений «булгаристов» факта, в Лету должны кануть и всякие пассажи о том, как и когда булгары трансформировались в казанцев или татар. Судя по тем источникам, которыми мы обладаем на настоящий момент, к периоду Казанского ханства эта трансформация уже завершилась и булгары, как этнос, стали уже достоянием исторической памяти и историографической традиции.

Наименование *казанцы* также является указанием на топоним, что позволяет историкам видеть наличие политического содержания в нем. Оно, якобы, формируется еще в Булгарии, а затем развивается в периоды Золотой Орды и Казанского ханства [Хамидуллин, 2002, с.136]. Обычно, говоря о широком распространении этого термина и даже о его этническом характере, историки ссылаются на подсчеты М.Г.Худякова о том, что автор «Казанской истории» использовал его более 300 раз, гораздо чаще, чем термины «булгар» и «татар» вместе взятые. Между тем, это должно было бы насторожить историков. *Казанцы* в этом довольно позднем публицистическом сочинении, написанном в русле определенного идеологического заказа, явно отражали не реалии периода Казанского ханства, а служили неким терминологическим эвфемизмом, применявшемся дабы отодвинуть наименование татар, имевшее свою негативную нагрузку, заменив его более приемлемым термином и, тем самым, одновременно отделив, даже несколько разделив их [См.: Солдкин, 2001, с.197–212]. Судя по восторженным комментариям некоторых современных историков, можно сказать, что автор и редакторы «Казанской истории» своей цели достигли. Дело не в том, что этот термин был малоупотребителен в аутентичных летописях, там он встречается довольно часто, а в характере его употребления. В «Казанской истории» он действительно заменяет все другие этнонимы и приобретает некий всеобщий характер, тогда, как в других аутентичных источниках он разбавлен иными понятиями.

Следует также иметь в виду, что в русских источниках термин «казанцы» практически всегда связан с городом или страной, поэтому в нем следует видеть не только политоним или этникон, но и урбоним. В этом смысле он ничем не выделяется среди других подобных – крымцы, азовцы, «азтороканцы» или «мещерские люди». Вполне очевидно, что этот термин не вытеснял понятия «бол-

¹ В принципе, это не должно удивлять, поскольку автор предназначал рукопись в дар Сулейману Кануни и должен был следовать канонам восточной словесности и географической традиции.

гары», поскольку с ними и не конкурировал, а служил в качестве прилагательного к понятию татар. Он конкретизировал и уточнял о ком идет речь и помогал ориентироваться в ситуации.

Термин *мусульмане* (или по русским источникам *бесермяне*), несомненно, был наиболее широко распространен в среде самых широких народных масс сельских и городских жителей. Как на Руси основное население по конфессионально-сословному признаку называло себя крестьянами/христианами, так и часть населения ханства именовала себя мусульманами. В русских источниках (летописях и посольских книгах) немало фактов, указывающих на то, что основное население Казанского ханства именовалось мусульманами (бесермянами). Нет особого смысла перечислять эти многочисленные факты. Укажем только на два аутентичных свидетельства. Автор одного из них С.Герберштейн, дважды побывавший с австрийскими посольствами в Москве, писал: «татары разделены на орды» и «все исповедуют магометанскую веру; если их называют турками, они бывают недовольны, почитая это за бесчестье. Название же «бесермяне» их радует, а этим именем любят себя называть и турки» [Герберштейн, 1988, с.167]. Здесь тонко подмечено, что довольно абстрактное (по языку) родство с турками не воспринимается казанскими татарами и даже «почитается за бесчестье», тогда как религиозная принадлежность осознается и воспринимается положительно. Вряд ли можно согласиться с тем, что в этом случае историки имеют дело с «конфессионализмом, трансформированном со временем в некий этнический определитель» [Хамидуллин, 2002, с.136]¹, поскольку для населения Среднего Поволжья религиозная принадлежность долгое время служила одновременно этноконфессиональным, сословным и даже этнополитическим определителем. В период Казанского ханства подобная определенность уже размывалась, поскольку мусульманами были и сарайцы, и астраханцы, и азовцы, и крымцы, но для основного сельского населения она сохраняла свою действенность и определенность. Одновременно она обладала и сословной четкостью, так как податное население ханства не было включено в татарскую клановую систему.

Прекрасный образец дуальной этнонимической системы, как отражение сословно-классового деления общества представляет собой регион бассейна рек Вятки и Чепцы, где дихотмия татары – бесермяне или татары – чуваша и/или вотяки сохранилась практически до этнографической современности. При этом различия между ними зафиксированы в расселении (разные концы одного поселения), а также в costume, обычаях и исторических преданиях о происхождении (причем, именно в татарской части зафиксированы генеалогии, связывающие местные кланы с татарами Поволжья и Южного Урала) [см.: Исхаков, 2013].

При этом определенная часть городской интеллигенции, относя себя к мусульманам, весьма негативно относилась к татарской знати. В поэме Мухаммедьяра «Тухвай Мардан», прямо сказано:

«Эх, несчастный и тупой татарин,

Ты похож на собаку, кусающую своего хозяина.

Ты нечестив и болезненный, негодяй и бесчеловечный.

Глаз твой черный, ты собака преисподней...

Вид твой противный, взор твой злой,

Снаружи и изнутри ты вшивый, полон всяких сплетен» [перевод Ш.Ш.Абилова].

Даже если эта злая инвектива касается какого-то определенного представителя татарской олигархии, то тогда указание на его клановую (этническую) принадлежность заставляет считать, что себя автор не относил к числу татар. Однако делать вывод, что он при этом являлся булгариним, абсолютно неверно. Поскольку это будет попыткой поэта XVI века представить не человеком средневековья, с присущими ему стереотипами и мусульманской идентификацией, а едва ли не сторонником «небулгаризма». Тогда как для правоверного образованного горожанина термин «Булгар» был традиционным для исламской науки обозначением Среднего Поволжья, возможно с подчеркнутым ореолом особой святости, а представители военно-служилого сословия – образцом варварства и дикости, но не потому, что они «татары», а из-за того, что они «плохие мусульмане». Иными словами, в этой инвективе казанского поэта при желании можно увидеть пропасть между сословиями и их культурами, нежели сомнительное свидетельство некоего булгаризма Мухаммедьяра.

¹ Кроме терминологической нечеткости («конфессионализм, трансформирующийся в этнический определитель») автор упускает из виду, как, впрочем, и в случаях с другими терминами, какие из них является эндо-, какие экзотерминами. В результате получается некая каша их терминов, не имеющих ни четкой структуры, ни определенной системы. Может быть подобная определенность не сложилась у исследователя, но это не значит, что ее не было у населения Казанского ханства.

Термин *татары* в Казанском ханстве был связан своим происхождением с этнополитической общностью, которая формировалась на территории Улуса Джучи. В XV–XVI вв. термин *татар* укореняется и активно используется, имея многозначную семантику, которую можно свести к нескольким смысловым блокам, как это было и в предшествующий период. В этой связи важно подчеркнуть, что термин татар был не просто соционимом, но определял более широкий круг представлений о единстве конкретной социальной страты [Измайлов, 1993, с.17–32; Измайлов, 2002, с.244–262].

1. *Казанское ханство – как государство татар.* В этом смысле его употребляют различные средневековые авторы (русские летописцы и европейские путешественники), а также татарский фольклор (эпос «Идегей») [Идегей, 1990, с.121, 124, 125]. Такое стойкое употребление названия страны в разных (в том числе и аутентичных) источниках, заставляет считать, что оно передает реалии одного из названий страны и служит определением ее и живущего здесь народа по правящему татарскому клану.

2. *Татары как сословие военно-служилой аристократии.* Однако, более важными следует признать данные из дастана «Идегей», непосредственно отражавшего этнополитическое сознание определенной части населения Поволжья и Приуралья XV–XVI вв., в котором главный герой неоднократно хвалится принадлежностью к «славному татарскому роду» [Идегей, 1990, с.70, 108, 126, 135].

Начальный этап формирования этого слоя фиксируют источники XIII в., когда целые племена, попадая под власть монголов, становились их вассалами. Однако по мере укрепления и расцвета улусной системы происходит расслоение внутри прежних племен и выделяется имперская военно-служилая знать, которая, видимо, активно использует социально-престижное имя татар. Несомненно, также, что именно в этой среде вырабатывается особая сословная рыцарская культура, имевшая надэтничный характер. Она включала в себя сходные типы и виды вооружения, конского снаряжения, геральдику, образ жизни и генеалогию (одним из элементов которой являлось наличие среди легендарных предков Татара). Разумеется, конкретные элементы этой культуры требуют еще специального изучения, но уже сейчас ясно, что и в XIV–XV вв. и позднее эта культура, как и употребление самоназвания «татар», имела надэтничный характер, несводимый к этноязыковому единству ее носителей.

Судя по всем этим данным, подобное «татарское» самосознание опиралось, в первую очередь, на принадлежность к военно-феодальному сословию (служащему «пером и мечом» Джучидам и имеющего свой определенный этос), к мусульманской цивилизации и к кочевому, как правило, образу жизни. Подобное самоопределение, скреплявшее единство золотоордынской элиты, не исчезло с распадом государства, а сохранилось именно в качестве социального термина. Такое обозначение военно-служилой знати сохранялось в Поволжье вплоть до XVII в. и было зафиксировано в русских источниках под термином «служилые татары». Анализ его показывает, что под этим термином современники понимали не этнос, а «феодальную прослойку всех нерусских (татарских, марийских и мордовских) феодалов» [Ермолаев, 1982, с.63–67] резко противопоставлявших себя тягловым слоям населения («ясачные чувашы» и «ясачные татары») [Исхаков, 1988, с.150].

3. *Татары как кочевой, преимущественно тюркоязычный народ.* Этот вариант употребления имени «татар» близок к предыдущему, хотя и отражает, скорее всего, не самоназвание народа, а является экзотонимом. Вполне возможно, что знаменитая злая инвектива Мухаммедьяра, образованного поэта и мусульманина, против татар, как раз подразумевает не этнос, а кочевников – скотоводов, чей образ жизни явно не внушал симпатий просвещенному горожанину. Кроме того, в эпосе «Идегей» несколько раз говорится о «народе татар» как о населении степей Золотой Орды [Идегей, 1990, с.124, 125, 131]. Вообще, кочевников причерноморских и поволжских степей называли татарами практически все европейские источники XV–XVII вв. [Барберо, 1971, с.140–157; Герберштейн, 1988, с.165–167].

Следует отметить, что подобное наименование страны и народа по названию господствующей элиты или правящего рода было весьма характерным для средневековых обществ Средней и Центральной Азии. Наиболее показателен в этом смысле термин «Чагатай», который обозначал государство – Улус Чагатая и его кочевую знать [Де Клавихо Руи Гонселес, 1990, с.93, 94, 106; Бартольд, 1964, с.35]. Такое название от военно-дружинной терминологии получили казахи, узбеки, и монголы. Внедрение этих имен в сознание народа имеет характер закономерности, механизм которой определяется не навязыванием чуждого этнонима и не принятием на себя прозвища, данного соседями, а функционированием социальной структуры общества, развитием его культуры. Имен-

но поэтому динамика этих процессов в Восточной Европе в XIV–V вв. зависела от усложнения этнополитической организации Улуса Джучи.

По мере распада единой Золотой Орды в конце XIV–XV вв. ее этносоциальный организм начинает дробиться, и в каждом улусе постепенно формируется свой этнос. Так, на фоне макроэтнонима «татар» (который, однако, сохранил свою социальную престижность) появляются новые названия народа по имени хана (узбеки, ногаи, шибаниды) или по названию местности, главного города (казанцы, крымцы, астраханцы). Часть из них, пройдя через процесс становления этносоциального организма, стала полноценными народами, другие распались и растворились среди иных этносов. Однако, почти все они, имея корни в истории Улуса Джучи, сохранили в своем составе сходные племенные (этнополитические) группировки – ширин, барын, кипчак, аргын, а также общее обозначение военной знати как татары и мангыты.

Тем самым можно подчеркнуть, что этнокультурные процессы, которые происходили в Казанском ханстве и в других татарских (поздnezолотоордынских) государствах в XV–XVI вв. были не изолированными, протекавшими в рамках отдельных локальных ханств. Внутри ханств существовала этносословная стратификация и имелся суперстрат из татарских кланов, состоящий из организованного по клановому принципу сословия знати [Исхаков, 1995, с.95–107]. Во многом эта общность поддерживалась системой родственных кланов и управляющих карачи-беков. Единство всех татар в то время осознавалось достаточно отчетливо. Это хорошо выражено в грамоте ногайского бия Исмаила царю Ивану Грозному. Исмаил писал: «...Астрахани без царя и без татар бытии нельзе, и ты Кайбуллу царевича царем учинив одново отпусти. А похочешь Татар, ино Татар мы добудем. Татарове от нас буди» [ПДРВ, ч.IX, с.209].

В этой связи неверно считать, как делают некоторые историки, что татары являлись некоей «этнократией». Скорее всего, речь может идти о правящем сословии, которое имело четко выраженные представления о своей общности и сходные этнокультурные особенности.

Однако процессы этнополитического развития поздnezолотоордынских государств не стояли на месте и постепенно в них начал накапливаться потенциал разрыва. В каждом ханстве создавались собственные мифологемы и историографические традиции, подчеркивающие укорененность татарских кланов в местной среде и даже выведение этой татарской государственности от местных династий. Усиливается почитание местных святых и священных мест, получающих приоритет святости над прежними общеджучидскими культами. Подобное развитие можно проследить еще не везде, но в ряде ханств оно шло чрезвычайно активно, например, в Казанском ханстве [Измайлов, 2006, с.99–128]. В этой связи чрезвычайно интересным представляется термин, которым русские и западноевропейские источники называют правящую элиту Казанского ханства – «казанские татары», «Татаровя Казанские» [Герберштейн, 1988, с.179]¹.

Таким образом, можно сказать, что аристократия и городской нобилитет носили название «татар», а основное население чаще всего определяло себя по религиозному признаку как «мусульмане». Очевидно, что какие-то группы податного (подьясачного) населения, в том числе и мусульманского (или мусульмированного и тюркизированного) именовались чувашами и вотяками [Исхаков, 1988; Исхаков, Измайлов, 2005, с.27–28]. При этом официальное историописание Казанского ханства считало правителей Казани преемниками «царственности» Булгара и Сарая. Наиболее распространенным разговорным и официальным языком в Казанском ханстве был тюркский (в письменной форме известный как поволжский тюрки), на основе которого осуществлялось делопроизводство, дипломатическая переписка и литературное творчество.

Для внешних наблюдателей складывание в этом государстве самостоятельной этнической общности было заметно уже в XV в. – в русских летописях постоянно упоминаются «Татаровя Казанские» или «Казанцы» (последний термин известен и в крымских материалах). А в первой половине XVI в. применительно к политически господствующему этносу Казанского ханства наименование «казанские татары» или «казанцы» использовалось весьма широко как в русских, так и в европейских источниках.

В целом можно полагать, что в рамках Казанского ханства происходило становление этнополитической общности казанских татар, вполне завершаемое к середине XVI в. Наблюдавшаяся тогда этносословная стратифицированность этноса на «благородных» (аксөяк) и «чернь» (кара ха-

¹ Подобные указания в русских летописях и посольских книгах настолько многочисленны, что не поддаются перечислению. Достаточно указать основные – «Летописец начала царства» [ПСРЛ. Т. XXIX. М., 1965].

лык) фактически не выходила за рамки присущего феодальным обществам деления на «верхи» и «низы», была связана с более ранними этническими реалиями, восходящими к этносоциальной общности «татар» Улуса Джучи.

Список источников и литературы

- Pelenski, 1967 – Pelenski E. Muscovite Imperial Claims to the Kazan Khanate // *Slavic Review*. 1967. Vol. 26. № 4.
- Pelenski, 1974 – Pelenski E. Russia and Kazan: conquest and imperial ideology (1438–1560 g). Paris – La Hague – Mouton, 1974.
- Sevcenko I. Muscovys' Conquest of Kasa // *Slavic Review*. 1967. Vol.26. № 4.
- Барбаро, 1971 – Барбаро и Контарини о России. М.: Наука. 1971.
- Бартольд, 1964 – Бартольд В.В. Улугбек и его время // Бартольд В.В. Соч. Т. II. Ч. 2. М., 1964.
- Герберштейн, 1988 – Герберштейн С. Записки о Московии. М., 1988.
- Де Клавихо Руи Гонсалес, 1990 – Де Клавихо Руи Гонсалес. Дневник путешествия в Самарканд ко двору Тимура (1403–1406). М., 1990.
- Ермолаев, 1982 – Ермолаев И.П. Среднее Поволжье во второй половине XVI – XVII вв. Управление Казанским краем. Казань, 1982.
- Идегей, 1990 – Идегей. Татарский народный эпос. Казань 1990. –Идегей.
- Измайлов, 1992 – Измайлов И.Л. «Казанское взятие» и имперские притязания Москвы (очерк истории становления имперской идеологии) // *Мирас*. 1992. №10. С. 50–62.
- Измайлов, 1993 – Измайлов И.Л. Некоторые аспекты становления и развития этнополитического самосознания населения Золотой Орды в XIII–XV вв. // *Из истории Золотой Орды*. Казань, 1993.
- Измайлов, 2002 – Измайлов И.Л. Формирование этнополитического самосознания населения Улуса Джучи: некоторые элементы и тенденции развития тюрко-татарской исторической традиции // *Источниковедение истории Улуса Джучи (Золотой Орды). От Калки до Астрахани. 1223–1556 гг.* Казань, 2002.
- Измайлов, 2006 – Измайлов И.Л. Нашествие Аксак-Тимура на Болгар: мнимая реальность и татарская историческая традиция // *Источники и исследования по истории татарского народ*. Казань: Казан. ун-т, 2006.
- Исхаков, 1988 – Исхаков Д.М. Об этнической ситуации в Среднем Поволжье в XVI–XVII вв. (критический разбор гипотез о «ясачных чувашах» Казанского края) // *Советская этнография*. 1988. №5.
- Исхаков, 1993 – Исхаков Д.М. Введение в историческую демографию Волго-Уральских татар. Казань, 1993. С.4–11.
- Исхаков, 1995 – Исхаков Д.М. К вопросу об этносословной структуре татарских ханств (на примере Казанского и Касимовского ханств XV – сер. XVI вв.) // *Панорама-Форум*. 1995. № 3.
- Исхаков, 1998 – Исхаков Д.М. От средневековых татар к татарам нового времени (этнологический взгляд на историю волго-уральских татар XV–XVII вв.). Казань, 1998.
- Исхаков, 2002 – Исхаков Д.М. Демографическая ситуация в татарских ханствах Поволжья // *Казанское ханство: актуальные проблемы исследования*. Казань, 2002.
- Исхаков, 2004 – Исхаков Д.М. Тюрко-татарские государства XV–XVI вв. Казань, 2004.
- Исхаков, 2010 – Исхаков Д.М. Арские князья и нукратские татары (Историко-этнографические сведения, генеалогии, клановая принадлежность, место в социально-политической структуре Казанского ханства и Русского государства). Казань, 2010.
- Исхаков, Измайлов, 2005 – Исхаков Д.М., Измайлов И.Л. Введение в историю Казанского ханства. Очерки. Казань. 2005.
- Казанская история, 1954 – Казанская история. М., Л., 1954. С.53.
- Курбский, 1988 – Курбский А. История о великом князе Московском // *Памятники литературы Древней Руси*. Вторая половина XVI века. М., 1988.
- Мухамедьяров, 2012 – Мухамедьяров Ш.Ф. Социально-экономический и государственный строй Казанского ханства (XV – первая половина XVI вв.). Казань, 2012.
- Солодкин, 2001 – Солодкин Я.Г. Татары в изображении автора «Казанской истории» // *Славяне и их соседи*. Вып. 10. М., 2001.
- Татары, 2001 – Татары. Серия «Народы и культуры». Под ред. Р.К.Уразмановой, С.В. Чешко. М., 2001.
- Хамидуллин, 2002 – Хамидуллин Б.Л. Народы Казанского ханства: этносоциологическое исследование. Казань, 2002.
- Хафиз-и Таныш Бухари, 1983 – Хафиз-и Таныш Бухари. Шараф-нама-йи шахи (Книга шахской славы). Ч.1. Пер. М.А. Салахетдиновой. М., 1983.
- Шерефи, 1997 – Шерефи Х. Зафер-наме Вилайет-и Казан. Пер. с турецкого яз. Ф.Х. Хакимзянова // *Га-сырлар авазы-Эхо веков*. 1997 № 1/2.
- Этнография, 2004 – Этнография татарского народа. Под ред. Д.М.Исхакова. Казань, 2004.

О недостаточно исследованных аспектах истории института сеййидов в Казанском ханстве

Как известно, сеййиды, считавшие себя потомками Пророка Мухаммада (через его зятя Алия и дочь Фатиму), в позднезолотоордынских тюрко-татарских государствах образовывали особую группу священнослужителей, выходцы из которой возглавляли в них мусульманское духовенство [Исхаков, 2011]. В частности, применительно к Казанскому ханству С.Герберштейн руководящий статус одного из мусульманских религиозных деятелей государства, скорее всего, сеййида Бораша, определял как «верховного жреца татар» [Герберштейн, 1988, с.176], а князь А.Курбский применительно к мулле Кул-Шерифу, по нашему мнению, также происходившему из рода сеййидов, использовал более привычное западно-христианское понятие «великого бискупа» [Курбский, 1914. т.1, с.198]. Особый статус одного из сеййидов в Крымском ханстве В.Е.Сыроечковский передавал через термин «главный сеит», уточняя, что в русских документах его именовали «большим моллой, над всеми молами старшим» [Сыроечковский, 1940, с.38].

Однако, собственно тюрко-татарский или мусульманский термин, применявшийся по отношению к старшим / главным / великим сеййидам в государствах-наследниках Улуса Джучи, остается не выясненным, что у исследователей вызывает затруднения по этому вопросу [Каралус, 2010, с.26–35]. Между тем, изучение некоторых исторических данных по сеййидам Казанского ханства позволяет, как нам думается, прояснить этот вопрос.

В плане поиска ответа на данный вопрос заслуживает внимания одно место из работы Шигабуди́на Марджани «Мөстәфадел-әхбар фи әхвали Казан вә Болгар», посвященное рассказу о казанских сеййидах периода ханства. Приведя ряд сведений о сеййиде Кул-Шерифе, он сообщает, что этот «мелла» признавался «накиб-ул ашрафом» (*накыйбел-ашраф*) [Марджани, 1989, с.200]. Даже если предположительно, что в данном случае Марджани опирался на исторические предания татар (а некоторые специфические выражения, употребленные историком при рассказе о сеййиде Кул-Шерифе, оставляют место для такого заключения [Исхаков, 2011, с.16–17]), за этим выражением определенно проглядывает какая-то историческая реальность. Использованное Марджани понятие А.Н.Хайруллин, готовивший рассматриваемую работу к изданию на современном татарском литературном языке, совершенно правильно, как нам представляется, перевел как «бөекләренң житәкчесе», что на русском языке означает «руководитель великих». Вслед за Ш.Марджани в 1920-х годах татарский археограф С.Г.Вахидов, похоже, следуя своему известному предшественнику, уже прямо писал, что в Казанском ханстве «сеййиды имели особых начальников», которые назывались «накибул-ашраф» [Вахидов, 1925, с.61–92]. Между тем, этот же исследователь, анализируя содержание ярлыка казанского хана Сахиб-Гирея от 1523 г., отметил, что в нем, в перечне «государственных чиновников», на третьем месте после «эмиров» и «хакимов» содержится обращение к «великим сеййидам», переданное через термин «судат-гызам» [Вахидов, 1925, с.81]. Близкое, но не идентичное использованному в ярлыке казанского хана, выражение встречается и в ярлыках крымских ханов XV–XVII вв.: «садат» / «садатлар» / «сеййид-ес-садатлар» [Исхаков, 2011, с.123–124].

В итоге оказывается не вполне ясным, почему в Казанском ханстве «главный» сеййид именуется двояко – как «накиб-ул ашраф» и как «судат-гызам».

Что касается последнего понятия, то с ним проще: можно полагать, что оно состоит из двух слов: «садат ~ судат» и «ходжа ~ худжа» (отсюда – гызам, т.е. *хужам*). Оба термина на самом деле обозначают одну и ту же группу – сеййидов, но отражают разные исторические традиции – первый – арабскую, по которой садатами именовали сеййидов, а второй – народов Средней Азии (узбеков, казахов, каракалпаков, туркмен, таджиков), у которых представителей этой же группы называли (и называют) ходжами (*хужа / кожа / хожа*) [Мукминов, 2011, с.14–15, 33 и др.]. Поэтому, содержащееся в ярлыке казанского хана Сахиб-Гирея обращение *судат ~ садат – гызам ~ гозам* можно расшифровать вслед за С.Г.Вахидовым как «великие сеййиды», или же как «ходжи из сеййидов», т.е. в данном случае мы имеем дело с обращением ко всей корпорации сеййидов. Отсюда вполне понятно, почему в аналогичном ярлыке крымского хана Хаджи-Гирея, написанном еще в XV в. (1459 г.), содержалось четкое обращение: «сәйид-әс-садатларыңа» [Исхаков, 2011, с.123].

Более сложная ситуация с термином «накиб-ул ашраф», за которым в действительности скрывается титул верховного сеййида. Чтобы обосновать этот вывод, придется обратиться вначале к

истории формирования института сеййидов в Улусе Джучи. Так как до нас эту проблему уже достаточно детально рассматривал американский историк Девин Де Виз [De Weese, 1994, p.132–133], мы хотели бы привести только наиболее важные положения его заключений.

Но прежде необходимо сделать одно отступление, обратившись к труду Ибн Баттуты, лично посетившего в начале 1330-х годов многие районы Улуса Джучи (Крым, Предкавказье, Нижнее Поволжье, Хорезм) и оставившего подробные сведения о мусульманах в этом государстве в период правления хана Узбека. В частности, он сообщает об одном сеййиде – Ибн Абдель-Хамиде, известном как «ата» и считавшемся «накибом аш-шариф» или «ас-саййидом аш-шариф» [Золотая Орда в источниках, 2003, с.133, 136, 148]. Как сейчас хорошо известно [Мукминов, 2011, с.15], это был сеййид Ахмат, прозванный впоследствии Саййидом-Ата и обратившем хана Узбека и его «эль» в ислам, а также воспитывавшем его наследника султана Джанибека.

Так вот, в сочинении арабского путешественника Ибн Баттуты обращает на себя внимание именование названного выше сеййида не только «ас-саййидом аш-шарифом», но и «накибом аш-шарифом». Известно, что термин «шариф», употребленный в данном случае, арабами использовался по отношению к сеййидам, т.е. потомкам Али и Фатимы [Мукминов, 2011, с.15], что видно и из труда Ибн Баттуты, в котором иногда сеййиды названы просто «шарифами» [Золотая Орда в источниках, 2003, с.133, 148]. Но что в таком случае означает понятие «накиб» и является ли оно новшеством золотоордынского времени?

Начнем с того, что арабский термин «накиб» имел смысл «старейшина, глава, уполномоченный» [Ибн ал-Асир, 2006, с. 453], с исходным значением «искать, исследовать». Так, в комментариях к сочинению Ибн ал-Асира «Ал-Камил фи-т-тарих» сообщается о накибе Абу Муслимы по имени Зийад ибн Салих, который был наместником в Самарканде и подавил в 133 г.х. (751 г.) восстание шейха ал-Макри [Ибн ал-Асир, 2006, с.411]. По-видимому, данное значение этого термина восходит к еще более раннему времени. Однако в самом сочинении Ибн ал-Асира под 1153/54 и 1158/59 годами как главы потомков Али в данной местности (в частности, Тусе, Сабзаваре, Нишапуре, вошедших в состав государства хорезмшахов) фигурируют «накибы Алидов» или «накибы потомков Али» [Ибн ал-Асир, 2006, с.254, 262, 263, 453].

В Улусе Джучи рассматриваемый термин имел именно этот последний смысл. Как показал Девин Де Виз, названный выше Сеййид-Ата, участвовавший в обращении хана Узбека в ислам, «получил от него должность «накиба» вместе с почетным местом слева от хана («ogun-i nikabat»)). Причем Узбек хан объявил, что «пока живы мои потомки, ранг накиба будет прикреплен к вашему (т.е. Сеййида-Ата – Д.М.) дому» [DeWeese, 1995, pp.612–614; DeWeese, 1996, p.179]. Следует особо подчеркнуть наличие у носителей ранга (титула) «накиб» в Золотой Орде военной функции, сохранявшийся и в Шибанидских государствах Средней Азии [DeWeese, 1995, p.614]. В примечаниях к «Шараф-нама-йи шахи» Хафиз-и Таныш Бухари не случайно сказано, что в Бухарском ханстве накиб – это «высокое должностное лицо, в обязанность которого входило следить за устройством, снаряжением, расположением войска во время похода и войны» [Ибн Мир Мухаммад Бухари Хафиз-и Таныш, 1988, с.275]. Из этой функции, скорее всего, затем развились роли накибов как «советников», «ближних людей» хана и дипломатов [DeWeese, 1995, pp.691–620, 624–626].

Есть все основания полагать, что и в Казанском ханстве сеййиды были вовлечены не только в дипломатические дела, но и участвовали в военных действиях [Исхаков, 2011, с.79–104]. Похоже, что это было связано с тем, что сеййиды из этого позднезолотоордынского государства также происходили рода Сеййида-Ата, о чем, по нашему мнению, свидетельствует одно место из «Зафэр-намэ-и вилаяте Казан» (1550 г.) Шарифа Хаджитархани. Там, при описании обороны Казани от русских войск в 1549 г., перечисляются руководители военных отрядов, охранявших отдельные крепостные ворота, в том числе отмечается: «Тагын бер капкада пайгамбэребез нэселеннэн Котби-ль актаба – Сэйд ата оныгы, мэрхүм һәм мәгъфүр сэйднең углы Кол Мөхәммөд сэйд – бөеклеге дәвам итсен – башлап яшь дәрвишләрне һәм суфыйларны туплап, газа атына атланып, янэ сугышка чыныктырып, сугыш киемнэре киеп, кяфергэ каршы хэзерлэү һәм карауда иде» [Кол Шэриф, 1997, б.80–81]. Так как упоминающийся тут сеййид Кул-Мухаммад являлся с 1546 по 1551 гг. верховным сеййидом в Казанском ханстве [Исхаков, 2011, с.88–90], его прямое участие в военной акции 1549 г. как потомка Сеййида-Ата говорит о том, что он тогда действовал как накиб, что в данном случае позволяет говорить о существовании у него титула «накиб-ул ашраф» (нэкийбел-эшраф), в точном переводе означающем «руководителя великих»/ «руководителя сеййидов», т.е. верховного сеййида Казанского ханства.

Отсюда вывод – Шигабуддин Марджани, использовавший по отношению к следующему после Кул-Мухаммада верховному сеййиду Казанского ханства – Кул-Шерифу, скорее всего прихо-

дившемуся первому братом, этот же титул, опираясь на какие-то сведения, не дошедшие до нас в прямой форме.

Существование у названного верховного сейида ханства такого ранга косвенно подтверждают и сведения С.Герберштейна, а также А.Курбского. У последнего, напомним, есть фраза о том, что «великого бискупа» в Казанском ханстве «по их», т.е. по-татарски, именуют (считают) «великим анарьи, або Амиром» [Курбский, 1914, с.198]. Так как епископ – это высшее должностное лицо в ряде направлений христианства, а также, что важно, глава церковного округа, в данном случае А.Курбский наделяет названного выше сейида определенными управленческими полномочиями. Показательно, что выражение «анарьи», скорее всего, от латинского «honor», «honorus» – «честь, почет, почетный, уважаемый», намекает также на особый статус указанного сейида. Далее, у С.Герберштейна есть рассказ о встрече в 1523 году казанской знатью претендента на Казанский трон Сафа-Гирея недалеко от казанского Кремля. Так вот, в составе встречающих был и сейид, явно верховный, ибо С.Герберштейн так описывает его высокий статус: «... при его приближении даже цари выходят ему навстречу, стоя предлагают ему руку – а он сидит на лошади – и, склонив голову, прикасаются к его руке; это позволено только царям, герцоги же и начальники касаются не руки его, а колен, знатные люди – ступней, а простой народ – только его платья или лошади» [Герберштейн, 1988, с.176].

В итоге, как видим, получается содержательное выражение «великий, почитаемый как эмир», т.е. «руководитель (накиб) великих /сейидов (шерифов)» – «нэкийб-ел-эшраф». Ясно, что мы в этом случае имеем дело с наследием золотоордынской эпохи, имеющем еще более ранние истоки в мусульманской истории.

Таким образом, понятие «садат/судат», «садат-гозам», использовавшееся в Казанском ханстве – это почетное прозвище сейидов со значением «почетный, великий», а термин «нэкийб-ел-эшраф» – это ранг, титул, обозначающий руководителя, предводителя сейидов [Исхаков, 2011, с.99].

Список источников и литературы

- Вахидов, 1925 – Вахидов С. Исследование ярлыка Сахиб-Гирей хана // Известия ОАИЭ, 1925. Т.33, Вып.1. С.61–92.
- Герберштейн, 1988 – Герберштейн С. Записки о Московии. М.: Изд-во МГУ, 1988.
- Золотая Орда в источниках, 2003 – Золотая Орда в источниках. Т.1. Арабские и персидские сочинения. М., 2003.
- Ибн ал-Асир, 2006 – Ибн ал-Асир. Ал-камил фи-т-та'рих. Полный свод истории. Ташкент: «Узбекистан», 2006.
- Ибн Мир Мухаммад Бухари Хафиз-и Таныш, 1988 – Ибн Мир Мухаммад Бухари Хафиз-и Таныш. Ша-раф-нама-йи шахи (Книга шахской славы). Факс., рук., пер. с персид., введ., прим., и указ. М.А. Салахет-диновой. М.: Наука, Гл. ред. вост. лит-ры, 1988. Ч.2.
- Исхаков, 2011 – Исхаков Д.М. Институт сейидов в Улусе Джучи и поздnezолотоордынских тюрко-татарских государствах. Казань: Изд-во «Фэн», 2011.
- Каралюс, 2010 – Каралюс Лаймонтас. Несколько замечаний по поводу исламской терминологии в книгах Литовской Метрики XV–XVI вв.: русское *сеит*, литовское *sajidas*, английское *sayuid*, польское *sejjid*, русское сейид (сайид) – «потомки Пророка Мухаммеда и семьи халифа Али» // Новост. ЛПУ. 2010. №12. С.26–35.
- Кол Шәриф, 1997 – Кол Шәриф. И күнел, бу дөньядыр: Газәлләр, кыйсса. Казан: Татар. кит. нәшр., 1997.
- Курбский, 1914 – Курбский А. История о великом князе Московском // Сочинения князя Курбского. СПб., 1914. Т.1.
- Мәржани, 1989 – Мәржани Ш. Мөстәфадел-әхбар фи әхвали Казан вә Болгар (Казан һәм Болгар хәлләре турында файдаланылган хәбәрләр). Казан, 1989.
- Мукминов, 2011 – Мукминов А.К. Родословное древо Мухтара Ауэзова. Алматы: «Жибек Жоль», 2011.
- Сыроечковский, 1940 – Сыроечковский В.Б. Мухаммед-Герай и его вассалы // Ученые зап. Московского гос. ун-та, 1940. Вып.61. История. Т.2. С.3–71.
- DeWeese, 1994 – DeWeese, Devin. Islamization and Native religion in the Golden Horde. Baba Tükles and Conversion to Islam in historical and Epic Tradition. Pennsylvania State University Press, University Park, Pennsylvania, 1994.
- DeWeese, 1995 – DeWeese, Devin. The descendants of Sayyid Ata and rank of Naqib in Central Asia // Journal of the American Oriental Society, 115.4 (1995). P. 613–634.
- DeWeese, 1996 – DeWeese, Devin. Jasavi sayhs in the Timurid era: Notes on social-political role of communal sufi affiliations in the 14th and 15th centuries // Oriento moderno, Nuovo serie, Anno XV (LXXVI), 2–1996. P. 173–188.

Постимперские этнические и культурные процессы в Евразии как результат распада Монгольской империи¹

Эпоха Монгольской империи стала кардинальной вехой в истории Евразии, заложив основы современного мира. И дело не только в масштабных завоеваниях Чингизидов. В эпоху Монгольской империи происходит изменение политической карты мира, формирование новых этнокультурных сообществ, сопровождающееся процессами взаимодействия кочевого и земледельческого миров и отдаленных на тысячи километров регионов Евразии. Осмысление интенсивного межкультурного взаимодействия в Евразии, занимает значительное место в современной исторической науке.

Влияние Монгольской империи на судьбы разных современных народов ощущается до сих пор. Острые дискуссии о тех или иных поворотах истории различных этносов неизбежно наталкиваются на монгольскую государственность и на отношение к ней. Становление России, Ирана, Китая, стран Центральной Азии и Кавказа, формирование их сложной этнической карты, являются во многом следствием пребывания их в составе Монгольской империи. Именно благодаря пребыванию в Монгольской империи у многих народов начался ренессанс имперской государственности [Трепалов, 2009, с.245].

Современные исторические, археологические и этнографические исследования позволяют по-новому взглянуть на роль Монгольской империи в целом, и Улуса Джучи в частности, в формировании постимперского этнического и культурного пространства Евразии.

Евразийский материк во все исторические периоды выступал в роли «материнского пространства» самых различных социо-культурных, этно-культурных и этно-политических процессов и событий. На протяжении веков Евразия являлась основным центром формирования, продолжения и развития межнациональных отношений, центром, где происходили процессы интеграции, ассимиляции, миграции и иммиграции, послужившие причиной фундаментальных региональных и глобальных изменений. В результате закономерного итога вышесказанного, в геополитическом пространстве Евразии, выступающей в качестве центра системы международных отношений, на фоне разнохарактерных социокультурных, идеологополитических, военных и экономических процессов наблюдались межнациональный диалог, партнерство, конкуренция, гегемония и противоречия [Лушников, 2009, с.142].

Важной для современной исторической науки является также проблема последствий распада Великой Монгольской империи и ее наследия. Прежде всего, это касается культурно-исторических процессов, активизированных в эпоху Монгольской империи, активного участия кочевников не только в трансконтинентальной торговле, но и в создании общих евразийских культурных ценностей, социальных институтов, участия в возникновении международных коммуникаций и ретрансляции созданной в культурных центрах информации, освоении новых земель, их влияния на сложение новых этносов, темпы и направление развития многих народов и государств [Пуков, 2009, с.7].

В монгольскую эпоху входили одни этнические группы, а на ее руинах появлялись совершенно другие. Так в ходе строительства империи племена тайчиуты, меркиты, найманы, татары, керейты, онгуты и др. стали основой формирования современной монгольской нации [Рыкин, 2003, с.274].

Население Древней Руси из *Rax Mongolica* вышло разделенным на три группы русские, украинцы и белорусы. Из той же эпохи Монгольской империи произошли современные этносы казахов, узбеков, ногайцев, балкарцев, карачаевцев на Северном Кавказе, кайтаков в Дагестане, хазарейцев в Афганистане, толмукгунов на Куку-норе, дунган (хузэй) в Китае и многих других.

Наибольшие изменения этнической карты коснулись степной зоны Евразии и примыкающего Урало-Поволжского региона. Отсутствие статичности, этнической замкнутости – характерная черта Урало-Поволжского региона и причина своеобразия традиционной культуры и быта проживающих здесь народов. Развитие коренных этносов в этом регионе шло в условиях активного взаимо-

¹ Работа выполнена в рамках проекта РГНФ 12–21–03004.

действия с пришлыми этническими группами, которые, в свою очередь, адаптировавшись в новых условиях, стали неотъемлемой частью населения региона.

На территории Казахстана, Украины, Урало-Поволжского региона, Северного Кавказа, Крыма и южнорусских степей в домонгольский период кроме кипчаков (половцев, куманов), составлявших подавляющую часть населения, проживали канглы, караханидские тюрки, карлуки, кенгесы, аргыны, болгары, башгирды, буртасы, мордва, ясы, черкесы, остатки печенежских племен и др.

Распределив местное население по «тысячам» и «туменам», раздробив кочевые племена между уделами и улусами, монголы смешали население, переместили крупные его массивы на новые места обитания. Замена близкородственных связей территориальными содействовала ускорению процесса консолидации кочевого населения в народности.

С.Г.Кляшторный и Т.И.Султанов видят в этнокультурных процессах в Евразии три основных элемента – смешение местных и пришлых этносов; тюркизация и исламизация; формирование новых этносов [Кляшторный, Султанов, с.219].

Пришлый монгольский и тюркский компонент из Центральной Азии смешался с преобладающим местным тюркским, иранским, финно-угорским компонентом. Уже в XIV веке завоеватели стали растворяться в среде завоеванных, забывая свою культуру, язык, письменность. Серьезным фактором ассимиляции и аккультурации пришлого населения из Центральной Азии стала смена религии.

Особенно быстро процесс ассимиляции шел в среде этнически близких к монголам тюркских племен, предков нынешних узбеков, казахов, киргизов, каракалпаков, сибирских, волжских и крымских татар, башкир, чувашей, кумыков, ногайцев, карачаевцев, балкарцев и других. И сейчас большинство тюркских народов Сибири, Поволжья, Северного Кавказа, Средней Азии и Казахстана являет собой смешение таких тюрко-монгольских родов как кыпчаки, уйсуну, конграты, кирейты, мангыты, аргыны, карлуки, канглы, найманы, буркуты, кыяты, утарчи, джаты, чимбасы, кенгессы, дурманы, карлауты, таймасы, шадбаклы, маджары, ойраты, барласы, чорасы, джалаиры, кушчи, кончи, калучи, булгачи и другие, числом более 30 наименований, перемешанных на огромной территории Евразии бурными событиями XIII–XIV столетий [Там же, с.225].

Ассимиляционные процессы в Урало-Поволжском регионе заставляли монголов сливаться с волжскими болгарами, буртасами, другими народностями. Не прекращались взаимовлияния, доходившие порой и до полной ассимиляции, между различными тюркскими народностями, между тюрками и угро-финнами. Интенсивность этнических взаимодействий на территории Орды привела к значительным последствиям, изменившим этническую карту этого обширного региона. Исчезли этнонимы «булгары», «половцы», «буртасы», «гузы» [Арсланова, 2002, с.118].

Особенно активно проблема монгольского фактора в изменении этнической картины Евразии и формировании новых национальностей исследуется сегодня в национальных республиках РФ и новых странах Центральной Азии, что связано с процессами национального возрождения в Евразии [Газимзянов, 2000; Гуссейнов, 2010; Измайлов, 2009]. Подробное освещение этнического вопроса нашло отражение в многотомной «Истории татар с древнейших времен», где фактор синтеза местного и пришлого тюркских элементов в монгольский период взят как определяющий в процессе формирования современного татарского народа [Исхаков, Измайлов, 2007, с.349–365].

Как показывают в своих работах Д.М.Исхаков и И.Л.Измайлов, именно в период Улуса Джучи из большого числа разных евразийских тюркских и монгольских этнических групп сложился новый средневековый этнос – татары. Со своим самосознанием, традициями, религией, образовательной системой, литературным языком, государственной традицией [Измайлов, 2009].

Но и после распада Улуса Джучи сохранялось единое культурное постимперское пространство. Так видные исследователи Средневековья Евразии В.В.Трепавлов [Трепавлов, 1994, 2009], Д.М.Исхаков [Исхаков, 2010], С.А.Нефедов [Нефедов, 2000], Р.Ю.Почакаев [Почакаев, 2004] указывают на преемственность в политико-правовой системе постзолотоордынского пространства, характерную для всех государственных образований, вышедших из Улуса Джучи (улусная система, кланы, карачи-беи, даругачи, баскаки, наместничество, ясак, шерти, тарханные грамоты, сочетание государственной администрации и местных органов власти, и др.). В определенной степени такая преемственность характерна и для Московии [Никитин, 2006; Пиков, 2009, с.13].

Важным фактом является влияние монголо-татарского имперского наследия и на культурное сближение тюркских, славянских, монгольских, финно-угорских, иранских, кавказских и других народов Евразии. Об этом свидетельствуют данные материальной и духовной культуры народов Урало-Поволжского региона, и археологические данные (появление разнообразия погребальных

обрядов, комбинации традиций, как результат смешения этносов при миграциях) [Измайлов, 2009; Трепалов, 2003].

Монгольская империя и государства, ее преемники, способствовали широкомасштабным миграционным процессам, новым культурным контактам и взаимовлиянию культур различных регионов Европы и Азии, зарождению новых вкусов и моды, дизайна, живописи и декоративного искусства [Васильев, 1993]. Огромный вклад в изучение этого наследия внесли работы М.Г.Крамаровского [Крамаровского, 2001, 2001а, 2002, 2012].

Важным фактором было и становление «тюрки» языком межнационального общения и интеграции, делопроизводства и дипломатии, науки и культуры с XIII по сер. XIX вв. в Казахстане и Средней Азии, Крыму и Поволжье, Восточном Туркестане и Хорасане, Индии и Малой Азии [Бейсембиев, 2008, с.77]. На «тюрки» писали такие поэты Золотой Орды и Средней Азии как Кутб, Ал Хорезми, Сайфи Сараи [Коновалова, 2008, с.271].

Ордынская культура оказала влияние и на духовное развитие Руси. Это нашло отражение в перенимании русскими некоторых элементов золотоордынской материально-бытовой сферы, в моде на одежду, в художественном стиле, в заимствовании слов тюркского и монгольского происхождения [Нефедов, 2000, с.215]. Согласно исследованиям филологов, в современном русском языке пятая часть словарного запаса имеет тюркское происхождение [Бухараев, 2005, с.31].

Многие ученые отмечают влияние ордынского наследия на практику государственного строительства и систему управления, культурную и экономическую политику российской державы [Вернадский, 1997, 2005; Крамаровский, 2001; Котышев, 1995; Трепалов, 1994, 1998, 2003, 2009, 2011]. В русском государстве по ордынским образцам функционировала военная организация, фискальная система, татарские символы верховной власти, посольский обычай, протокольная традиция государственных канцелярий, ценилось ханское звание и принадлежность к роду Чингизидов.

Влияние служилой тюркской знати, как чингизидов, так и не чингизидов, на историю России трудно переоценить. Полки служилых татар сыграли решающую роль в победах Ивана III, в борьбе за главенство над Русью, в борьбе с Большой Ордой и Крымом, при взятии Казани и Астрахани [Баскаков, 1980, с.57].

Монголо-татарское культурно-правовое наследие сохраняло актуальность и во времена Московского царства в XVI–XVII в. Русская православная церковь, обосновывая свои владельческие права, ссылалась на ярлыки ордынских царей [Булгаков, 1995, с.160].

После захвата Казани и Астрахани, Москва, став властителем Поволжья, позиционировала себя на постимперском пространстве преемником Золотой Орды [Гальперин, 2003].

Постимперские политические, социальные, этнические и культурные процессы, как результат распада Монгольской империи и ее составных частей, особенно Улуса Джучи, стали существенным фактором, как сложения новых этносов, так и интенсивного межкультурного взаимодействия в Евразии, открывшим важную веху в мировой истории. Обращение к историческому опыту взаимодействия народов в рамках полиэтничных сообществ, объективный анализ и корректное обращение с наследием этно-культурного и политико-экономического взаимодействия народов Евразии, будут способствовать выявлению актуальных аспектов работающих на интеграцию в условиях третьего тысячелетия.

Список источников и литературы

- Арсланова, 1999 – Арсланова А.А. Источниковедение истории Джучиева улуса // Восток. Афро-азиатские общества: история и современность. 1999. № 4. С.151–161.
- Арсланова, 2002 – Арсланова А.А. Остались книги от времен былых... Казань: АН РТ, 2002.
- Баскаков, 1980 – Баскаков Н.А. Русские фамилии тюркского происхождения. М., 1980.
- Бейсембиев, 2008 – Бейсембиев Т.К. Среднеазиатский (чагатайский) тюрки и его роль в культурной истории Евразии // Тюркологический сборник. М.: ИВ РАН, 2008. С.77–94.
- Булгаков, 1995 – Булгаков Макарий, митрополит Московский и Коломенский. История Русской церкви. Т.5. М.: Изд-во Спасо-Преображенского Валаамского монастыря, 1995.
- Бухараев, 2005 – Бухараев Р.Р. Поэзия Золотой Орды. М.: Классик, 2005.
- Васильев, 1993 – Васильев Д.Д., Горелик М.В., Кляшторный С.Г. Формирование имперских культур в государствах созданных кочевниками Евразии // Из Истории Золотой Орды. Казань. 1993. С.33–44.
- Вернадский, 1997 – Вернадский Г.В. Монголы и Русь. М., Тверь: Аграф, 1997.
- Вернадский, 2005 – Вернадский Г.В. Монгольское иго в русской истории // Сфера Евразии. М.: КМК, 2005. С.234–243.

Газимзянов, 2000 – Газимзянов И.Р. Золотая Орда и этногенетические процессы на Средней Волге // Народы России: от прошлого к настоящему. Антропология. Ч.2. М., 2000. С.189–216.

Гальперин, 2003 – Гальперин Ч. Россия в составе Монгольской империи // Монголоведные исследования. Вып.4. Улан-Удэ: ИМБит СО РАН, 2003. С.77–93.

Гуссейнов, 2010 – Гуссейнов Г.-Р. А.-К. Северо-Восточный Кавказ и Дагестан в составе Золотой Орды: об этническом составе населения, территориальных и административных пределах, статусе и генеалогии правителей // Золотоордынская цивилизация. Вып.3. Казань: ЦЗИ ИИ АН РТ, 2010. С.195–202.

Исхаков, Измайлов, 2007 – Исхаков Д.М., Измайлов И.Л. Этнополитическая история татар. Казань: Институт истории им. Ш.Марджани АН РТ, 2007.

Измайлов, 2009 – Измайлов И.Л. Становление средневекового татарского этноса // История татар с древнейших времен: в 7 т. Т.3. Казань: Институт истории им. Ш.Марджани АН РТ, 2009. С.349–365.

Кадырбаев – Кадырбаев А.Ш. Золотая Орда как предтеча Российской Империи // [Электрон. ресурс] <http://www.ca-c.org/datarus/kadirbaev.shtml>

Кляшторный, Султанов, 2004 – Кляшторный С.Г., Султанов Т.И. Государства и народы Евразийских степей. Древность и средневековье. СПб.: ИВ РАН, 2004.

Коновалова, 2008 – Коновалова И.Г. Монгольская империя и ее наследники // Средневековый Восток. М: Астрель, 2008. С.242–305.

Котышев, 1995 – Котышев Д.М. Ордынское иго как фактор политического развития русского государства XIV–XVI вв. // Проблемы социально-политической и этнической истории России. Челябинск, 1995. С.6–14.

Крамаровский, 2001 – Крамаровский М.Г. Новые материалы по истории культуры ранних Джучидов: воинские пояса конца XII – первой половины XIII вв. (источниковедческие аспекты) // Источниковедение истории Улуса Джучи (Золотой Орды). От Калки до Астрахани. 1223–1556. Казань, 2001. С.43–81.

Крамаровский, 2001a – Крамаровский М.Г. Золото Чингисидов: культурное наследие Золотой Орды. СПб., 2001.

Крамаровский, 2002 – Крамаровский М.Г. Символы власти у ранних монголов. Золотоордынские пайцзы как феномен официальной культуры // Тюркологический сборник. М.: ИВ РАН, 2002. С.212–225.

Крамаровский, 2012 – Крамаровский М.Г. Человек средневековой улицы. Золотая Орда. Византия. Италия. СПб., Евразия, 2012.

Лушников, 2009 – Лушников О.В. Евразийская интеграция: тюркский, монгольский, российский опыт. Международный евразийский форум «Идель – Алтай». Казань: ИИ АН РТ, 2009. С.142–145.

Нефедов, 2000 – Нефедов С.А. Теория культурных кругов (на основе анализа монгольских завоеваний) // Уральский исторический вестник. 2000. № 5–6. С.189–220.

Никитин, 2006 – Никитин Н.А. Улусная система Монгольской империи в памятниках письменности имперских центров чингизидских ханств и Древней Руси. Автореф. дисс. ... канд. ист. наук. М., 2006.

Пиков, 2009 – Пиков Г.Г. О «кочевой цивилизации» и «кочевой империи» // Вестник НГУ. Серия: история, филология. Новосибирск, 2009. Т.9. Вып. 1: История. С.4–10.

Почекаев, 2004 – Почекаев Р.Ю. Ордынские корни российских органов исполнительной власти // Проблемы истории государственного управления: государственный аппарат и реформы в России (к 200-летию министерской системы управления в России). Материалы международной научной конференции. 24–25 октября 2002 г. Санкт-Петербург. Ч.1. СПб.: Нестор, 2004. С.13–16.

Рыкин, 2003 – Рыкин П.О. Создание монгольской идентичности // Евразия люди и мифы. М., 2003. С.240–276.

Трепавлов, 1994 – Трепавлов В.В. Россия и кочевая степь: проблемы восточных заимствований в российской государственности // Восток. 1994. №2. С.42–52.

Трепавлов, 1998 – Трепавлов В.В. Тюркская знать в России (Ногаи на царской службе) // Вестник Евразии. М., 1998. № 1–2 (4–5). С.101–114.

Трепавлов, 2003 – Трепавлов В.В. Белый падишах // Родина. 2003. №12. С.89–92.

Трепавло, 2009 – Трепавлов В.В. Монгольская империя: Еке Улус и Рах Mongolica. // Международный евразийский форум «Идель – Алтай». Казань: ИИ АН РТ, 2009. С.244–246.

Трепавлов, 2011 – Трепавлов В.В. Тюркские народы средневековой Евразии. Казань: ИИ АН РТ, 2011.

Политическая история становления ханства Абу-л-Хайра на юге Западной Сибири

В конце 1420 – начале 1430-х гг. на территории юга Западной Сибири началось формирование ханства Абу-л-Хайра (в историографии принято не совсем удачное название «Государство кочевых узбеков»), сумевшего на некоторое время подчинить своей власти большинство родственников из династии Шибанидов. Начальный этап существования этого государства, который приблизительно датируется 1429–1446 гг., является наименее изученным, в том числе и по причине малого количества источников. Судя по анализу ссылочного аппарата тех работ, где он имеется, авторы чаще всего опираются на отдельные фразы из сочинения Самарканди (между 1467–1476 гг.), созданного по заказу Шейбани-хана «Таварих-и гузида-йи Нусрат-наме» (авторство спорно, между 1502–1504 гг.) и близкое к нему «Шайбани-наме» Камал ад-Дина Али Бинаи, а также наиболее часто на достаточно тенденциозное «Тарих-и Абу-л-Хайр-хани» Масуда бен Усмана Кухистани (около 1540–1551). Некоторая косвенная информация также содержится в произведении Махмуда бен Эмира Вали «Бахр ал-асрар фи манакиб ал-ахйар» (между 1634–1641 гг.) и ряде других источников, в том числе в «Тарих-и Кипчаки» Кипчак-хана (закончена в 1722 г.). В значительной части этих произведений отсутствует хронологическая привязка большинства событий, что усложняет проведение реконструкции и приводит в последнее время к появлению прямо противоречащих друг другу версий (см. например: Сабитов). Отметим, что этот список источников мало изменился с момента появления первых работ по этой теме.

Анализ взглядов отечественных исследователей на первый этап функционирования «Государства кочевых узбеков» / ханства Абу-л-Хайра показывает значительное расхождение их точек зрения на большинство событий этого времени. В тоже время от их решения зависит отношение к начальному этапу становления позднесредневековых государств на территории юга Западной Сибири. По сути, единство имеется лишь в вопросе о дате рождения этого хана (816 г.х. или 1413/1414 г., омоложение этой даты на один год было предложено только В.В.Бартольд [Бартольд, 1964, с.489]) и его службе в молодые годы у дяди хана Джумадука. Уже вопрос о лидере дальнейшего восстания против него, в качестве которого предлагается Хаджи-Мухаммад, Махмуд-Ходжа и Хызр, вызвал значительное расхождение в историографии. При этом в источниках имена этих лидеров вообще не упоминаются и реконструируются на косвенных основаниях, хотя в написанной в первой четверти XVIII века «Тарих-и Кипчаки» в качестве такового указан сам Абу-л-Хайр [МИКХ, 1969, с.390]. В зависимости от решения этого вопроса авторы предполагают различное место Абу-л-Хайра как в самой битве, так и после нее, в том числе предполагая его пленение Хаджи-Мухаммадом или Махмуд-Ходжой и даже пребывания у одного из них при дворе.

Смешав деятельность этих двух ханов, М.Г.Сафаргалиев заложил своеобразную «бомбу» под возможность решение этого вопроса вне историографической традиции. Также различается дата провозглашения интересующего нас лица ханом (от 1428 до 1430 гг.) и место его ханского престола (область Тура, Тара на Иртыше, Чинги-Тура, Кызыл-Тура). Имеются значительные отличия и в вопросе об интерпретации личности основного противника хана в борьбе за Сибирь, сущности и времени столкновения с ним. Несколько меньше споров вызвала дата похода на Хорезм, который, как правило, датируют в рамках 834 г.х. / 1430–1431 гг., хотя причины этого похода, как и дальнейшего отступления из Хорезма чрезвычайно отличаются. К наиболее крайней точке зрения по отношению к первому событию относится отступление лидера узбеков в результате восстания Махмуда и Ахмада. Генеалогия последних вообще вызвала ожесточенный спор, в частности, предлагались следующие точки зрения: в широком плане – потомки Уруса или Тука-Тимура, а в более узком – сыновья Хаджи-Мухаммада или Кичи Мухаммада. В связи с этим их кочевья, где находятся Орду-Базар и «Саин стул», располагаются в присырдарьинских степях, Сибири, Приаралье, Нижнем Поволжье (или «не Нижнем Поволжье» по А.Г.Гаеву), на Яике, в Астрахани. Еще более разительны различия по вопросу о времени этого столкновения, которое в последнее время предлагается сместить с начала 1430-х гг. на конец 1440-х или даже 1450-х годов. Казалось бы, большее единство высказывается относительно времени подавления восстания Мустафы, но и здесь авторы предлагают даты в пределах от 1440 до 1446 года, причем иногда оно охватывает сразу 4 года. Абсолютно не ясен вопрос о территории этого восстания, генеалогии хана и его последующей судьбе.

Все авторы едины в вопросе о дате окончательно ухода кочевых узбеков Абу-л-Хайра на юг (1446 или в некоторых случаях 1446–1447 гг.).

Остается не ясным, чем точно занимался хан на протяжении более чем 15 лет пребывания в Сибири, если не считать подавления массового сопротивления. Причем среди лидеров сепаратистов часто приводят список тех ханов и огланов, которые вышли на первое место после смерти Абу-л-Хайра, в том числе участвовали в убийстве его сына и наследника. Факт хронологической удаленности этих событий должен ставить под вопрос возможность участия в них одних и тех же лиц. Но, наверное, одним из наиболее «больных» вопросов является проблема передачи власти в Сибири иным лицам и степень их зависимости от Хана-и Бузург [подробнее результаты историографического обзора см.: Маслюженко, 2011б, с.52–58].

Предпринятый анализ показывает значительные расхождения между большинством авторов, занимавшихся этой темой на протяжении последнего столетия, и, следовательно, требует нового анализа источников вне сложившейся историографической традиции. Данная работа не претендует на решение всех этих вопросов, но позволяет еще раз к ним вернуться, хотя бы по той причине, что рассматриваемые 20 лет являются принципиальными для понимания истории сибирских Шибанидов. Если до этого большинство представителей династии действовали в русле преемственности с традициями улуса Шибана как части Золотой Орды в условиях ее раскола и междоусобных войн различных династий, то именно с приходом к власти Абу-л-Хайра была заложена традиция оформления на территории юга Западной Сибири единого государства. Одновременно с этим статус столичного города окончательно закрепляется за Чинги-Турой, что в будущем сказывается в особом положении этого города внутри Тюменского ханства.

Согласно Кухистани, будущий хан родился в 816 г.х. (03.04.1413–22.03.1414), который соответствует году дракона, то есть 29 году XIV цикла китайского календаря, начало которого приходится на 1384, а сам год на 1413 (очевидно, что именно к нему надо относить дату рождения хана)¹. Ранние годы его жизни практически неизвестны, кроме подчинения своему дяде Джумадуку, который был «из славных падишахов рода Шайбана» [МИКХ, 1969, с.141].

Отец Абу-л-Хайра, Даулат-Шайх-оглан, по мнению Б.А.Ахмедова и А.Г.Нестерова, был одним из лидеров Шибанидов и правил с конца XIV века до 1426 года. Его владения, судя по карте первого автора, находились в таежной зоне, на северных притоках Тобола и среднем течении Иртыша, то есть к его территории относилась и Чинги-Тура [Ахмедов, 1965, с.41–43; Нестеров, 2003, с.110–111]. Исходя из этого, логичной видится версия о дальнейшем возведении на престол Абу-л-Хайра именно в Чинги-Туре. Однако, следует признать, что данная реконструкция строится на достаточно слабом основании, в частности на генеалогических перечнях Шибанидов, которые зачастую сводятся только к указанию последовательности, но без четкой внешней хронологии и указания территории. Единственный известный нам автор, который описывает отца будущего хана подробнее, это Махмуд бен Вали. Согласно ему, у Ибрахим-хана, который также известен как Абаоглан, было два сына. Старшим был Хизр-хан, а младший – Даулат-Шейх-оглан. После смерти отца именно последний «стал созидателем основ и тем, чьим приказам повинуются. С родственниками, племенами и со всеми войсками он стал обходиться мягко и приветливо. Он считал обязательным и необходимым воздерживаться и избегать объявления слова «восстание» по отношению к ханам того времени» [МИКХ, 1969, с.349]. Обращает на себя внимание то, что он, в отличие от старшего брата, даже не имел титула хана, и в целом, видимо, был лоялен к лидерам Шибанидов, что, в свою очередь, могло привести его сына к хану Джумадуку. Как бы то ни было, данный источник не позволяет нам ни уточнить точное время правления, ни территорию, ни даже реальный статус отца Абу-л-Хайра. Скорее всего, личность Даулат-Шейх-оглана потребовала подробного описания в генеалогическом перечне не в силу его личного значения и особого статуса среди Шибанидов, а именно в качестве возможной предпосылки для успешности и результативности деятельности его сына.

В связи с этим видится необходимым вернуться к хорошо изученному в историографии моменту восстания степных племен против Джумадуку. Наиболее ранняя и подробная версия этого события описана в «Тарих-и Абу-л-Хайр-хани» Масуда бен Усмана Кухистани (между 1540–1551 гг.), созданного по заказу одного из младших сыновей хана Абд ал-Латифа. На наш взгляд, подоб-

¹ Здесь и далее подсчеты хронологии проводятся на основании синхронистических таблиц исламского и европейского календарей и таблицы циклического календаря Китая [по: Пронштейн, Кияшко, 1981].

ный заказ мог привести к частичному искажению и возможному «обелению» ряда поступков основателя правящей династии.

Традиционная версия гласит, что в дни правления хана мангыт Гази-бий «утвердился на троне могущества и престоле правления» и «протянул руку угнетения и насилия». В результате этого эмиры и вожди Дешт-и Кипчака вышли из повиновения и убили его, после чего направились ко двору хана Джумадука, где удостоились чести занять место у него на службе. Однако дальнейший конфликт с ханом, который объясняется как его личными отрицательными качествами («...крайней степени падишахского высокомерия и спеси верховного владыки...»), так и тем, что он не обратил внимания на положение этих вождей, привел к их бегству от хана в местность Джайтар-Джалкин. Здесь они соединились с другими «эмирами и предводителями войск», среди которых первое место занимали Кепек-ходжа из племени мангыт (скорее всего, буркут) и Умар-бий из племени буркут, причем образованное войско исчислялось в семьдесят тысяч и, судя по племенной принадлежности лидеров, состоял в основном из мангытов, близки к ним нукузов и буркутов. При этом в источниках не фиксируется список тех племен, которые бежали от Гази к Джумадуку. В ответ на это Джумадук издал приказ о сборе войска, левое крыло которого возглавил Абу-л-Хайр, а правое – Ходжа-оглан и ряд других бахадуров. В последовавшей битве войско Джумадука было разбито, а сам хан погиб. По версии Кухистани, шестнадцатилетний Абу-л-Хайр попал в плен к Сарыг-Шиман из мангыт, еще одному из лидеров восставших. Битву можно датировать исходя из 16-летнего возраста Абу-л-Хайра в это время, то есть отнести к 832 г.х. (11.10.1428–29.09.1429). Скорее всего, она произошла в период весны-лета 1429 года (832 г.х.). Поздней осенью Абу-л-Хайра отпустили, и зиму 833 г.х. (30.09.1429–18.09.1430) он провел в юрте Алаша-бахадур. После это Абу-л-Хайр вернулся в свой юрт и был провозглашен ханом [МИКХ, 1969, с.140–142].

В связи с этим сюжетом возникает несколько вопросов, попытки решения которых в разной степени предприняты в историографии. Прежде всего, какие властные полномочия позволили Гази-бию проводить репрессии против кочевой знати, и почему после его убийства племенные лидеры обратились именно к Джумадуку. Как показал анализ историографии, проведенный В.В.Трепавловым, ранее авторы (М.Г.Сафаргалиев и В.Л.Егоров) предполагали, что эти события могли быть связаны с противостоянием между Джумадуком и Гази. Однако анализ источников показывает, что ближе к решению этого вопроса находится В.В.Трепавлов, который предположил, что, в соответствии с ногайской традицией, Гази был беклярибеком Джумадука, и именно по этой причине данный хан мог выступить арбитром в решении спора [Трепавлов, 2002, с.96–97]. При этом остается неясно, почему попытка арбитража была предпринята только после убийства. Можно предположить, что недовольство Гази могло быть связано с его участием в убийстве хана Барака, которое произошло около 1428 года или в сентябре-октябре 1428 года по К.З.Ускенбаю [Кляшторный, Султанов, 1992, с.209; Ускенбай, 2003, с.23; История Казахстана, 2006, с.410].

Согласно Самарканди, в этом году между Султан-Махмуд-огланом и ханом Бараком в Моголистане произошло сражение, в ходе которого Барак был убит. Причем следующий гонец сообщил о том, что затем Гази-бием был убит Султан-Махмуд [МИИК, 1973, с.168]. Вокруг идентификации Султан-Махмуда развернулась длительная дискуссия, оказывающая прямое влияние на интерпретацию дальнейших событий [подробнее см: Маслюженко, 2011б, с.52–58]. С учетом последующего убийства и наличия титула оглана, его интерпретация как ханов Кучук Мухаммада, Махмуд-Ходжи, Хаджи-Мухаммада или одного из братьев Гази-бия не может быть признана убедительной. Возможно, что в данном случае речь шла о некоем неизвестном Чингизиде, который был использован именно как формальный лидер мангытов в убийстве Барака, что, кстати, подтверждается и наличием у него титула оглана, а не хана. По всей видимости, именно комплекс двойного убийства и мог стать основой для восприятия его действий как «насилия и угнетения», в том числе со стороны бывших «подданных» Барака. Таким образом, к концу 1428 года, помимо Джумадука, среди сильных ханов из династии Шибанидов в степях остался только кочевавший севернее Махмуд-Ходжа. Возможно, по этой причине часть эмиров и биев, искавших ханского покровительства, обратилась именно к хану Джумадуку.

В тоже время данная версия поднимает еще два вопроса: в какой местности произошла битва и кто были лидером из числа Чингизидов, необходимым для легитимизации восстания. Согласно Кухистани, недовольство Джумадуком привело к уходу от него той же группы недовольной знати в местность Джайтар-Джалкин, где они встретились с другими эмирами и предводителями войска, «которые опоясались поясом вражды и противления Джумадук-хану». Среди них важную роль играли представители буркутов, мангытов и в меньшей степени нукусов [МИКХ, 1969, с.141]. Из

двух указанных вопросов, первый, насколько известно автору, никем не решался. Поскольку в самом источнике расположение этой местности не ясно, то остается лишь искать такую территорию, где могли быть смежные владения мангытов и буркутов. В первой половине XV века кочевья первых находились в районе Яика, Эмбы и Илека, то есть в Западном и отчасти Центральном Казахстане [Трепавлов, 2002, с.461]. Проживание ногаев в Западной Сибири, в частности на Иртыше, фиксируется и Н.Ф.Катановым [Катанов, 2004, с.138]. Владения буркутов идентифицировать сложнее, хотя в последнее время в связи с интерпретацией искерской княжеской династией Тайбугидов как представителей этого племени появились возможности для первых подходов к этому вопросу [Сабитов, 2010, с.32–35; Маслюженко, 2010, с.17; Исхаков, 2011б, с.50; Парунин, 2011б, с.94–111]. Прежде всего, тот же Кухистани пишет о том, что именно буркуты на момент прихода Абу-л-Хайра правили в Чинги-Туре, а Кипчак-хан указывает «... область Тара, которая была родной буркутов...» (имеется в виду Тура) [МИКХ, 1969, с.144, 390]. По мнению Р.П.Храпачевского, это племя было среди покоренных Джучи в 1207 году лесных народов [Храпачевский, 2005, с.434, прим. VII; с. 524, прим. VI]. Очевидно, что совпадение территорий этих двух племен могло быть только на территории Южного Зауралья или Северного Казахстана, то есть приблизительно в местах кочевий Махмуд-Ходжи-хана.

Второй важный вопрос – это фигура лидера из Чингизидов, возглавившего восставших. Указанные ранее версии идентификации этого лидера строятся лишь на логике событий, но не находят прямого подтверждения в источниках. Казалось бы локализация битвы на севере степной зоны, увеличивает доказательную базу в пользу лидерства Махмуд-Ходжи. Однако в этой связи предлагаю вернуться к той версии, о которой писал в первой четверти XVIII века Кипчак-хан. Согласно ей, сам Абу-л-Хайр был в союзе еще с теми кочевыми лидерами, которые участвовали в убийстве Гази-бия. В результате Джумадук решил наказать его за измену, что привело к бегству Абу-л-Хайра с частью войска хана и дальнейшей битве, в которой Джумадук был убит [МИКХ, 1969, с.390]. Очевидно, что Кипчак-хану не нужно было приукрашивать роль Абу-л-Хайра в этих событиях. Кстати, она объясняет наличие в ранних источниках среди соратников хана тех, кто был с ним «в годы казачества», то есть скитаний на окраинах государства. Появление таких людей крайне сомнительно, если Абу-л-хайр все время был на службе Джумадука, а потом был провозглашен ханом, ведь не могли все эти люди присоединиться за полгода зимовки у Алаш-бахадур [МИКХ, 1969, с.143]. В таком случае и его дальнейшее пребывание у Сарыг-Шимана и Алаш-бахадур следует рассматривать как поездку после битвы по степным союзникам, которая завершилась вполне логичным провозглашением его ханом. В ином же случае не ясно, каким образом проигравший в битве Шибанид по возвращению смог получить столь значительную поддержку.

Провозглашение ханом Абу-л-Хайра, произошедшее в год его 17-летия, в 833 г.х. или год обезьяны (1429 г.), уже неоднократно рассматривалось в историографии. Прежде всего, с учетом зимовки и возвращения Абу-л-Хайра в степи, когда «солнце... переместилось в дом Овна» [МИКХ, 1969, с.143], это событие могло произойти только в период весны 1430 года. В связи с этим обратим внимание на высказанное выше предположение о том, что разбитый в битве царевич вряд ли мог получить столь значительную поддержку сразу после возвращения в степи. Эта поддержка хорошо видна из списка пришедших к его двору представителей аристократии, который имеется у того же Кухистани.

Сравнительный анализ этого списка со списками соратников хана в более ранних источниках («Таварих-и гузида-йи Нусрат-наме» и «Шейбани-наме»), показывает не только наличие прямых заимствований между источниками, о чем уже говорилось в историографии, но и выявляет весьма интересные расхождения [МИКХ, 1969, с.16–17, 96–97, 143–144]. Эти два ранних произведения практически дословно повторяют списки соратников, подразделяя их на две части – тех, кто был с будущим ханом «во время казачества» и тех, кто пришел, «когда он достиг могущества». Хотя в «Шейбани-наме» список расширяется за счет присоединения 11 имен представителей омаков (или племен) кушчи, найманов, конгратов, уйгуров и курлаутов, которые играли значительную роль в дальнейшей истории этого ханства. Автор «Тарих-и Абу-л-Хайр-хани» не просто заимствует именно этот расширенный список (вопреки мнению Ж.М.Сабитова о копировании списка из Таварих-и гузида-йи Нусрат-наме [Сабитов, 2009, с.173]), но и частично корректирует его. Кухистани убирает 8 имен, в том числе Мухаммад-бека конграта, но при этом добавляет 23 имени, в том числе фигуры важных для легитимизации хана в исламском мире Кул-Мухаммад-сейида и Кара-сейида. Возникает вопрос о том, каким образом формируется список этих добавленных имен. Сравнение с последующими перечнями участников различных походов хана выявляет, что, кроме 5 случаев, все

они были автоматически записаны в интересующий нас список именно из них, за счет чего было достигнуто его расширение [МИКХ, 1969, с.143–144, 146, 149, 153–154, 156–157, 159, 164, 168]. По всей видимости, это допущение можно сделать и для сейидов, которые непосредственного участия в выборах и ряде последующих событий в Сибири не принимали, а присоединились к Абу-л-Хайру в ходе расширения его владений за счет городов на Сырдарье.

За пределами этого перечня поддержавших избрание хана, у Кухистани остается всего 14 имен, в том числе значимых для дальнейших событий представителей буркутов и конгратов, а также ряд огланов из числа Чингизидов, которые с очевидностью присоединились к хану именно в ходе последующих событий. Все это показывает значительную авторскую правку имеющегося списка степной аристократии, проведенную Кухистани, а не просто механическое заимствование. Кстати, любопытно то, что, если во время выборов ханом Абу-л-Хайра огланы стоят сразу за сеидами, Бузанджаром-кыйятом и Ваккасом-мангытом, подтверждая тем самым легитимность церемонии, то во время военных действий они (за исключением Бахтийара-султана как руководителя авангарда и сына хана Ахмада-султана) могут стоять и вслед за предводителями племен, силы которых, видимо, были больше. Явные исключения из этого общего правила наблюдаются в столкновениях Абу-л-Хайра с другими Чингизидами (Махмуд и Ахма, Мустафа), а также в таких значимых походах, как захват Сыгнака и битва с калмыками. В данном случае частый выход на первое место именно племенной аристократии показывает ее большее значение в поддержании ханской власти, что позволяло нарушить в перечнях своеобразный степной «табель о рангах».

Не менее интересен перечень тех племен, которые наиболее часто упоминаются на первом месте среди сподвижников Абу-л-Хайра. Д.М.Исхаков и И.Л.Измайлов неоднократно указывали, что в позднесредневековых государствах, в том числе, в ханстве Абу-л-Хайра, существовала не только крыльевая структура, но и система карача-беев, которая «остается не раскрытой» [Исхаков, 2001, с.120–121; Исхаков, Измайлов, 2006, с.108–143; Исхаков, 2011а, с.52–58]. В восьми имеющихся перечнях военных соратников на первых 4 местах, если убрать сейидов и огланов, в 5 и более случаях стоят представители кыйятов, конгратов и кушчи. К ним в 3 случаях добавляются буркуты и мангыты, в 2 случаях – дурманы, найманы, уйшуны и уйгуры. Не ясно, насколько это связано, собственно с системой карача-беев, которая, несомненно, существовала к концу правления хана в виде совета беков-карачи [МИКХ, 1969, с.19]. Высокий статус, или, по крайней мере, необходимость, получения поддержки буркутов, мангытов и конгратов подчеркивались и выбором ханских жен именно из этих племен [МИКХ, 1969, с.354]. Полученный список ведущих племен в окружении Абу-л-Хайра близок к аналогичному перечню, реконструированному Т.И.Султановым по сочинению Мухаммада Салиха: сихиут, кыйат, конграт, буркут, мангыт, найман, дурман, ушун (уйсун), кушчи [Султанов, 1982, с.10]. По сути, при сопоставлении этих списков мы видим только два не совпадающих названия – уйгуры и сиджиуты (сихиуты) [ср. Исхаков, 2001, с.121].

Политическая структура «Государства кочевых узбеков» хорошо реконструирована Б.А.Ахмедовым [Ахмедов, 1965, с.98–102]. Одним из наиболее спорных вопросов в изучении системы государственной власти этого ханства – это определение фигуры беклярибека, который был вторым лицом в системе управления. В историографии сложилось мнение, поддержанное в частности В.В.Трепавловым, о том, что этот пост занимал лидер мангытов Ваккас [Трепавлов, 2002, с.91–92]. Однако анализ перечней показывает, что он упоминается у Кухистани всего три раза: при возведении Абу-л-Хайра на престол (на 2 месте) и на 1 месте в походах на Сыгнак и ханов Махмуда и Ахмада. Между этими событиями Ваккас в окружении хана вообще не упоминается. По моему мнению, место того или иного степного аристократа в перечне показательны с точки зрения определения могущества как его самого, так и представляемого им омака (племени). Фактически столько же раз, но на первых местах упоминаются представители буркутов (Умар-бий и Адад-бек). Однако чаще всего (4 раза) почетное первое место занимает Бузанджар-бий кыйат, уступая главенство лишь два раза буркутам и два раза Ваккасу. При этом Бузанджар упоминается в абсолютно всех мероприятиях хана. В тех случаях, когда в перечне его оттесняют с первого места, он в 3 случаях упоминается на втором и лишь в одном на третьем месте (после мангытов и буркутов). Возможно, что за долгое правление Абу-л-Хайра беклярибек неоднократно сменялся, однако выбор омаков, из которых он выбирался, оставался сравнительно ограничен (мангыты, буркуты, кыйаты). Предпочтение кыйатов в лице Бузанджара могло объясняться их ранними связями с Шибанидами, в частности в период Западного похода среди нукеров Шибана первым упоминается Бурулдай из кыйатов [Мустакимов, 2011, с.231], а также в ходе реформ Узбека [Утемиш-хаджи, 1992, с.93]. Представители этого клана были и в объединениях во главе с Шибанидами на протяжении XV века, да-

же после постепенного уменьшения их влияния в иных постзолотоордынских государствах [Исхаков, Измайлов, 2006, с.132–133; Schamiloglu, 1986, р.202–203]. При этом конграты, кушчи и найманы также присутствует в изначальном окружении Шибана [Абулгази, 1768, с.120; Мустакимов, 2011, с.231]. Несомненно, что при этом в управлении войском большое значение имел двоюродный брат хана Бахтийяр-султан, что напоминает более позднюю ситуацию в Тюменском ханстве с положением Мамука при его брате Ибаке или в Сибирском ханстве с определением места Мамет-Кула при дяде хане Кучуме. Во всех этих случаях мы видим, что для Шибанидов характерно выдвигание на первое место в военной структуре именно своих родственников.

На наш взгляд, несмотря на попытки Ж.М.Сабитова пересмотреть хронологию и последовательность дальнейших событий [Сабитов, 2009, с.166–180], последовавший вслед за интронизацией поход на Чинги-Туру был вполне логичен. Этот город был крупнейшим оседлым центром на территории Шибанидов и контроль над ним, ушедший из рук династии в пользу буркутов, был принципиален, в том числе с точки зрения использования сибирских ресурсов. Скорее всего, поход должен был состояться в период лета-осени 1430 года, то есть сразу после интронизации хана. С учетом предложенного нами участия Абу-л-Хайра в восстании против Джумадука и лидерства в нем из числа представителей степной аристократии именно буркутов в лице Кепек-ходжи и Умар-бия, видится логичным мирное присоединение этой территории к владениям хана.

Данный город, по информации А.Валиди Тогана, был центром Туринского вилайета [Валиди Тоган, 2010, с.39–40], то есть особой административной единицы, руководство которой находилась в руках представителей племени буркут. Статус этого города в сибирских владениях Шибанидов предопределил выбор его в качестве «местопребывания трона государства и средоточия божьей помощи» [МИКХ, 1969, с.143–144]. По всей видимости, буркуты уступили свою власть в городе отнюдь не безвозмездно, в частности, в последующие годы представители буркутов часто занимали первое место в перечнях, что показывает их высокий статус в ханстве. Кроме того, союз был скреплен брачным договором, поскольку первая жена Абу-л-Хайра, от которой родились Шах-Будаг-султан и Ходжа-Мухаммад, также была из буркутов [МИКХ, 1969, с.354].

В качестве следующей вехи в установлении власти Абу-л-Хайра Кухистани указывает его победу над ханом Махмуд-Ходжой, которого называет «одним из выдающихся государей своего времени» [МИКХ, 1969, с.146; см.аналогичное у Утемиш-Хаджи: «он был сильным и надежным ханом» [Валиди Тоган, 2010, с.39]. Ж.М.Сабитов, отстаивающий идею «сбивчивой» хронологии этого автора, считает, что это сражение произошло между 1457–1459 гг. с Махмудеком, сыном Хаджи-Мухаммада [Сабитов, 2009, с.176]. Однако, как нам кажется, на это нет оснований по нескольким причинам.

Прежде всего, нельзя забывать того факта, что на конец 1420-х – начало 1430-х гг. Махмуд-Ходжа был действительно одним из крупнейших ханов из династии Шибанидов, причем его владения, по всей видимости, граничили с землями Абу-л-Хайра, и было вполне логично начинать воплощение «желания завоевать другие земли и страны» именно с соседей. С точки зрения военной тактики и стратегии это объяснялось и необходимостью подготовить «тыл» для дальнейших походов на юг. Несмотря на лестные характеристики этого хана в источниках, о его деятельности мы имеем мало информации [Маслюженко, 2011, с.88–101; Парунин, 2011а, с.113–115]. Собственно в сибирской истории он известен благодаря борьбе совместно с родами Туринского вилайета против тюменов конгратов и салдживутов, после победы над которыми «объединил вокруг себя всю страну» [Валиди Тоган, 2010, с.40]. Эта борьба могла вестись только в период 1429–1430 года, особенно если под родами Туринского вилайета иметь в виду буркутов. Хотя локализовать эти события в пространстве не менее сложно, чем во времени, обратим внимание на то, что, по мнению Р.Г.Кузеева, до XVI века территория «сальюттов» располагалась между р. Пышма и р.Исеть, в их верховьях [Кузеев, 2010, карта 9], то есть фактически гранича с владениями буркутов. Любопытно, что И.А.Мустакимов связывает племя салдживутов с «туменом Кюйдей» по «Таварих-и гузида» или «Кокедей-Йисбуга» по Утемиш-хаджи. Эти земли относились к изначальным владениям Шибана, позднее здесь находился Каан-бай в период своей встречи с Тохтамышем. Данная территория интерпретируется как расположенная где-то в Западной Сибири или Северном Казахстане [Мустакимов, 2011, с.242]. При этом прямым наследником Каан-бая был хан Махмуд-Ходжа, владения которого располагались на Тоболе. Все эти упоминания в совокупности позволяют нам географически локализовать события в Сибири в период правления хана Махмуд-Ходжи.

Интерпретация этого события показывает необходимость для Абу-л-Хайра ликвидации власти хана Махмуд-Ходжи не только как потенциального соперника, но и как бывшего союзника бурку-

тов. Возможно, именно по последней причине Умар-бий был на первом месте во время этого похода как руководитель левого крыла. Предполагаемая негласная поддержка Махмудом-Ходжи Абу-л-Хайра во время борьбы против Джумадука могла быть воспринята ал-Дженнаби как предательство, что привело к появлению следующей версии: Абу-л-Хайр-оглан изменил хану Махмуд-Ходже и убил его на охоте [Золотая Орда, 2003, с.238]. Кстати, именно в это время в войсках хана появляется сын хана Хызра, двоюродный брат Абу-л-Хайра Бахтийар-султан, который с этого времени постоянно выступает предводителем авангарда. Дата этого события может быть установлена лишь весьма условно, но, скорее всего, оно должно датироваться 834 г.х. (19.09.1430–8.09.1431). Исходя из предыдущих событий, предпочтительной видится весна-лето 1431 года, поскольку после похода на Чинги-Туру хан распустил войска на зимовку [МИКХ, 1969, с.145].

Поражение и казнь хан Махмуд-Ходжи после битвы на р.Тобол увеличили влияние Абу-л-Хайра в лесостепи Западной Сибири и на севере степей Казахстана. Недаром Ш.Марджани писал о том, что после убийства хана Махмуд-Ходжи Абу-л-Хайр «стал единовластным правителем Дашт-и Кипчака» [Марджани, 2005, с.131]. Как и после восшествия на престол в Чинги-Туре: «Богатство и военная добыча, которые достались воинам от войска противника, [начиная] от розовошеких невольниц, быстроногих лошадей, катаров верблюдов, шатров, кольчуг, оружия разного рода, панцирей – все собрали к порогу [шатра Абу-л-Хайр-хана]... Все это он соизволил пожаловать эмирам и воинам... Всех высокопоставленных султанов и славных эмиров он отличил и [возвысил] вещами, поясом и высокими должностями», «устроил большой той» [МИКХ, 1969, с.39–40, 391]. После этого, «когда большая часть Дашт-и Кипчака... пришла под власть повелителя...» [МИКХ, 1969, с.149], войска были вновь распущены. Скорее всего, под фразой «большая часть Дашт-и Кипчака» имеется в виду, прежде всего, территория улуса Шибана, то есть Абу-л-Хайру удалось объединить владения Шибанидов.

В источниках упоминается, что ему платили ясак как жители Жанги (Чинги)-Туры, так и Булгара [Ахмедов, 1965, с.94; Хафиз-и Таныш, 1983, с.74]. Причем территория последнего до этого была связана с ханом Хаджи-Мухаммадом, а после его смерти – с ханом Махмуд-Ходжой [Маслюженко, 2011, с.97–99]. Постоянное упоминание в источниках о связях Шибанидов с Булгаром, которая могла установиться еще со времен присутствия там Шибана и Бурулдая в ходе Западного похода, явно требует подробного исследования, работа над которым была начата И.А.Мустакимовым [Мустакимов, 2009, с.185–189]. По крайней мере, уже сейчас явно видна хронологическая последовательность в претензиях этой династии на «Золотой престол» на протяжении XV века: Хаджи-Мухаммад, Махмуд-Ходжа, Абу-л-Хайр, Ибрахим и его братья, а также попытка Ак-Курта получить этот престол уже от московского князя. Возможно, эта последовательность может быть продлена во времени в период Великой Замятни.

Только после разгрома Махмуд-Ходжи узбеки могли развернуть войска на юг. По данным Самарканди, уже в 834 г.х. узбеки совершили первый набег на Хорезм, который был взят, однако назначенный Шахрухом эмиры «напали на народ и улус узбекский, уничтожили и рассеяли этих наглецов» [История Казахстана, 2006, с.378]. Это известие подтверждается и еще одним автором Шараф-ханом Бидлиси, произведение которого «Шараф-наме» было сочинено в конце XVI века. Он пишет: «Год 834. В этом году, когда Мирза Шахрух из второго похода на Азербайджан возвратился в Герат, ему доложили, что из Хорезма прибыл гонец [с известием], что узбекское войско подняло пыль смуты, большая армия подошла к берегу реки Аму-Дарья и подступила к Хорезму. Здешний правитель, эмир Ибрахим б. Мир Шах Малик, будучи не в силах сопротивляться, отправился в Кат и Хайвак. Узбекское войско захватило Хорезм и сильно разрушило. Грабили и разоряли сверх [всякой] меры. Получив такие известия, Мирза Шахрух отрядил в те области группу великих эмиров. Эмиры, повинувшись приказанию, направились в Хорезм, сразу же по прибытии туда уничтожили узбекское войско и рассеяли все то сборище» [Шараф-хан Бидлиси, 1976, с.112].

Ж.М.Сабитов, со ссылкой на Гаффары, считает, что войско, устроившее опустошение в Хорезме в 834 г.х., было отправлено не Абу-л-Хайром, а Кичи Мухаммадом [Сабитов, 2009, с.175; История Казахстана, 2006, с.405], хотя это и противоречит обратным данным более позднего автора, то есть Кипчак-хана [МИКХ, 1969, с.391]. Версию ранней даты похода хана на Хорезм поддерживает и Мухаммед Юсуф Мунши, который пишет о захвате Хорезма еще до наступления хану двадцатилетия [Мунши, 1956, с.49]. В целом, наверное, можно согласиться с А.В.Паруниным в том, что специфика источников не позволяет нам с определенностью установить лидера этого похода, который, скорее всего, носил рекогносцировочный характер [Парунин]. В данном случае источники с большей степенью очевидности привязывают этот поход к узбекам, под которыми, ско-

рее всего, следует видеть именно кочевников ханства Абу-л-Хайра. Отсутствие самого хана в походе может объясняться не только его ограниченными целями, но и тем, что поход вообще мог носить просто грабительский характер, не согласованный с самим ханом, который только что закончил подчинение «улуса Шибана». В таком случае становится ясным и быстрое поражение нападавших.

Согласно Фасиху Хавафи и Самарканди, поход узбеков во главе с Абу-л-Хайром на Хорезм надо датировать 839 г.х. (27.07.1435–15.07.1436) (Ахмедов, Сабитов) [Фасих, 1980, с.214; История Казахстана, 2006, с.378]. Перечень участников похода показывает, что были собраны все основные силы. В нем приняли участие как сейиды Кул-Мухаммад и Кара, Бахтийар-султан, так и лидеры таких омаков как буркуты, кыйаты, конграты, кушчи, уйгуры, найманы [МИКХ, 1969, с.149]. Хаким Хорезма Султан Ибрахим, сын эмира Шах Малика, обратился в бегство и город был взят. Возможно, в этом походе были и участники предыдущего набега, что объясняет фразу Самарканди: «наглецы... опять ушли» [История Казахстана, 2006, с.378].

Целью похода было завоевание Хорезма, тем самым Абу-л-Хайр явно понимал недостаточность сибирских территорий для поддержания единства его государства и стремился вернуть земли Хорезма, частично относившиеся к улусу Шибана. Гипотетически стремление хана к завоеванию южных земель могло объясняться не только требованиями экономики, в том числе необходимостью установления стабильных торговых связей в рамках единого политического пространства, но и идеологическими факторами. Среди них важное место занимает необходимость контроля над кочевой элитой, что невозможно сделать вне инструментов престижной экономики, напрямую связанных с успешностью внешнеполитической деятельности лидера.

В целом сам поход хорошо реконструирован Б.А.Ахмедовым, большой интерес представляют причины ухода из уже захваченного города. Сам Б.А.Ахмедов указывал одновременно три причины этого события: «гнилость воздуха Хорезма» (по Кухистани, возможность «чумы и бедствия жары» [МИКХ, 1969, с.152]), приближение многочисленного войска правителя Самарканда и Хорасана Шахруха, наследника Тамерлана, и опасность действий сыновей золотоордынского хана Кичик Мухаммада Ахмада и Махмуда в Приаралье и Хаджи-Тархане [Ахмедов, 1965, с.51]. Последняя версия вызвала значительную дискуссию в историографии, в том числе и по причине неоднозначности трактовки происхождения Ахмада и Махмуда. К этому вопросу мы еще вернемся, поскольку на ее примере хорошо видны проблемы установления внутренней хронологии «Тарих-и Абу-л-Хайр-хани». Отметим, что косвенное подтверждение именно чумной версии можно найти у ал-Макризи, согласно информации которого в 832–833 г.х. в землях Сарайских и Дештских была моровая язва, причем В.Г.Тиззенгаузен указывал в комментариях, что подобная болезнь фиксируется и в 841 г.х. [Золотая Орда, 2003, с.198].

Достаточно длительное время после возвращения из Хорезма об Абу-л-Хайре ничего неизвестно. Хотя в «Таварих-и гузида Нусрат-наме» есть упоминание о том, что в возрасте 24 лет (840 г.х. / 16.07.1436–5.07.1437), то есть на следующий год после похода, он получил от Шахруха «в удел Хорезм и создал свое государство в Дашт-и Кыпчаке» [Таварих, 1967, с.117]. Возможно, уже с этого времени основные интересы Абу-л-Хайра сосредоточились на юге. При этом, мирное сосуществование с соседями устраивало не всех представителей степной элиты, которые получали от активных внешних завоеваний значительную часть военной добычи. В 844 г.х. (2.06.1440–6.06.1441), Самарканди сообщает о новом нападении узбекского войска, то при этом указывает: «...временами некоторые из войска узбекского, сделавшись казаками...», то есть нападение не было совершено собственно ханским войском [История Казахстана, 2006, с.378–379]. Возможно, появление этих казаков свидетельствует о росте внутреннего сепаратизма среди сторонников Абу-л-Хайра.

По всей видимости, одним из лидеров на севере степей стал Мустафа, получивший поддержку от лидера мангытов Ваккас-бий, который в перечнях сторонников Абу-л-Хайра не упоминается со времени возведения последнего на престол. Войска соперника были разбиты в сентябре («в созвездие Весов») 1446 года, хотя сам он Мустафа, владения которого находились на Ат-Басаре, притоке Ишима, сумел бежать [МИКХ, 1969, с.157–158]. По возвращению из похода Абу-л-Хайр «решил отправиться для зимовки на завоевание Сыгнака», и именно в этом походе осенью 1446 года на первое место выходит Ваккас-бий, который, возможно, стал беклярибеком, подвинув Бузанджара на второе место [МИКХ, 1969, с.159]. В результате Сыгнак, Ак-Курган, Аржук, Сузак и Узгенд подчинились узбекам. При этом Сузак был отдан в управление Бахтийару-султану, Сыгнак – Манеоглану, а Узгенд – Ваккас-бию. Отметим, что вряд ли следует рассматривать переход Ваккаса на сторону Мустафы как прямой конфликт с Абу-л-Хайром, поскольку лидер мангытов с 1430 года не

присутствует в перечнях сторонников хана. Абсолютна не ясна и его роль в самой битве, но уже через несколько месяцев он занимает первое место при дворе Абу-л-Хайра. Скорее всего, Ваккас был беклярибеком крайне ограниченный период времени, во второй половине 1440-х гг. (от взятия Сыгнака до своей смерти).

Фактически после этого деятельность Абу-л-Хайра больше не связана с историей Западной Сибири. Однако для завершения нашей реконструкции необходимо обсудить два оставшихся вопроса: хронология борьбы с Махмудом и Ахмадом и проблему передачи власти в Сибири.

Напомним, что при рассмотрении первого из этих вопросов позиция авторов определяется генеалогией ханов. В историографии имеется две основные точки зрения на них как на потомков Хаджи-Мухаммада [Сафаргалиев, 1996, с.459; Файзрахманов, 2007, с. 120; Шашков, 2001, с.9; Нестеров, 2002, с.207–208; Почекаев, 2010, с.346, прим.652]. Эта группа исследователей предполагает, что столкновение Махмуда и Ахмада с лидером узбеков произошло в период 1430-х гг., привело либо к необходимости отступления последнего из-под Хорезма, либо к дальнейшему оставлению Сибири. Хотя это и не объясняет связь ханов с такими понятиями как «Орду-Базар», «столица Дашт-и Кипчака» и «трон Саина». Отметим, что генеалогия Шибанидов, в том числе потомков Хаджи-Мухаммада, хорошо известна, и среди его сыновей перечисляются Сайидак, Махмудак и Шейбан-Гази [МИКХ, 1969, с.350]. То есть с точки зрения генеалогии первую точку зрения подтвердить невозможно, даже, если вслед за А.Г.Нестеровым, считать Сайидака и его сына Ибрахама одним лицом. Это не объясняет расхождения в именах противников Абу-л-Хайра и сыновей Хаджи-Мухаммада.

Вторая группа, опираясь на интерпретацию «Бахр ал-асрар» Махмуда бен Вали, относит их к сыновьям Кичи Мухаммада [Ахмедов, 1965, с.51–52; Зайцев, 2002, с.37; Трепавлов, 2010, с.62; Алексеев, 2006, с.68; Кляшторный, Султанов, 1992, с.221–222; Маслюженко, 2008, с.79]. Следует признать, что принятие этой генеалогии сталкивается с одним серьезным противоречием. Противостояние ханов с Абу-л-Хайром должно быть перенесено с 1430-е гг. на гораздо более позднее время по причине малолетства первых. В историографии существует несколько достаточно аргументированных точек зрения, согласно которым это событие надо датировать либо концом 1440-х гг. [Алексеев, 2006, с.68] или концом 1450-х гг. [Сабитов, 2009, с.176–177; Трепавлов, 2010, с. 62]. В обоих случаях датировка зависит от определения даты смерти отца ханов Кичи Мухаммада, которую относят либо к 1449 году [Алексеев, 2006, с.67; Гаев, 2002, с.40–41], либо к 1459 году [Горский, 2005, с.146; подробную аргументацию см.: Почекаев, с.346, ком. 651–652]. Причем вторая дата более общепризнанна, хотя ее аргументация и строится на историографической традиции, отсылающей к работам Г.Е.Грум-Гржимайло, С.Лэн-Пуля и М.Г.Сафаргалиева. Показательно мнение первого из них: «что касается Кучук-Мухаммеда, то ни время, ни обстоятельства его смерти нам неизвестны, и все, что в этом отношении мы достоверно знаем это то, что в 1461 году он еще продолжал править своей частью Кипчака» [Грум-Гржимайло, 1994, с.139].

Рассмотрение всех проблем правления Кичи Мухаммада является темой отдельной работы, мы же затронем лишь некоторые аспекты этого вопроса. В летописных источниках дата смерти Кичи Мухаммада не указывается, а последние активные действия в основном приходятся на период 1430-е – начала 1440-х годов. По всей видимости, последний раз он упоминается в договоре Василия с Шемякой 1441–1442 гг., в пункте о раскладке ордынского выхода, где упоминается о посылке киличеев сразу к двум ордынским царям Кичи Мухаммаду и Сайид-Ахмаду, при этом первый, как владевший центральной ордынской территорией, считался несколько «главнее» [Горский, 2005, с.146]. Причины длительного дальнейшего молчания об этом хане связываются исследователями с несколькими причинами: спокойной обстановкой в степях, ослаблением Большой Орды из-за распрей или удаленностью ханских кочевий от русских земель [Флоря, 2001, с.184–185; Трепавлов, 2010, с.61]. Лишь косвенные данные позволяют продлить его правление до 1459 года [Горский, 2005, с.146; Трепавлов, 2010, с.60] или даже, на основании информации Яна Длугоша, до 1465 г. [Флоря, 2001, с.184]. Однако в историографии существует и другая точка зрения. Так, А.Г.Гаев пишет о том, что этот хан умер в 1449 году, после чего власть перешла к Сайид-Ахмаду, а лишь после него к сыновьям Кичи Мухаммада [Гаев, 2002, с.42–43]. Близкие точки зрения высказывают Р.З.Сагдеева, которая датирует смерть хана 847 годом (1443–1444) [Сагдеева, 2005, с.68], А.Н.Курат – 1445 годом [Курат], А.К.Алексеев – 1449 годом [Алексеев, 2006, с.84]. Частичным подтверждением этого может служить внезапное возобновление набегов стремившегося восстановить дань Сайид-Ахмада после 1449 года [Горский, 2005, с.147] и такими же набегам на русские земли сыновей Кичи Мухаммада с 1460 г. [Дягилев].

Косвенные данные об этом могут дать и рассматриваемые нами сюжеты. При этом напомним об общепризнанной точке зрения о том, что в Бахр ал-асрар наблюдаются явные анахронизмы [Трепавлов, 2009, с.375; Зайцев, 2004, с.36; Сабитов, 2009, с.173 и далее]. Обращает на себя внимание то, что «Ваккас-бек... дважды стал для хана причиной того, что он овладел троном Саина» [МИКХ, 1969, с.17]. Таким образом, поход на Махмуда и Ахмада и завоевание Орду-Базара, несомненно, связывается с его фигурой. Напомню, что сравнение списков соратников узбекского хана ставит Ваккаса на первое место также лишь дважды: во время похода на Сыгнак, который убедительно датируется 1446 годом, и Махмуда, и Ахмада. Совпадение здесь явно показательное, особенно с учетом значения Сыгнака в ранней истории улуса Шибана. При этом в походе на Самарканд 1451 года он уже не упоминается, а В.В.Трепавлов датирует его смерть примерно 1447 годом [Трепавлов, 2002, с.100; также см: Сабитов, 2009, с.174].

Исходя из этого, совместная деятельность Абу-л-Хайра и Ваккаса может быть датирована только периодом второй половины 1440-х годов. Поскольку Махмуд бен Вали подчеркивает, что столкновение сыновей Кичи Мухаммада произошло только после смерти отца, и с учетом указанных сроков совместных действий это столкновение должно быть датировано периодом 1447–1449 гг. Принятие этой даты позволяет снять некоторые противоречия. В частности, Р.Ю.Почекаев пишет: «...маловероятно, чтобы энергичные и властные сыновья Кичи Мухаммада позволили представителю враждебной им ветви Джучидов занимать трон, прежде принадлежавший их отцу» [Почекаев, 2001, с.346, прим.652]. Однако, если учесть их малолетство, указанное в источнике, – старшему брату Махмуду было только 11 лет, становится понятным, что оказать сопротивление своим соперникам они не могли. Как их отец, так и Абу-л-Хайр, начали свою деятельность только с 16 лет, хотя последний и служил какое-то время до того в войсках своего дяди Джумадука. В отличие от Ж.М.Сабитова [Сабитов, 2009, с.170], я не вижу ничего странного в столь раннем возрасте начала военно-политической карьеры как среди Джучидов, так и в целом для средневековой элиты, где такой возраст считался уже вполне взрослым. По всей видимости, Махмуд родился во второй половине 1430-х годов (его отцу в 1438 году было 22 [Барбаро и Контарини, 1971, с.142]). В таком случае говорить об их самостоятельной деятельности действительно невозможно, но не по причине правления их отца, а в связи с малолетством. В том же Бахр ал-асрар указано, что они начали отвоевывать свои наследственные владения после поражения в 1457 году Абу-л-Хайра от калмыков [Алексеев, 2006, с.85]. Относительно местоположения Орду-Базара и «трона Саин-хана» мы согласимся с теми исследователями, которые располагают его в Приуралье или на Яике [Зайцев, 2004, с.36–37; Пачкалов, 2005, с.91], а также считают бывшей кочевой ставкой Бату [Трепавлов, 2001, с.98]. Таким образом, лишь относительно этого события допустимо изменение хронологии. Хотя мы признаем, что это лишь авторская версия, которая, на наш взгляд, позволяет снять некоторые имеющиеся противоречия, но не является «истиной в последней инстанции». Очевидно, что в этом вопросе необходим более подробный анализ источников и историографии, чем предложенный автором.

Последний вопрос, требующий рассмотрения, касается того, кто правил Тюменским вилайетом после ухода оттуда Абу-л-Хайра. Традиционно считается, что власть там была передана сыновьям Хаджи-Мухаммада [Нестеров, 2003, с.111], однако мы должны признать, что подтвердить это предположение источниками невозможно. Если, конечно, не считать упоминания о последовательности правления ханов в Тюмени, которая указывает не столько конкретный порядок передачи престола, сколько именно порядок правлений без их хронологической привязки [см. например, подобные перечни в литературе: Марджани, 2005, с.130–131; Валиди Тоган, 2010, с.39]. На мой взгляд, определенную роль здесь могли играть те же назначенные даруги Тюмени или представители племени буркутов, в частности Адад-бек. Список соратников показывает, что буркуты участвовали в походе на Хорезм 1435 года, но затем из перечней они исчезают вплоть до похода на Махмуда и Ахмада. Причем здесь Адад-бек занимает второе место после Ваккаса. Ретроспективно можно предположить, что определенную значимую роль в истории Тюмени играли два сына хана Хаджи-Мухаммад и затем его внук хан Ибрахим (Ибак), на что косвенно указывает их титулатура [МИКХ, 1969, с.19]. Однако, с учетом наличия у Абу-л-Хайра титула Хан-и Бузург, который может являться калькой тюркского Улуг хан (Великий / Старший хан) [МИКХ, 1969, с.95], их самостоятельное правление было вряд ли возможным даже с учетом ухода лидера узбеков на юг. В конце концов для позднесредневековых степных государств никто не отменял роли торговли, а лишь стабильная ханская власть на всей территории обеспечивала устойчивые экономические связи южных и северных районов ханства Абу-л-Хайра. Выход на политическую арену потомков Хаджи-Мухаммада следует связывать именно с началом центробежных тенденций после поражения узбеков от калмыков.

Список источников и литературы

- Абулгази Баядур-хан, 1768 – Абулгази Баядур-хан. Родословная история о татарах. Т. II. СПб., 1768.
- Алексеев, 2006 – Алексеев А.К. Политическая история Тукай-Тимуридов (по материалам персидского исторического сочинения Бахр ал-асар). СПб.: Изд-во СПбГУ, 2006. – 227 с.
- Ахмедов, 1965 – Ахмедов Б.А. Государство кочевых узбеков. М.: Наука, 1965. – 181 с.
- Барбаро и Контарини, 1971 – Барбаро и Контарини о России. К истории итало-русских связей в XV веке. М.: Наука, 1971.
- Бартольд, 1964 – Бартольд В.В. Абулхаир // Сочинения. Т.2. Ч. II. М.: Наука, 1964.
- Валиди Тоған, 2010 – Валиди Тоған А. История башкир. Уфа: Китап, 2010. – 352 с.
- Гаев, 2002 – Гаев А.Г. Генеалогия и хронология Джучидов. К выяснению родословия нумизматически зафиксированных правителей улуса Джучи // Древности Поволжья и других регионов. Вып. IV. Нумизматический сборник. Т.3. Нижний Новгород, 2002. С.9–55.
- Горский, 2005 – Горский А.А. Москва и Орда. М.: Наука, 2005. – 214 с.
- Грумм-Гржимайло, 1994 – Грумм-Гржимайло Г.Е. Джучиды. Золотая Орда // «Арабески» Истории. Т.1. Русский взгляд. М.: Танаис, 1994.
- Дягилев – Дягилев А.С. Расстановка политических сил в Западном Дешт-и-Кыпчаке в их взаимосвязи с Северо-Восточной Русью в 30–60-е гг. XV в. // <http://www.hist.msu.ru/Science/Conf/lomweb01/diagil.htm> (время доступа: 14.11.2011)
- Зайцев, 2004 – Зайцев И.В. Астраханское ханство. М.: Восточная литература, 2004. – 303 с.
- Золотая Орда в источниках, т.1 – Золотая Орда в источниках. Т.1. Арабские и персидские сочинения / Сост. Р.П.Храпачевский. М.: ППП «Типография «Наука»», 2003. – 448 с.
- История Казахстана – История Казахстана в персидских источниках. Т. IV. Сборник материалов, относящихся к истории Золотой Орды. Алматы: Дайк-пресс, 2006. – 619 с.
- Исхаков, 2001 – Исхаков Д.М. Этнополитические и демографические процессы в XV–XX вв. // Татары / Отв.ред. Р.К.Уразманова, С.В.Чешко. М.: Наука, 2001. С.101–161.
- Исхаков, Измайлов, 2007 – Исхаков Д.М., Измайлов И.Л. Клановая структура улуса Джучи // История и культура Улуса Джучи. 2006.
- Бертольд, 2007 – Бертольд Шпулер «Золотая Орда»: традиции изучения и современность. Казань: Фэн, 2007. С.108–143.
- Исхаков, 2011а – Исхаков Д.М. Поздnezолотоордынская государственность тюрко-татар Сибирского региона: в поисках социально-политических основ // История, экономика и культура средневековых тюрко-татарских государств Западной Сибири. Материалы международной конференции. Курган: Изд-во Курган. госуниверситета, 2011. С.52–58.
- Исхаков, 2011б – Исхаков Д.М. К вопросу о «Сибирской земле» и «Сибирском князе» в XV веке // XIV Сулеймановские чтения. Сборник материалов Всероссийской научной конференции. Тюмень: Универсальная типогр. «Альфа-Принт», 2011. С.48–51.
- Катанов, 2004 – Катанов Н.Ф. О религиозных войнах шейха Багауддина против инородцев Западной Сибири // Тобольский хронограф. Вып. IV. Екатеринбург: Уральский рабочий, 2004. С.137–144
- Кляшторный, Султанов, 1992 – Кляшторный С.Г., Султанов Т.И. Казахстан. Летопись трех тысячелетий. Алма-Ата: Рауан, 1992. – 377 с.
- Кузеев, 2010 – Кузеев Р.Г. Происхождение башкирского народа. Этнический состав, история расселения. Уфа: ДизайнПолиграфСервис, 2010. – 560 с.
- Курат – Курат А.Н. Письмо хана Золотой Орды Махмуда в Стамбул в 1466 г. / перевод А.Рахимовой // Гасырлар Авызы – Эхо веков. 1996. № 3–4 // http://www.archive.gov.tatarstan.ru/magazine/go/anonymous/main/?path=mg:/numbers/1996_3_4/02/02_1/ (время доступа: 14.11.2011).
- Лэнь-Пуль, 2004 – Лэнь-Пуль С. Мусульманские династии. М.: Восточная литература, Муравей, 2004.
- Марджани, 2005 – Марджани Ш. Извлечение вестей о состоянии Казани и Булгара. Ч.1. Казань: Иман, 2005.
- Маслюженко, 2008 – Маслюженко Д.Н. Этнополитическая история лесостепного Притоболья в средние века. Курган: Изд-во Курган. ун-та, 2008. – 168 с.
- Маслюженко, 2010 – Маслюженко Д.Н. Сибирская княжеская династия Тайбугидов: истоки формирования и мифологизации династии // Средневековые тюрко-татарские государства. Сб. статей. Вып.2. Казань: Ихлас, 2010. С.9–21.
- Маслюженко, 2011а – Маслюженко Д.Н. Ханы Махмуд-Ходжа и Хаджи-Мухаммад, или «улус Шибана» в первой четверти XV века // Вопросы истории и археологии средневековых кочевников и Золотой Орды. Сборник научных статей памяти В.П.Костюкова. Астрахань: Издательский дом «Астраханский университет», 2011. С.88–101.
- Маслюженко, 2011б – Маслюженко Д.Н. Начальный этап функционирования Узбекского ханства Абул-Хайра в отечественной историографии // Вестник Курганского государственного университета. № 3 (22). 2011. Сер. «Гуманитарные науки». Вып.7. С.52–58.

МИКХ, 1969 – Материалы по истории Казахских ханств XV–XVIII веков (извлечения из персидских и тюркских сочинений) / Сост. С.К. Ибрагимов и др. Алма-Ата: Изд-во «Наука» КазССР, 1969. – 652 с.

МИИК, 1973 – Материалы по истории киргизов и Киргизии / отв.ред. А.В.Ромодин. Вып.1. М.: Наука, 1973. – 278 с.

Мустакимов, 2009 – Мустакимов И.А. К вопросу об истории ногайского присутствия в Казанском юрте // Национальная история татар: теоретико-методологическое введение. Казань: Институт истории им. Ш.Марджани АН РТ, 2009. С.185–189.

Мустакимов, 2011 – Мустакимов И.А. Сведения «Таварих-и гузида – Нусрат-наме» о владениях некоторых джучидов // Тюркологический сборник. 2009–2010. Тюркские народы Евразии в древности и средневековье. М.: Издат. фирма «Восточная литература» РАН, 2011. С.228–248.

Мунши, 1956 – Мухаммед Юсуф Мунши. Муким-ханская история / комм. А.А.Семенова. Ташкент: АН УзССР, 1956.

Нестеров, 2002 – Нестеров А.Г. Династия сибирских Шейбанидов // Тюркские народы: Материалы V Сибирского симпозиума «Культурное наследие народов Западной Сибири». Тобольск; Омск, 2002. С.205–214.

Нестеров, 2003 – Нестеров А.Г. Формирование государственности у тюркских народов Урала и Западной Сибири в XIV–XVI вв. // Дешт-и Кипчак и Золотая Орда в становлении культуры евразийских народов. Материалы международной научно-практической конференции. М.: ИСАА при МГУ, 2003. С.111–114.

Парунин, 2011a – Парунин А.В. Участвовал ли Махмуд-Ходжа-хан в походе на Галич в 1428–1429 гг.? // Зырянские чтения. Материалы IX Всероссийской научно-практической конференции. Курган: Изд-во Курган. госуниверситета, 2011. С.113–115.

Парунин, 2011b – Парунин А.В. Тайбугиды: от клана к княжеской династии // Средневековые тюрко-татарские государства. Сб. статей. Вып.3. Казань: Ихлас, Институт истории им. Ш.Марджани АН РТ, 2011. С.94–111.

Парунин – Парунин А.В. К вопросу о походах Абу-л-Хайр-хана на Хорезм в 30-х гг. XV века // <http://siberian-khanate.narod2.ru/publications/new11/> (время доступа 6.05.2012).

Пачкалов, 2005 – Пачкалов А.В. О локализации монетного двора Орда-Базар (XV в.) // Российская археология. 2005. № 2. С.87–92.

Почекаев, 2010 – Почекаев Р.Ю. Цари Ордынские. Биографии ханов и правителей Золотой Орды. СПб.: Евразия, 2010. – 408 с.

Пронштейн, 1981 – Пронштейн А.Л., Кияшко В.Я. Хронология / под ред. В.Л.Янина. М.: Высшая школа, 1981. – 192 с.

Сабитов, 2009 – Сабитов Ж.М. Тарихи Абулхайр-хана как источник по истории ханства Абулхайр-хана // Вопросы истории и археологии Западного Казахстана. 2009. № 2. С.166–180.

Сабитов, 2010 – Сабитов Ж.М. Тайбугиды в ханстве Абулхайр-хана // Средневековые тюрко-татарские государства. Сб. статей. Вып.2. Казань: Ихлас, 2010. С.32–36.

Сабитов, 2011 – Сабитов Ж.М. Хызр-хан: хронология правления // Научный Вестник Столицы. №4–6. 2011. С.109–112.

Сагдеева, 2005 – Сагдеева Р.З. Серебряные монеты ханов Золотой Орды. М.: Нумизматика, 2005. – 80 с.

Сафаргалиев, 1996 – Сафаргалиев М.Г. Распад Золотой Орды // На стыке континентов и цивилизаций. М.: Инсан, 1996. С.280–529.

Семенов, 1953 – Семенов А.А. К вопросу о происхождении и составе узбеков Шейбани-хана // Труды Академии Наук Таджикской ССР. Т.ХII. 1953. С.3–37.

Султанов, 1982 – Султанов Т.И. Кочевые племена Приаралья в XV–XVII вв. (Вопросы этнической и социальной истории). М.: Наука, 1982. – 133 с.

Таварих, 1967 – Таварих-и гузида Нусрат-наме / иссл., критический текст А.М.Акрамова. Ташкент: Фан, 1967. – 135 с.

Трепавлов, 2002 – Трепавлов В.В. История Ногайской Орды. М.: Издат. фирма «Восточная литература» РАН, 2002. – 752 с.

Трепавлов, 2009 – Трепавлов В.В. Родоначальники Аштарханидов в Дешт-и Кипчаке (заметки о предыстории бухарской династии) // Тюркологический сборник. 2007–2008: История и культура тюркских народов России и сопредельных стран. М.: Восточная литература, 2009. С.370–395.

Трепавлов, 2010 – Трепавлов В.В. Большая Орда – Тахт Эли. Очерк истории. Тула: Гриф и К, 2010. – 112 с.

Ускенбай, 2003 – Ускенбай К.З. Восточный Дашт-и Кипчак в составе Улуса Джучи в XIII – первой половине XV века. Аспекты политической истории Ак-Орды. Автореф. дисс. Алматы, 2003. – 33 с.

Утемиш-хаджи, 1992 – Утемиш-хаджи. Чингиз-наме. Алма-Ата, 1992.

Хафиз-и Таныш Бухари, 1983 – Хафиз-и Таныш Бухари. Шараф-наме-йи шахи (Книга шахской славы). М., 1983.

Храпачевский, 2005 – Храпачевский Р.П. Военная держава Чингис-хана. М.: АСТ, 2005. – 557 с.

Файзрахманов, 2007 – Файзрахманов Г. История сибирских татар (с древнейших времен до начала XX века). Казань: Татар. кн. изд-во, 2007. – 432 с.

Фасих Ахмад ибн Джалал ад-Дин Мухаммад ал-Хавафи, 1980 – Фасих Ахмад ибн Джалал ад-Дин Мухаммад ал-Хавафи. Фасихов свод. Ташкент: Фан, 1980.

Флоря, 2010 – Флоря Б.Н. Орда и государства Восточной Европы в середине XV века (1430–1460) // Славяне и их соседи. Вып.10. Славяне и кочевой мир. К 75-летию академика Г.Г. Литаврина. М.: Наука, 2001. С.172–196.

Шараф-хан ибн Шамсаддин Бидлиси, 1976 – Шараф-хан ибн Шамсаддин Бидлиси. Шараф-наме. М.: Наука, 1976.

Шашков, 2001 – Шашков А.Т. Начало присоединения Сибири // Проблемы истории России. Вып. 4: Евразийское пограничье. Екатеринбург: Волот, 2001. С.8–51.

Schamiloglu, 1986 – Schamiloglu U. Tribal politics and social organization in the Golden Horde. Columbia University, 1986.

К вопросу о восточных границах Сибирского ханства

В 1563 г. хан Кучум, при поддержке Бухарского ханства, основал Сибирское ханство Шейбанидов. Благодаря удачным военным кампаниям он смог подчинить себе практически все земли лесостепного пояса Западной Сибири. Новое государство первоначально представляло собой объединение территорий с разным по этническому составу и уровню развития населением, практически не связанным между собой социально-экономическими отношениями. В таких условиях власть хана во многом была номинальной. Для создания сильного государства Кучум, начиная со второй половины 1560-х гг., осуществил серию серьезных преобразований. Прежде всего, он провел административную реформу, поделив всю территорию ханства на провинции и улусы и поставив во главе их своих наместников. Центральные населенные пункты этих улусов и провинций он превратил в города, т.е. военно-административные и религиозно-духовные центры с соответствующими им гражданскими, военными сооружениями и мечетями. Между городами были обустроены коммуникации – сухопутные дороги. Важнейшим делом для Кучума стал процесс обустройства государственных границ, поскольку именно границы были показателем уровня политического суверенитета Сибирского ханства и являлись пределами распространения власти Кучума над ясачным населением.

Ранее мы опубликовали политическую карту Сибирского ханства, которую составили путем анализа и картографирования известных исторических событий, этнографических сведений, памятников археологии (см. рис. 1 на форзаце 1) [Матвеев, Татауров, 2011, с. 70–78]. Целью настоящей публикации является конкретизация восточных и юго-восточных границ ханства.

В одной из самых известных ранних попыток картографирования границ Сибирского ханства – в «Карте Сибири XVI–XVII в. (до 1618 г.)», подготовленной старшим учёным специалистом Института истории Академии Наук СССР К.Н.Сербиной к выходу первого тома «Истории Сибири» Г.Ф.Миллера в 1937 г., восточная «граница царства Кучума» проходит восточнее верховьев реки Омь, не захватывая долины левых притоков реки Обь. Затем плавным полукругом она направляется на юго-восток и юг, где проходит южнее Чановских озер. Немного южнее, в районе современной границы между Российской Федерацией и Республикой Казахстан, граница Сибирского ханства, по мнению К.Н. Сербиной, выходила к реке Иртыш. Долгое время эта карта оставалась классическим образом пределов Сибирского ханства. В конце XX – начале XXI в. вышло несколько научных трудов, в которых ученые делали попытки определить границы Сибирского ханства [Абдиров, 1993, с.225; Данияров, 2003, с.23; Файзрахманов, 2002, с.148; Исхаков, 2009, с.29]. Однако, никто из них не предложил обоснования реконструируемых границ государства. В результате одни исследователи провели восточную границу у берегов р.Енисей, другие – на меридиане системы Чановских озер, третьи – по левому берегу реки Обь. Для определения пределов государства Кучума необходимо еще раз рассмотреть имеющиеся письменные источники, где вполне определенно представлена историческая география окончания эпопеи Сибирского ханства Шейбанидов. И связана она с восточной частью Барабинской степи и Приобьем. Именно сюда Кучум откочевал после череды военных неудач в Среднем Прииртышье во второй половине 1590-х гг. «Кучюм-царь, с Черных вод, на Обь реку, с детьми и со всеми своими людьми, где у него *хлеб сеен* (А.М., С.Т.), ушел» [Акты исторические, 1841, с.202]. Источник однозначно говорит о том, что хан не просто бежал на пустые земли, он переместился на территории, включенные в экономику его государства. Также широко известно, что свое окончательное поражение хан потерпел на землях чатов, где он расположился недалеко от устья реки Ирмень. Когда Тул-Мамет по приказу А. Воейкова отправился на поиски Кучума, то местные князьки Куземенкей и Токкаш, мурза Кожбахтый и другие знатные татары ему заявили, что «...мы Государю (русскому. – А.М., С.Т.) не служили и ясаку не давали; блюлись Кучюма царя; а был деи у нас Кучюм близко и *владел нес ми нашими волостьми* (А.М., С.Т.); а нынеча деи Кучюма Государевы люди побили, и Кучюм деи от нас пошел прочь...» [Акты исторические, 1841, с. 203].

Данные этнографии говорят о том, что в конце XVI в. в Среднем Приобье проживали чаты и зуштинцы [Томилов, 1981]. Н.А.Томилов, ссылаясь на вышеприведенные сведения и мнения Н.Кострова, Н.М.Ядринцева, З.Я.Бояршиновой, С.В.Бахрушина, пишет о том, что чаты являлись подданными Кучума и входили в Сибирское ханство как крайняя его восточная группа. По их собственному выражению, они «сложились с Кучумом Царем ...сговор был скреплен шертью» [Томи-

лов, 1981, с.200–202]. К наиболее известным поселениям чатов следует отнести Чатский и Мурзинский городки.

Эуштинцы, в это время жили севернее чатов, в городках и юртах в низовьях р. Томи, и состояли из трех локальных групп: собственно эуштинской, евагинской (тигильдеевской), басандайской. Каждую из этих групп в конце XVI в. возглавляли свои князцы: Тоян, Евага и Басандай. Наиболее известны городки эуштинцев – Тоянов, Ашкинеев (Горбунов), Евагин (Тигильдеев), Енюгин, городок князька Басандая и др. [Емельянов, 1978, с.3]. Н.А.Томилов считает, что их земли не входили в XVI в. в состав Сибирского ханства, и они были «независимыми от кучумовых правителей» [Томилов, 1981, с.182–183]. Однако, известно, что после того, как Кучум потерпел поражение в борьбе с русскими отрядами, в 1598 г. чатские князьки и правители, боясь калмыкских набегов, пошли на союз с Россией [Емельянов, 1978, с.74]. Вслед за ними свой выбор в пользу Москвы сделал и князь эуштинцев Тоян. В 1603 г. он сам отправился в Москву, где присягнул на верность московскому государю. В.С. Синяев пишет, что это было единственно правильное решение, так как к границам Эушты подошли калмыки, и князь, без поддержки Кучума, противостоять им, был не в силах [Синяев, 1951, с.151]. Возможно В.С.Синяев, говоря о том, что эуштинский князь Тоян находился в определенной зависимости от хана Кучума, более прав, чем уважаемый Н.А.Томилов. Вероятно, власть сибирского хана носила на этих территориях формальный характер, но местные тюрки, видимо, считались его вассалами.

Таким образом, исходя из данных письменных источников, следует, что земли чатов и эуштинцев были территориями, находящимися в определенной зависимости от Кучума, а на последнем этапе существования государства (1594–1598 гг.) входили в его состав. Сибирское ханство своим авторитетом и, наверняка, реальными боевыми подразделениями прикрывало эуштинские и чатские земли от набегов калмыков, выступая гарантом их безопасности. Вместе с тем эуштинцы и чаты имели вполне определенные социальные, экономические и культурные контакты с барабинскими, тобольскими и тюменскими татарами. Наличие этих связей способствовали устроенные Кучумом на территории государства сухопутные коммуникации, которые были необходимы для скорейшего передвижения военных отрядов, обозов с ясаком и торговых караванов [Матвеев, Таураев, 2008]. Следствием же обустройства дорог стала возросшая мобильность населения и усилившееся взаимодействие представителей разных групп сибирских татар. Показателен тот факт, что после первого разгрома Кучума в 1582 г. часть тоболо-иртышских татар, в том числе и отдельные семьи тюменских татар, переселилась подальше от театра военных действий на территорию Притомья и даже на Чулым [Томилов, 1980, с.5].

Огромную роль в экономическом взаимодействии разных групп сибирских татар играли переселившиеся на территорию Сибирского ханства бухарцы [Томилов, 1992, с.81]. Именно этот народ стал для тюркоязычных групп Западной Сибири консолидирующим звеном, экономически связывающим между собой отдельные татарские этнические группы в единое целое. О движении бухарских караванов по различным территориям Сибирского ханства неоднократно рассказывали сибирские летописи и последующие грамоты сибирских воевод. Присутствовали бухарцы и на реке Ирмень «на лугу» в августе 1598 г., когда русский отряд разгромил последние военные силы Кучума.

Включенность эуштинцев и чатов в единую культурную общность тюркоязычных групп населения в Западной Сибири доказывают археологические источники. Еще в 1928 году В.П.Левашева в работе, посвященной своим исследованиям Вознесенского городища на р.Оми в Барабинской лесостепи (город Тон-Тура Сибирского ханства), систематизировала орнаменты керамики Вознесенского городища, среди которой она выделила несколько групп, используя в качестве критериев способ нанесения орнамента, форму орнаментиров и характер отпечатков (см. рис. 2 –1 на форзаце 2) [Левашева, 1928]. Таким образом, впервые была выделена «эталонная» группа керамики барабинских татар XIV–XVI вв. В завершении своей статьи ученый отметила, что материалы этого памятника находят сходство «...с городищем Чувашский Мыс и Искер близ Тобольска, с татарскими могилами Тоянова городка и, насколько можно судить по нескольким черепкам, с керамикой самого Тоянова городка (сборы С.В.Киселева 1927 года)» [Левашева, 1928, с.98].

Раскопки Тоянова городка периодически проводились с 1887 г. такими учеными как С.К.Кузнецов, Ф.Мартин, Ж. де Бай, С.М.Чугунов, М.П.Грязнов. А.П.Дульзон считал, что Тоянов городок датируется не концом XVI в., а «примерно XVII в.» и был оставлен чулымско-томскими тюрками. Вместе с тем, он, так же как и В.П.Левашева, находил аналогии археологическим находкам в культурном слое городка, в материалах археологических памятников западносибирской лесостепи [Дульзон, 1953, с.128].

Частично материалы раскопок М.П. Грязнова в 1976 г. опубликовала Л.М. Плетнева [Плетнева, 1976]. Однако, следует заметить, что в этой публикации под «Тояновым городком» скрывается не укрепленное поселение, а курганный могильник у детского санатория в п. Тимирязево. На наш взгляд, в этом нет никакой ошибки, поскольку сам городок, могильник и, возможно, поселение на р. Томи недалеко от Томска были единым комплексом, состоящем из летнего и зимнего поселений и могильника.

В архиве М.П.Грязнова, хранящемся в Музее археологии и этнографии Омского государственного университета им. Ф.М.Достоевского, есть папка, которая подписана – «Тояновская культура» [Музей археологии и этнографии, ф.П, д.26]. В этой папке находится подборка материалов 1920–1960-х гг. о раскопках Тоянова городка, Басандайки, Архиерейской заимки и других памятников Томского Приобья в контексте их схожести с материалами прииртышских памятников позднего средневековья. Особый интерес в этой подборке представляет перечень памятников, имеющих пометку «Тояновская культура»: поселение у д. Вершинина, городище Шеломок, могильник у д. Чернильщикова, городище Кижирева, городище «Городок» у д. Орловка, могильник у д. Козюлина, поселение Чердашный лог, поселение и могильник у с. Нагорный Шесток, могильник у д. Черданы, городище у д. Иговка, могильник Иштан. Естественно, что в настоящий момент эти памятники носят другие названия, а указанные деревни большей частью не существуют. Вместе с тем этот перечень наглядно представляет наличие значительного комплекса памятников, очерчивающих границы и степень освоения занимаемой тюркским населением территории в Томском Приобье. К сожалению, намерения М.П.Грязнова обобщить собранный материал и выделить новую археологическую культуру («Тояновскую») позднего средневековья в Томском Приобье так и не были осуществлены.

В 1969 г. Р.Д.Голдина при описании материалов из раскопок памятников XIV–XVI вв., в том числе и Кучумова городища на р. Ишим, ввела в научный оборот термин «татарская керамика» [Голдина, 1969].

В 1980-х гг. В.И.Соболев соотнес расположение археологических памятников позднего средневековья с границами Сибирского ханства [Соболев, 2008]. Однако, на востоке он ограничился средним течением р. Оми и не включил в территорию Сибирского ханства приобские памятники. Сложно сейчас объяснить причину, по которой Виктор Иванович не использовал материалы археологических исследований памятников по рр. Оби и Томи. Вероятнее всего, это было связано с тем, что публикаций по этим комплексам было очень мало, и они не давали полного представления об археологических материалах данного региона.

В 1993–2007 гг. С.Ф.Татуриным, С.С.Тихоновым и др. были проведены археологические работы в Тарском Прииртышье на археологических памятниках XVII–XIX вв. (городища Бергамак XV, поселения Черталы I, Бергамак III, Бергамак IX, Бергамак XI, Бергамак XX, Окунево XV, могильники Бергамак II, Окунево V, Черталы I), оставленных тарскими татарами (что зафиксировано в государственных ревизиях и переписях) [Татауров, Тихонов, 1996]. Одним из результатов этих работ стало выделение комплекса посуды тарских татар XVII–XIX вв. [Татаурова, 2001]. Для ее обозначения стали употребляться термины «татарская керамика», «татарская посуда».

В 2004–2005 гг. А.В.Матвеев и С.Ф.Татауров провели работы в фондах Омского государственного историко-краеведческого музея, Музея археологии и этнографии Омского государственного педагогического университета. Здесь были исследованы керамические коллекции, полученные В.П.Левашевой на памятниках позднего средневековья в Барабинской степи в 1926–1928 гг., а затем найдены аналогичные материалы в коллекциях средневековых памятников Среднего Прииртышья. «Татарская керамика» была обнаружена в коллекциях городищ Безьянское, Большой Лог, «Городок», Екатерининское V (Ананьевское), «Ермакова крепость», Крапивка II, Новоникольское, Красноярское городище. Сразу стала очевидной причина, по которой большинство из этих памятников до настоящего времени не были соотнесены с городками Сибирского ханства. Все они были многослойными комплексами, изучая которые авторы раскопок не придали значения небольшим по численности комплексам малоорнаментированной керамики и инвентаря [Матвеев, Татауров, 2008а].

В 2003–2006 гг. А.В.Матвеев и С.Ф.Татауров провели исследования археологических памятников XIV–XVI вв. на рр. Иртыш (Екатерининское V (Ананьевское), Уй (Кожкуль IV, Крапивка II) в пределах Тарского района, р. Тара (Надеждинка VII) в Муромцевском районе Омской области. Эти работы не только дали новые комплексы «татарской» керамики, но и позволили в ряде случаев проследить развитие ее орнаментальной традиции на протяжении XIV–XVI вв.

В 2009 г. Я.А. Яковлев опубликовал каталог коллекций Ф.Р.Мартина, полученных им в 1891 г. при раскопках могильника Тоянова городка. Великолепные фотоизображения артефактов, содержащиеся в каталоге, позволяют однозначно находить аналогии им в материалах археологических памятников XIV–XVI вв. Среднего Прииртышья [Яковлев, 2009]. В 2010 г. экспедицией НПЦ «Архаика» (г. Томск) под руководством О.В.Зайцевой были проведены сборы на месте предполагаемого расположения Тоянова городка. Полученные материалы позволяют надеяться, что культурный слой этого памятника, несмотря на многочисленные строительные работы, сохранился до настоящего времени и представляет интерес для исследования [Чернов, 2011, с.253].

В итоге, более чем 90 лет спустя после появления статьи В.П.Левашевой о сходстве керамических комплексов Вознесенского городища, Тоянова городка, городищ «Чувашский Мыс» и Искер, мы подтвердили этот тезис. Более того, на основании проведенного нами широкого анализа музейных коллекций, полевых материалов, опубликованных комплексов «татарской керамики» памятников Приобья, Барабы и Прииртышья, Приишимья и Притоболья, можно уверенно констатировать, что на указанных территориях она достаточно однообразна (см. рис. 2 –2–15 на форзаце 2). По этой причине керамика по праву является основным археологическим маркером культурного единства сибирских татар, а также указывает на достаточно высокую степень контактов между отдельными этническими группами населения Сибирского ханства.

Таким образом, на основании данных письменных источников, этнографии и археологии мы можем утверждать, что Томское Приобье входило в состав Сибирского ханства. Проживавшие здесь чаты и эуштинцы находились в зависимости от Кучума из-за угрозы нападений со стороны агрессивных соседей. При этом уже в конце XVI в. они имели экономические, родственные и культурные связи с населением других областей Сибирского ханства. В результате, восточная граница государства проходила в Приобье, в районе низовьев реки Томь, где проживали эуштинские татары. Затем она шла на юго-запад к реки Обь. Здесь на южной границе владений чатов, «выше Чат на лугу» на реки Ирмень, у Кучума располагались пашни, и здесь же состоялось последнее сражение Кучума с отрядом Андрея Воейкова. Далее граница проходила на запад почти по прямой линии до Чановских озер и далее на р. Иртыш. Граница была отодвинута на юг для того, чтобы в пределах ханства оставался главный широтный меридиональный транспортный сухопутный путь государства, проходивший по южному берегу реки Карагат. Южную границу от реки Обь до реки Иртыш прикрывали пограничные городки, удобно расположенные в средней части этого расстояния – городища Чиняиха, Тюменка, Новорзино I на островах Чановских озер, а также вынесенное на юг городище Чича I (рис. 3).



Рис. 3. Восточные области Сибирского ханства в 1594–1598 гг.

Список источников и литературы

- Абдиров, 1993 – Абдиров М. Хан Кучум // Простор. 1993. № 9. С.207–223.
- Акты исторические, 1841 – Акты исторические, собранные и изданные Археографическою комиссиею. СПб.: в типографии II отделения собственной Е.И.В. канцелярии, 1841. Т. 2: 1598–1613. 417 с.
- Голдина, 1969 – Голдина Р.Д. Перечень работ уральской археологической экспедиции в 1963 г. // Вопросы археологии Урала. Свердловск, 1969. Вып. 8. С.7–29.
- Данияров, 2003 – Данияров К.К. История Сибирского ханства. О книге А. Дж.Тойнби «Цивилизация перед судом истории» применительно к Казахстану. Алматы, Б. и., 2003. – 216 с.
- Дульзон, 1953 – Дульзон А.П. Поздние археологические памятники Чулыма и проблема происхождения чулымских татар. // Ученые записки Томского государственного педагогического института. Томск, 1953. Т.10. С.128.
- Емельянов, 1978 – Емельянов Н.Ф. Татары Томского края в феодальную эпоху // Этнокультурная история населения Западной Сибири. Томск, 1978. С.73–87.
- Исхаков, 2009 – Исхаков Д.М. Тюрко-татарские государства XV–XVI вв. Казань: Татар. кн. изд-во, 2009. – 142 с.
- Левашева, 1928 – Левашева В.П. Вознесенское городище Барабинского округа, Спасского района, на левом берегу р. Оми // Известия Государственного Западно-Сибирского музея. Омск, 1928. № 1. С.87–98.
- Матвеев, Татауров, 2011 – Матвеев А.В., Татауров С.Ф. Границы Сибирского ханства Кучума // История, экономика и культура средневековых тюрко-татарских государств Западной Сибири: Материалы Международной конференции (Курган, 21–22 апреля 2012 г.). Курган: Изд-во Курганского гос. ун-та, 2011. С.70–78.
- Матвеев, Татауров, 2008 – Матвеев А.В., Татауров С.Ф. Дороги Сибирских ханств: к постановке вопроса // Интеграция археологических и этнографических исследований: сборник научных трудов. Омск: Изд-во ОмГПУ; Изд. Дом «Наука», 2008. С.125–128.
- Матвеев, Татауров, 2008а – Матвеев А.В., Татауров С.Ф. Коллекции фонда археологии Омского государственного историко-краеведческого музея – источник по истории Сибирских ханств // Музейные ценности в современном обществе. Материалы Международной научной конференции, посвященной 130-летию Омского государственного историко-краеведческого музея (Омск, 14–17 мая 2008 г.). Омск, 2008. С.73–77.
- Музей археологии и этнографии, ф.П, д.26 – Музей археологии и этнографии Омского государственного университета им. Ф.М. Достоевского. Фонд П. Дело 26.
- Плетнева, 1976 – Плетнева Л.М. Тоянов городок (по раскопкам М.П. Грязнова в 1924 г.) // Из истории Сибири. Томск, 1976. Вып. 19. С.65–89.
- Синяев, 1951 – Синяев В.С. Окончательный разгром Кучума на Оби в 1598 году // Вопросы географии Сибири. Томск, 1951. №2. С.141–156.
- Соболев, 2008 – Соболев В.И. История сибирских ханств (по археологическим материалам). Новосибирск: Наука, 2008. – 356 с.
- Татауров, Тихонов, 1996 – Татауров С.Ф., Тихонов С.С. Археологические источники для этнографо-археологических исследований в низовьях р. Тары // Этнографо-археологические комплексы: Проблемы культуры и социума. Новосибирск: Наука, 1996. Т. 1. Культура тарских татар. С.91–106.
- Татаурова, 2001 – Татаурова Л.В. Керамические комплексы // Нижнетарский археологический микрорайон. Новосибирск: Наука, 2001. С.169–175.
- Томилов, 1981 – Томилов Н.А. Тюркоязычное население Западно-Сибирской равнины в конце XVI – первой четверти XIX вв. – Томск: Изд-во Томск. ун-та, 1981. – 276 с.
- Томилов, 1992 – Томилов Н.А. Этническая история тюркоязычного населения Западно-Сибирской равнины в конце XVI – начале XX в. Новосибирск: Изд-во Новосиб. ун-та, 1992. – 271 с.
- Томилов, 2002 – Томилов Н.А. Этнография тюркоязычного населения Томского Приобья. Томск: Изд-во Том. ун-та, 1980. – 196 с.
- Файзрахманов, 2002 – Файзрахманов Г.Л. История сибирских татар (с древнейших времен до начала XX века). Казань: ФЭН, 2002. – 488 с.
- Чернов, 2011 – Чернов М.А. К вопросу о географической локализации «Тоянова городка» // Археология, этнография, палеоэкология Северной Евразии: Проблемы, поиск, открытия. Материалы LI Региональной (VII Всероссийской) археолого-этнографической конференции студентов и молодых ученых, посвященной 30-летию открытия палеолитического искусства Северного Приангарья и 55-летию организации Красноярской археологической экспедиции. г. Красноярск, 22–25 марта 2011 г. Красноярск, 2011. С. 252–253.
- Яковлев, 2009 – Яковлев Я.А. Могильник Тоянов городок. Каталог коллекции Ф.Р. Мартина 1891 г. из фондов Государственного Исторического музея (г. Стокгольм). Томск-Сургут: Изд-во Томск. ун-та, 2009. – 348 с.

Девять тезисов о военно-политической истории Сибирского ханства

1. Возникновение в 1563 г. Сибирского ханства и последующее за ним в 1581 г. «Покорение Сибири» Ермаком было закономерным результатом военно-политического противостояния христианского Московского царства и исламского мира Поволжья и Средней Азии. Инициатором обоих событий была... мусульманская элита, потревоженная агрессивной политикой Московского царства в ходе завоевания Казанского и Астраханского ханств.

2. Сибирское ханство имело четко выраженные границы, которые соблюдались на основе соглашений между ханом и местными правителями. На тех участках, где существовала реальная угроза безопасности государства и его подданных, или наоборот предполагалась экспансия на соседние земли, были построены пограничные городки. На настоящий момент известно примерно 15 таких городков.

3. В 1563 г. численность населения ханства достигла 50 тысяч человек, в 1581 г. – 100 тысяч человек. Увеличение численности произошло за счет присоединения населения Зауралья, Нижнего Приобья, Среднего Прииртышья и Барабы, переселения на территорию ханства кочевников Казахской, Ногайской орд, жителей Поволжья, городов Средней Азии.

4. На территории Сибирского ханства в 1580-х гг. было более 50-ти городов и городков. В Среднем Прииртышье их совокупность можно разделить на две группы. *Военно-административные центры* располагались в долине р. Иртыш. Каждый из них контролировал значительный участок поймы реки и приустьевые участки его крупных притоков, где находились летние и зимние поселения татар. *Фортосты* были поставлены на правых притоках Иртыша (реках Тара, Уй, Шиш), на расстоянии около 50–80 км от их устья, на территории, которая совсем недавно принадлежала местному (угорскому или угорско-тюркскому) населению. Подобное функциональное деление укрепленных населенных пунктов могло существовать и в других частях государства.

5. Хан Кучум построил сложную систему управления различными территориями своего государства. Исконно татарские земли сохранили систему управления, сформировавшуюся еще при правлении Тайбугидов. Однако Кучум внес в нее изменения. Во-первых, он взял под свой контроль или отдал своим сподвижникам ключевые, стратегические населенные пункты ханства. Во-вторых, обязал сохранившую свое положение родоплеменную знать участвовать в военных походах, направляя ее воинственность и жажду наживы в интересах государства. На вновь присоединенных землях, на которых проживало тюркоязычное население, Кучум поставил городки с постоянными гарнизонами. Южные степные территории своего государства Кучум заселил выходцами из Средней Азии и Южного Урала. Новые территории ханства были разделены на улусы, которыми управляла сформированная Кучумом служилая знать – есаулы, беки, мурзы и т.д. Они собирали ясак с населения, содержали в порядке пограничные городки и их гарнизоны, участвовали в военных походах. Отсутствие единого принципа административно-территориального деления и сложность во взаимоотношениях с местной родовой знатью препятствовали нормальной работе государственного аппарата.

5. Во второй половине XVI в. Сибирское ханство являлось местом пересечения трансевразийских торговых маршрутов, местных путей сообщения. В 1570–1580-х гг. на их основе была создана государственная система сухопутных коммуникаций.

6. Ханство не имело ресурсов для содержания большой регулярной профессиональной армии. Оружие, обмундирование и лошадей приходилось доставлять из Средней Азии и казахских степей. Низкая плотность населения делала невозможным обеспечение продовольствием крупных военных соединений. Кучуму приходилось постоянно дробить войска и отправлять их в разные улусы, что снижало боеспособность его армии. Ханство было исторически не готово к реформированию военных сил, способных к эффективному использованию огнестрельного оружия.

7. Главной боевой силой ханства были конные воины, облаченные в доспехи типа куяка, шлемы и вооруженные луком, боевым ножом или кинжалом, копьем или саблей. Эта немногочисленная группа воинов была представлена среднеазиатской гвардией хана Кучума, и командирами «среднего звена» – сотниками, есаулами, беками.

Регулярное войско ханства состояло из бездоспешных конных воинов, вооруженных луком, ножом и, возможно, саблей или топором. Они защищали пограничные городки и военно-административные центры ханства, участвовали в военных походах.

Иррегулярные соединения состояли из пеших и конных воинов ополчения, вооруженных луком со стрелами и ножом. Во время военных походов они чаще всего строили засеки, организовывали переправы и снабжение продовольствием, отвечали за ремонт снаряжения и т.д.

Отдельную часть войска Сибирского ханства составляли военные дружины союзников – в основном отряды хантыйских князьков. В этих отрядах были хорошо вооруженные воины, имеющие доспехи, лук со стрелами, нож, копьё или топор. В подавляющем большинстве они воевали пеше.

8. Несмотря на большое количество укрепленных поселений и многообразие типов фортификационных сооружений, оборонительные комплексы в ханстве играли второстепенную роль. 100% всех боевых действий в армии Кучума осуществляла кавалерия. Показательны в этом плане пограничные городки, которые служили скорее базой для дислокации небольших конных отрядов, чем фортификационными твердынями. Значительная часть укрепленных поселений служила защитой от внезапного нападения, где нужно было продержаться до подхода помощи. За исключением нескольких городов и 4–5 крупных центров улусов все остальные укрепленные поселения были не в состоянии выдержать длительную осаду.

9. Сибирское ханство не выдержало напора более сильного в экономическом и военном отношении Московского царства. Главной причиной слабости ханства было то обстоятельство, что оно изначально росло на воспроизводстве структур государственной организации Золотой Орды. Кучум, выстраивая в Западной Сибири полноценное по меркам Средней Азии государство, не смог и не успел создать здесь нечто более адекватное вызову эпохи.

Сведения ал-Хадж Абд ал-Гаффар Кырыми о Казанском ханстве

Сочинение ал-Хадж Абд ал-Гаффар Кырыми (полное имя «ал-Хадж Абд ал-Гаффар бин ал-Хадж Хасан ал-Кырыми» [Abdülgaḫḫar Kıymî, 1747, s. 296-b]) исследователям известно давно [Барбара, 2002; Kawaguchi, 2009]. Однако это знакомство было через упрощенное издание известного турецкого историка Неджип Асыма [о разнице «Умдет ал-ахбар» и «Умдет ат-таварих» см.: Пашаоглу, 2012].

Настоящее название рукописи Кырыми – «Умдет ал-ахбар». Однако в 1927 году Неджип Асым, убрав ее вступительную часть и написав предисловие и различные дополнения, издал ее, назвав «Умдет ат-таварих». Под этим названием и известно произведение в научном мире. Язык сочинения османско-турецкий, с незначительной примесью тюрко-татарского языка. Написано было оно в 1747 году в Крыму и вобрало в себя традиции турецкой историографии. Но вместе с тем произведение написано, опираясь именно на джучидскую историческую традицию [Миргалеев, 2011]. В произведении автор, начиная от пророка Адама, дает информацию об истории пророков, ислама, о тюркских мусульманских государствах, о государствах Сельджуков и Османов, о Чингиз-хане и его потомках, о Золотой Орде и Крымском ханстве.

В Крымском ханстве, безусловно, сохранялись золотоордынские традиции написания исторических сочинений, также богатая анатолийская традиция создания исторических сочинений влияла на крымских татар. В общем, исторические труды названных регионов являются добротными источниками и материалами для современных исследований. Для нас произведение Кырыми представляет большой интерес в плане освещения истории Казанского ханства, которое играло во взаимоотношениях с Крымом ключевую роль, было родственным как в этническом, так и династическом плане.

Судя по сочинению Кырыми, в Крымском ханстве составлялись исторические сочинения и хроники. Но сочинение Кырыми стало своеобразным всеобщим историческим трудом. В нем впервые была изложена полная история Крымского ханства. Поэтому в разделе своего сочинения о Чингиз-хане Кырыми и заявляет, что целью написания сочинения был не Чингиз-хан, а изложение истории крымских ханов и их потомков [Abdülgaḫḫar Kıymî, 1747, s. 247-b].

Сочинение Абд ал-Гаффар Кырыми написано, опираясь на местные, татарские источники. Также Кырыми среди своих источников называет и сочинения других авторов, мы видим, что его сочинение является важным материалом по средневековой тюрко-татарской истории. Язык сочинения является чистым и понятным, что говорит нам о том что, автор владел научно-литературным языком и хорошо разбирался в исторических источниках. Кырыми в своем сочинении использовал также предания и стихи. Видимо, он специально собирал не только официальные документы и исторические сочинения, но и народные предания.

Казанское ханство Абд ал-Гаффар Кырыми затрагивает в контексте взаимоотношений с Крымским ханством. Для него казанские татары – это часть татарского народа. Естественно, в будущем источник необходимо анализировать и перепроверять его сведения. Однако их оригинальность для нас заключается в том, что труд создан внутри тюрко-татарского мира и ее нужно принять как собственный источник.

Кырыми хорошо представляет себе последние дни золотоордынского государства. Его данные могут внести свою лепту и по вопросу, который дискутируется современными исследователями. А именно – был ли создателем Казанского ханства Улуг Мухаммад? Вот что сообщает Кырыми в «Умдет ал-ахбар» по этому поводу: (Uluğ Muhammed Han) ol dahî Kazan semtine varub nesl-i Şiban'dan olan Altunay Sultan'dan hile birle Kazan'ı olub alub zabt itdi çok zaman nesl-i han oldular ki Muhammed Han oğlu Mahmud Han anın oğlu Hilek Han anın oğlu Küçüm Han ba'de Abdüllatif Han ba'de Muhammed Emin Han iken Moskov dükası Akbeğ hicretin BAŞ TEMÜR EVLADI BEYANIDIR yivanite kafir Kazan'ı temelli zabt idüb ceneraller elinde kaldı [Abdülgaḫḫar Kıymî, 1747, s. 278-a]. «(Улуг Мухаммад-хан) ушел в сторону Казани и обманым путем взял ее у правившего там из рода Шибан Алтунай султана и подчинил своему правлению, и долгие годы его род был там правящим родом (*нэсли хан*). Сын Мухаммад хана Махмуд хан, его сын Хилэк хан, его сын Кучум хан. После Абдуллатиф хан, после Мухаммад Эмин хан». Как сообщает Кырыми, после Мухаммад Эмина Казань была захвачена Москвой и «осталась под властью генералов».

Как видим, для Кырыми Улуг Мухаммад является первым казанским ханом. По поводу того, что до правления Улуг Мухаммада в Казани правили шибаниды [о шибанидах в Болгаре см.: Исхаков, 1999], то эта информация требует привлечения новых источников и их комплексный анализ. Важно отметить, что Алтунай назван не ханом, а просто султаном. Это свидетельствует, что Казанское ханство было создано после прихода в Среднее Поволжье Улуг Мухаммада.

Также представляет большой интерес информация о том, что после прекращения рода Улуг Мухаммада Казанское ханство оказалось под протекторатом Крымского ханства и Московского государства. Кырыми сообщает: «*tarih-i nebevi dokuz yüz yetmişe gelince Uluğ Muhammed Han neslinden Kazan vilayetinde han ola gelüb hatta Kırım tahtında han olanlardan mezunen han olurlarımı ki Sahib Giray Han dahî han nasb itmiştir Muhammed Emin Han han iken dokuz yüz yetmişde Moskovlu tegallüben zabt idüb anda olan Tatarlara nev' en istimâled virerek kendü vilayetinden çokluk Moskovluya iclâ ve Kazan'da iskân itmiştir haliya tarih bin yüz altmış seneleridir küliyet ile zabtiye olub ehli İslâm'dan olanlardan istediği adamı suldat ta'bir olunur askerine ilhak idüb tebdil-i kisvet ve bıyık ve sakalını traş itmededir ve derune-i akıbetü'l umûr iş bu Kazan Tatarları sihir ve işarat-i batıla erâ'et iderlerimiş mesela vakitli vakitsiz kar ve yağmur yağdurur ve anı durugdururlar meşhurdur amma iş bu fi'il sihir ile olmayub ve adı tebbette bulunur yayı taş dirlir bir taşın hassı olmak üzere mu'teberanda yazarlar» [Abdülgaфfar Kırımî, 1747, s. 278-a/derkenar].*

Перевод: «До 970 года по хиджре (*тарихи нэбэви*) в казанском вилаете правили из рода хана Улуг Мухаммада, после этого они (казанские ханы) становились ханами с разрешения тех, кто находился на крымском престоле, и Сахиб-Гирей хан назначил им хана. Когда ханом был Мухаммад-Эмин хан, в 970 году москвиты (*московлу*) смогли их захватить и тамошним татарам дали немного прав и переселили многих из них в Московию, а из своего вилаета в Казань поселили москвитов. До сего дня, в 1160 году вся их территория является захваченной и из мусульман кого хотят, того делают солдатом и присоединяют в свою армию, заставляют менять одежду, брить усы и бороду и так до сих пор обстоит дела на этой земле. Распространено (*мэшхурдыр*), что эти казанские татары прибегают к колдовству и несправедным действиям, например, вызывают и останавливают в нужное и не нужное время снег и дожди. Однако, как пишут в посвященных этому книгах, на самом деле дела эти происходят не с помощью колдовства, а преимущественно из-за влияния особого камня (*йайы ташы*)».

Повествование автора о том, что казанские татары занимались колдовством, скорее всего, связано с угро-финскими народами Поволжья. Но для нас важно отметить, что были некие сочинения на эту тему и об этом было известно за пределами Казанского ханства.

В разделе «Астраханский поход» Кырыми рассказывает о случае, ставшим причиной этого похода. Оказывается к крымскому хану Сахиб-Гирею обратились спасшиеся от астраханского хана десять казанских купцов, которые в числе 120 человек были захвачены шибанидом Йагмурджу, который пришел в Хаджитархан и убил правившего здесь потомка Кичи Мухаммада хана Аккубека. Купцы выдали себя за крымских подданных, однако Йагмурджу сказал, что Крым является их врагом и многих из них убил. Крымский хан успокоил купцов и совершил поход в Хаджитархан, выбил Йагмурджу из города и вернул товары купцов [Abdülgaфfar Kırımî, 1747, s. 283-a]. В Хаджитархане находилось много царевичей и принцев (*ханзаде и шехзаде*) из потомков Кучук (Кичи) Мухаммада, а также сын казанского хана Сафа-Гирея, которого крымский хан призвал к себе и сказал, что вы наши родственники. Вот что сообщает Кырыми: «*Safâ Giray dedikleri han Sahib Giray Han'ın büyük biraderi Muhammed Giray Han oğlu olub mu'tad üzere Kırım Hanı tarafından Kazan'a han nasb olunmuş idi işbu oğlunu yine sayir kardaşları ile Kazan'a gönderdi ve ismi Bölek Giray'dır*» [Abdülgaфfar Kırımî, 1747, s. 283-b]. Перевод: «Хан Сафа Гирей был сыном старшего брата Сахиб-Гирей хана Мухаммад Гирей хана и как было принято, крымским ханом был отправлен в Казань в качестве хана. Этого сына вместе с другими родственниками отправил в Казань, имя его Булэк Гирей».

Это сообщение содержит важную информацию о семье Сафа-Гирея, о наличии у него взрослых детей.

Интересно, если бы не вмешательство османского султана, то на казанский престол должен был взойти известный воитель Девлет-Гирей¹. Вот что сообщает по этому поводу Кырыми: «*Vilâyet-i Kazan Hanı merhum olub ibn-i sagîri hanlığa lâyük olmadığından han hazretlerinin yanında*

¹ О приглашении Девлет-Гирея на казанский престол имеются и другие источники [см.: Трепавлов 1999]. Хочу поблагодарить Максума Маратовича Акчурина за то, что обратил мое внимание на эти данные.

olan Bekay Sultan han nasb olunub babası olan Safâ Giray yerine irsal olunmasını Kazan Halkı arz itdikde Sahib Giray Han dahî mülâhaza itdiği Bekây Sultan dahî yaşdır devlet-i aliyyede rehin olan Devlet Giray Sultan bin Mübarek Giray Sultan bin Mengli Giray Han'ı getirüb Kazan Hanlığı ile çerağ eylemeği münasib görüb devlete arz itmiş idi pes vüzerâ Devlet Giray'ı Kırım Hanı idüb Sahib Giray'ı izale etmek hususunu münasib gördüler padişah dahî Devlet Giray'ı götürüb han-ı Kırım nasb itdi». См.: [Abdülgaḡfar Kırımî, 1747, s. 283-a – 283-b].

Перевод: «Когда умер хан Казанского вилаета, из его сыновей не было достойного на престол, то находившийся при хане Бекай Султан был назначен ханом. Народ Казани желал видеть его вместо его отца. Сахиб Гирей хан хорошо относился к Бекай Султану, но считая, что он еще слишком молод и поэтому решил, что лучше правителем Казанского ханства должен стать находившийся в то время в качестве заложника в Османском государстве (*Дэвлэти Алийе*) Девлет Гирей Султан бин Мубарек Гирей Султан бин Менгли Гирей хан и обратился к правительству (имеется ввиду к османскому правительству. – *И.М.*). Однако везират решил низложить Сахиб Гирея и сделать Девлет-Гирея Крымским ханом. Падишах (Османский султан. – *И.М.*) Девлет Гирея возвел на Крымский престол».

Далее Кырыми рассказывает о том, что низложенного Сахиб-Гирея хотели отправить в Казань ханом. Однако трагические события помешали и этому плану. Девлет-Гирей далее ханом в Казань назначает Йагмурджу и рассказывает интересную легенду об их взаимоотношениях, как Девлет-Гирей на повозке доехал до Казани и проучил этого Йагмурджу [Abdülgaḡfar Kırımî, 1747, s. 283-b – 284-a – 284-b].

Представляется, что Кырыми при изложении этого материала, скорее всего, опирался главным образом на народные рассказы и предания. Это говорит и о том, что у него не было под рукой исторических сочинений и хроник по истории Казанского ханства. Отсутствие или недостаточность хорошо зафиксированных хроник заставило его прибегнуть к народным преданиям. А народные предания могут возникнуть только при долговременных контактах населений этих ханств. Однако уже в XVI веке, особенно после русского завоевания Казанского ханства, произошло резкое ослабление такого взаимодействия.

Список источников и литературы

Барбара, 2002 – Барбара Келлнер-Хайнкеле. Кто был Абдулгаḡфар ал-Кирими (Заметки о крымско-татарском историке XVIII века) // Источниковедение истории Улуса Джучи (Золотой Орды). От Калки до Астрахани. 1223–1556. Казань, 2002. С. 378–390.

Зайцев, 2009 – Зайцев И.В. Крымская историографическая традиция XV–XIX веков. Пути развития. Рукописи, тексты и источники. М.: Восточная литература, 2009. – 304 с., илл.

Зайцев, 2004 – Зайцев И.В. Между Москвой и Стамбулом. Джучидские государства, Москва и Османская империя (нач. XV – пер. пол. XVI вв.). М.: Фонд Сороса (Россия), 2004. – 216 с.

Исхаков, 2009 – Исхаков Д.М. Булгарский вилайат накануне образования Казанского ханства: новый взгляд на известные проблемы // Гасырлар авазы – Эхо веков. № 2. 2009. С. 123–138.

Исхаков, 1999 – Исхаков Д.М. Юго-восток Татарстана: проблема изучения этнической истории региона XIV–XVII вв. // Альметьевский регион: проблемы историко-культурного наследия. Альметьевск, 1999. С. 15–20.

Миргалеев, 2011 – Миргалеев И.М. «Чингиз-наме» Утемиша-хаджи: перспективы изучения // Золотоордынская цивилизация. Сборник статей. Вып. 4. Казань: ООО «Фолиант», Институт истории им. Ш.Марджани АН РТ, 2011. С. 14–19.

Пашаоглу, 2012 – Пашаоглу Дерья Дерин. Сопоставление Умдет ал-ахбар с Умдет ат-таварих // Золотоордынская цивилизация. Ред. И.М. Миргалеев. Вып. 5. Казань, 2012. С. 38–44.

Трепавлов, 1999 – Трепавлов В.В. Приключения «Чудес творений»: из ханской библиотеки Казани в «либерию» Ивана Грозного // Гасырлар авазы – Эхо веков. 1999. № ¾. С. 35–38.

Утемиш-хаджи, 1992 – Утемиш-хаджи. Чингиз-наме. Факсимиле, перевод, транскрипция, текстологические примечания, исследование В.П.Юдина, Подготовила к изданию Ю.Г.Баранова, Комментарии и указатели М.Х.Абусейтовой. Алма-Ата, 1992.

Abdülgaḡfar Kırımî, 1747 – Abdülgaḡfar Kırımî, Umdetü't-Tevarih, 1747. Istanbul Süleymaniye Kütüphanesi, Esad Efendi Yazmalar Koleksiyonu, No: 2331 (Рукопись, на арабице).

Кырыми, 1924 – Ал-Хадж Абд ал-Гаḡфар Кырыми. Умдет ат-теварих. Стамбул, 1343/1924–25 (на арабице).

Kawaguchi, 2009 – Kawaguchi, T., «18 seiki kurimia no osuman go shisho «shojoho no yotei» ni okeru rekishi jojutsu: perushia go bunken kara no eikyo wo chushin ni [Historical Narration in the 'Umdet ul-Ahbar, Osmanli Historiography of Crimea in the 18th Century: With a Special Reference to the Influence from the Persian Literatures],» Perushia go ga musunda sekai: mo hitotsu no yurashia shi [The World Combined by Persian Language: Another History of Central Eurasia], ed. by K. Morimoto, Sapporo, 2009, pp. 147–173.

Kurnaz, Celtik, 2000 – Kurnaz C., Celtik H. Osmanlı Donemi Kirim edebiyati. Ankara: Kultur Bakanligi, 2000. – 413 s.

«Татары» в представлении Запада и образ «татар» или «тюрко-монголов» на материале средневековых источников: причины контраста

В последние десятилетия в европейской историографии появляются исследования, посвященные образу тюркских народов, прежде всего татар, представляемых в коллективном сознании Запада как «чужие» [Schmieder, 1994, 2000, 2001; Osterhammel, 1998; Wakounig, 1992; Jobst, 2007; Osterrieder, 2005 и др.]. Это связывается прежде всего со страхом, который произвели на европейские государства штурмующие орды Чингиз-хана и его наследников (так, битва при Легнице 9 апреля 1241 г.), так глубоко осевшем в историческом сознании европейских народов, что он до сих пор время от времени дает о себе знать. Недавно в Институте Тюркологии Свободного университета Берлина была защищена диссертация на тему «Иконография страха: изменение образа татар в коллективном сознании немцев» [Hotopp-Riecke, 2011], автор которой на примере образа «татар» исследует явление передачи установившегося когда-то в массовом сознании образа «чужого» народа в коллективное сознание следующих поколений под влиянием историографии и художественной литературы и воздействие этого явления на такие феномены как национализм, ксенофобия, исламофобия. Научная работа начинается одним эпизодом, когда приезд в Германию «новых русских» олигархов был встречен словами «Идут русские!», что ассоциировалось с явлением «Идут татары!» [Hotopp-Riecke, 2011, s.4], то есть дикие орды, замаскированные под миллионеров, идут громить Запад, неся с собой водку и другое бескультурье [Там же].

Еще одним примером сохранения негативного отношения Запада к пришедшим в XIII веке в Европу «татарам» до сегодняшнего дня является существование там особого сорта говяжьего фарша, называемого «*Tatar*» (в Германии) или «*steak tartare*» (во Франции), что связывается с тем, что азиатские кочевники, судя по рассказам средневековых западных авторов (к примеру, Ганса Шильтбергера), питались сырым мясом [Paczensky, 1994, s.510], что дополняло отрицательный, можно сказать, «нечеловеческий» образ тюрко-монголов.

Каковы же причины таких стереотипов, этого страха перед пришельцами из Азии? Чтобы ответить на этот вопрос, обратимся к источникам: как они представляют этих степных кочевников, называемых традиционно «татарами», пришедших в Восточную Европу в первой половине XIII века и осевших там на века. Действительно ли они, как дикие полчища, навевали только страх? Или были и другие представления о них? Как описывались «татары» в западных источниках (под Западом мы имеем ввиду западные по отношению к «тюрко-монгольским» ханствам государственные образования, то есть и русские княжества) и менялся ли со временем их образ? В данной статье в результате обзора отдельных средневековых письменных источников XIII – первой половины XVI века мы попытаемся ответить на этот вопрос¹.

Перед тем, как перейти к основной теме, коротко остановимся на вопросе названия этой коалиции кочевых племен, пришедших под предводительством монголов в Европу в XIII веке. Традиционные для историографии названия «татары», «татаро-монголы» или «тюрко-татары», являются, на наш взгляд, не совсем удачными, так как, во-первых, они не отражают истинного этнического состава этих пришельцев и населения Улуса Джучи, правящая верхушка которых, как известно, была монгольской, основная же их часть состояла из различных этнических групп [Кычанов, 2002, с.76–81], в основном же, из тюркских племен². Во-вторых, этноним «татары» вызывает ошибочную ассоциацию

¹ Теме представления о тюрко-монголах в древнерусской литературе середины XIII – XV века посвятил свою монографию В.Рудаков. В результате анализа источников историк приходит к выводу, что это представление не было застывшим, оно на протяжении указанного периода менялось. Автор, правда, берет за основу образ тюрко-монголов в источниках в качестве врагов, который, безусловно, доминирует в русских источниках, и рассматривает изменение отношения Руси к этому врагу: безропотный страх и безнадежность спасения перерастает в осознание возможности борьбы с ним, который оказывается не всесильным [Рудаков, 2009]. Нашей целью является анализ образа тюрко-монголов в целом.

² Это мнение было высказано Б.Грековым, А.Якубовским, М.Сафаргалиевым, Г.Федоровым-Давыдовым, В.Егоровым, Д.ДеВизе, Й. фон Хаммер-Пургшталем, Б.Шпулером и поддержано М.Усмановым [Усманов, 2002, с.102].

тех пришельцев из Азии с современными татарами, что негативно влияет на образ последних, представляющих этнос, сформировавшийся на протяжении столетий в результате смешения, в большей части, тюркских и финно-угорских племен и унаследовавший от монголов (благодаря европейским, русским и восточным источникам) лишь имя «татары» [Кычанов, 2002, с.82]¹. Как известно, этноним «татары», служивший в средневековье в разное время для названия разных тюркских или монгольских племен или коалиции племен центральной Азии, позже был просто перенесен на орды Чингиз хана и его потомков, а в последствие и на всенаселение монгольской империи [Путешествия, 1967, с.114–115 и др.], но чаще Улуса Джучи и образовавшихся после его распада государств [Исхаков, Измайлов, 2007, с.77–80]. Европейцы же нередко называли «татар», переосмысливая этот этноним, близким к нему по звучанию именем «тартары», имеющим весьма негативное значение, а именно *вышедшие из ада* (из греч. *Tartaros*, латин. *Tartarus*) [к примеру, *AnnalesPolonorum*, 1961, s.804], что глубоко врезалось в общественное сознание европейских народов [Матузова, 1979, с.137, 148, 153, 157, 207; Дробинский, 1948, с.125–127]. Поэтому более корректным было бы использование для вышеупомянутых степных пришельцев, а также населения Улуса Джучи, а возможно, и образовавшихся после распада Золотой Орды ханств, правители которых должны были быть чингизидами, а следовательно, монгольского происхождения «тюрко-монголами». Этот этноним использовался и продолжает применяться отдельными авторами [Schmidt, 1881; Vajda, 1999].

Впервые Русь встречается с «тюрко-монголами», которые были названы «татарами», в 1223 году в битве на Калке, когда пришедшие на помощь половцам русские войска терпят полное поражение со стороны этих еще незнакомых им, пришедших из степи кочевников. Какой же образ «татар» создала у русских эта первая встреча с ними: «В то же лѣто (6732. – И.М.) прїйде неслыханаа рать: безбожнїи мовитяне, рекомыи татарове, прїйдоша на землю Половецкую» [Лаврентьевская, 2005, с. 89]. «Того же лѣта (6731– И.М.) явишася языци, ихже никтоже добрѣ ясно не вѣсть, кто суть и отколѣ изидоша, и что языкъ ихъ, и которого племени суть, и что вѣра ихъ; и зовут я Татары, а инии глаголють Таумены, а друзии Печенѣзи...» [Лаврентьевская, 2005, с.423; Новгородская, т.10, с.61], которые многие страны и народы попленили, побили [Лаврентьевская, 2005, с.424; Новгородская, т.10, с.61].

Авторы самих ранних сообщений об этом столкновении, дошедших до нас в составе Новгородской первой летописи старшего извода, Лаврентьевской и Ипатьевской летописей [Рудаков, 2009, с.20]² не имеют понятия об этих пришельцах с Востока и задаются вопросами: «Кто они, эти татары, таурмены или печенеги – откуда они родом, на каком языке они говорят и какому богу преклоняются, зачем они пришли на Русь?». Причину нашествия авторы хроник видят в грехах русских и отсутствии единства среди русских князей.

Летописцы сообщают и о двух «татарских» посольствах к русским, предшествовавших битве на Калке: первые послы тюрко-монголов пытаются уговорить русских отказаться от помощи «поганым» половцам, которых они называют своими холопами, и заявляют, что они пришли к русским с миром и не собираются с ними воевать. Русские же послов «избиша» [Новгородская, т.10, с.62]. Монголы же присылают еще одно посольство, которое тоже не достигает своей цели [Там же]. Таким образом, образ «татар», представленный в рассказе невозможно характеризовать как отрицательный; как раз наоборот, русские, которые убили послов, не имевших ничего против русских, а попытавшихся с ними договориться, описаны с некоторой обвиняющей нотой. По мнению В. Рудакова, автор

¹ Проблема этногенеза современных татар была основательно исследована Д.Исхаковым, И.Измайловым и др. [Исхаков, Измайлов, 2007] (см. также список литературы в указанной монографии), однако продолжает оставаться дискуссионной. Вышеназванные историки называют пришельцев из Монголии не «монголами», а «татарами». При этом они на основе анализа источников заключают, что этнонимы «татары» и «монголы» использовались в них чаще как синонимы. Хотя указывается, что монголы не называли себя татарами [см.: Кляшторный, 1993, с.140–141], а заставляли покоренные ими народы так именовать себя. Отдельные же авторы средневековых источников конкретно различают эти два этнонима как названия двух разных народов (или племен), один из которых (татары) были подчинены другим (монголами) [Исхаков, Измайлов, 2007, с.169–180].

² О времени создания их первоисточников историки высказывают различные точки зрения [Рудаков, 2009, с.19–44]. По мнению Д.Лихачева и В.Рудакова, первоисточник рассказов о событиях на Калке из Новгородской первой летописи старшего извода и Лаврентьевской летописи был написан еще до нашествия Батые – в 1223–1228 годах [Лихачев, 1949, с. 22–23] или во второй половине 20-х – первой половине 30-х годов 13 века [Рудаков, 2009, с.26]. Рассказ же, вошедший в Ипатьевскую летопись, был написан 20–30 лет позже. Однако, как замечает В. Рудаков, это только предположение, с уверенностью можно лишь сказать, что эти рассказы появились не позже рубежа XIII–XIV веков [Там же].

летописи даже симпатизирует татарам по сравнению с половцами, к которым он настроен очень негативно, называя их «оканьнии» [Там же], и связывает эту симпатию к незнакомому народу с тем, что летописец рассматривает нападение тюрко-монголов на половцев как наказание богом этих «безбожников», сотворивших много зла Русской земле и проливших кровь христианскую [Рудаков, 2009, с.19–44]. Составитель же рассказа об этих событиях из Лаврентьевской летописи относится к появлению незнакомому народу, по мнению В. Рудакова, нейтрально-сочувственно [Там же, с.39]. Настроение же сообщения о битве на Калке из Ипатьевской летописи, как совершенно справедливо замечает историк, отличается от вышеописанных рассказов, что можно объяснить более поздним временем его создания (то есть после монгольского штурма русских земель, когда уже в массовом сознании сформировалась ненависть к захватчикам. – *И.М.*): если монголы в ранних рассказах не называются «безбожниками», то в Ипатьевской летописи они определяются крайне негативно как «неслыханная рать безбожнии Моавитяне, рекомьи Татаръве» [Там же, с.41, 44].

Во второй раз эти кочевники возвращаются в Восточную Европу в 1236 году и штурмуют ее до 1241 года, подвергнув всю Европу в великий страх и ужас своей силой и жестокостью. В 1237 году они доходят до русских земель. События изображаются в летописях более драматично: «татары» сеют всюду страх: «...и тако погании взяша градъ Торжекъ, и иссѣкоша вся отъ мужеска полу и до женска, иерѣйскый чинъ и чернецкый, а все изобнажено и поругано...» [Лаврентьевская, 2001, с.494; Новгородская, т.10, с.75–77]¹. Завоеватели уже называются «кровопролиятець крестьяньскыя крѣви», то есть ассоциируются с половцами. Они воспринимаются как невиданные доселе злые дикие варвары, сыроеды, безбожники, окаянные кровопийцы, пришедшие с Востока, чтобы жечь, с особой жестокостью убивать всех от мала до велика, опустошать все на своем пути, в том числе и святые места, монастыри и церкви. Причем борьба русских с ними представлена летописцами как борьба против безбожников, за веру христианскую православную.

Хотя, как отмечает М.Покровский, разорение, опустошение захваченных территорий было свойственно не только тюрко-монголам: русские князья и сами нападали на соседние русские территории, опустошали их, следуя старой русской традиции, и угоняли население в плен [Покровский, 2005, с.61–62]. Таким образом, жестокость по отношению к населению соседних территорий была свойственна в средневековье не только тюрко-монголам. Правда, монголы разоряли захваченные территории особенно жестоко, прежде всего города, приследуя при этом цель, ослабить эти земли, чтобы впоследствии сделать их зависимыми и заставить платить дань [Там же, с.96–97].

Тюрко-монгольская армия через русские территории продвигалась дальше на запад, разоряя земли Восточной Европы (Силезию, Моравию, Польшу, Чехию, Венгрию, Сербию, Болгарию). Польские хронисты так же трагично описывают эту картину: «Тартары» вторглись в Краков, сожгли церкви, истребили население, не различая возраста и пола. Затем они дошли до Силезии, одержали победу над армией герцога Генриха, убив практически всех. После поражения Польши монголы через Венгрию ушли в свои земли, оставляя весь мир в страхе перед их жестокостью, которая вместе с их безбожностью сделала их непобедимыми [Annales Polonorum, 1961, s.804].

Как же воспринимаются тюрко-монголы в качестве сюзерена русских княжеств: «Въ лѣто 6751. Великий князь Ярославъ поѣха в Татары к Батыеви, а сына своего Костянтина посла къ Канови; Батый же почти Ярослава великою честию, и мужи его, и отпусти, рекъ ему: «Ярославе! Буди ты старѣй всѣмъ княземъ в Русскомъ языкѣ». Ярославъ же възвратися в свою землю, с великою честию» [Лаврентьевская, 2001, с.447; ПСРЛ, 1846, с.201]. В этих строках нет и следа ненависти, презрения к завоевателям, которые оказались вполне цивилизованным народом, имеющим свое государство, своего правителя, власть которого в принципе была акцептирована русскими князьями, которые идут к великому хану – Хакану в Каракорум (позже уже было уже достаточно одного визита к хану Золотой Орды в Сарай), чтобы подтвердить свои полномочия получением ярлыка. Автору приведенных выше строк свойственно даже уважение к монгольским ханам, которые выдают князьям ярлыки, показывая тем самым им свое доверие и симпатию. Слова хана звучат как благословение Ярослава на великое княжение.

¹ Если время создания рассказа о нашествии Батые, вошедшего в Ипатьевскую летопись, установлено точно – это середина XIII века, то о времени написания рассказов из Лаврентьевской летописи и Новгородской первой летописи старшего извода среди историков нет единого мнения. Согласно В. Рудакову, они относятся самое позднее к началу XIV века. Таким образом, самые ранние сообщения русских источников о нашествии Батые на Русь были написаны не очевидцами событий, их ранними потомками [Рудаков, 2009, с.55].

Естественно, роль играл и тот важный факт, где составлялась летопись, в каких отношениях состоял князь того или иного княжества с монгольским ханом.

Конечно, не все русские князья были отпущены монголами назад с честью: в 1246 году умирает в Каракоруме, возможно, отравленный великий князь Ярослав. В Золотой Орде несколько раньше происходит еще более трагическое событие: за отказ пройти ритуал очищения огнем был казнен Михаил Черниговский и его боярин Федор и т.д. Сообщения летописцев полны драмы: Михаил Черниговский дерзко отвечает Батыю: «Аще бы ся ны есть предадь и власть нашу, грѣхъ ради нашихъ во руцѣ ваши тобѣ кланяемься и чести приносимъ ти; а закону отецъ твоихъ и твоего благочестивому повеленію не кланяемься» [Галицко-Волынская, 2005, с.113]. В этих строках автора проступает уже другое настроение русских князей, вынужденных терпеть это унижительное для них подчинение хану, что однако небезгранично. Историки высказывают разные точки зрения по поводу причины этой жестокой казни [Кривошеев, 2003, с.322–328]. Она, скорее всего, не была связана с вероисповеданием Михаила. Монголы, как известно, были не только веротерпимы [Голубинский, 1977, с.14–49], но и представляли религиозным институтам льготы, освободив их от налогов, преследуя при этом свои цели: хан таким образом получал в лице церкви поддержку своей власти, которую нельзя было долго удерживать только силой [Покровский, 2005, с.133–136]. Причиной казни могла быть месть за убийство монгольского посла по приказу Михаила в 1239 году, что подтверждает Плано Карпини, сообщая, что монголы не прощали неуважительного обращения с их послами или их убийства и не успокаивались до тех пор, пока не отомстят [Голубинский, 1977, с.42–48]. Или же причиной смерти Михаила стало его неуважительное отношение к вере монголов, так как сами они были веротерпимы и запрещали унижение других религий под страхом смертной казни¹. И вполне естественно, что того же они ожидали и от представителей иных вероисповеданий в отношении к своей вере [Голубинский, 1997, с. 42–48].

Другой францисканский монах Гильом де Рубрук, посетивший монгольских ханов в 50-х годах XVII в., подтверждая факт веротерпимости монголов, рассказывает о приеме Батыем в один из праздников представителей разных вер, которые чествовали хана и поднимали за него свои бокалы. Очевидец заявляет, что Батый хотел, чтобы все они за него молились, он относился к духовным лицам так, что каждый чувствовал себя более приближенным к хану, чем остальные [Цит. по: Голубинский, 1997, с.19, 41]. Об уважительном отношении монгольских ханов к христианам сообщают и армянские источники: Гуяк хахан (1246–1248), к примеру, одарил посольство из Киликии и выдал им грамоту, освобождавшую все церкви, монастыри и христиан от уплаты дани [История, 1871, с.18, прим. 35, 80].

Для создания более объективного образа монгольских ханов приведем еще одно сообщение о Батые персидского автора Джувейни, описывающего его как очень щедрого хана, который покупал все товары, привозимые ему купцами из разных стран, платя за них в несколько раз больше, чем они стоили [Тизенгаузен, 1941, с.21–22].

Образ «татар», создаваемый на основе этих последних источников, весьма отличается от ранее приведенных: эта картина далека от образа диких кровопийцев и жестоких убийц, монгольские ханы предстают как вполне цивилизованные и даже великодушные правители, возможно, даже своей религиозной толерантностью более совершенные, чем властители западных христианских государств.

По сообщениям русских хронистов, монгольский хан выступает, в основном, как представитель высшего органа власти, который не только подтверждает полномочия русских князей, но и является высшей судебной инстанцией, к которой обращались русские князья со сложными исками и у которой искали помощи, в том числе и военной, во время междоусобиц и в борьбе против внешнего врага, и получали ее, если, разумеется, это монголам было выгодно. Так, «Въ лѣто 6778. ... а Ярославъ нача полки копити на Новѣгородѣ, и бѣ послалъ къ цесарю татарьску Ратибора, помочи прося на Новѣгородѣ» [Новгородская, 2001, с.88]. В тоже время русские князья должны были выступать в военные походы по требованию хана или местного монгольского правителя против его врагов (Венгрии, Литвы, Польши и др.).

Таким образом, отношения между монгольскими и русскими правителями, а позже и литовско-польскими, перерастают в каком-то смысле в союзнические. Так, в одном из писем от 3 декабря 1340 года епископы сообщают кардиналу о том, что из достоверных источников стало известно, что татар-

¹ См. ярлык Менгу Тимур митрополиту Кириллу [Приселков, 1916, с.58–59, 95–98].

ский император вместе со своими вассальными королями литовцев и русских собирается напасть на Пруссию, Курляндию и Ливонию [Liv-, esth- und curländisches Urkundenbuch, 1855]. В 1348 г. литовский князь обращается к хану Джанибеку с просьбой предоставить ему военную силу. Джанибек, правда, выдает литовских послов Семену Гордому, решая конфликт в пользу своего вассала [Приселков, 2001, с.369], однако это событие показывает как высок был международный авторитет государства тюрко-монголов. С другой стороны, как отмечает М.Вайерс, здесь демонстрируется и неприступность власти хана [Weiers, 1980, s.362], которая продолжает сохранять большую силу, жестоко мстя за непослушание. Вспомним хотя бы акт мести в Твери в 1327 году [Лаврентьевская, 2001, с.503].

В XIV веке имя «татар» все чаще фигурирует в сообщениях, связанных с Литвой и Польшей. Так, в «западно-русских» летописях, надежность которых как исторических источников, правда, ставится под сомнение, под 1321 годом упоминается участие в военных действиях против Немецкого Ордена русских и татар на стороне Литвы [Хроника, 1875, с.35–37]. Тюрко-монголы, воевавшие на стороне Польши в Грюнвальдской битве [Хроника, 1875, с.78–80; Хроника Быховца, 1975, с.150] против Тевтонского Ордена, заслужили у литовцев и поляков почет и уважение за их храбрость.

Большой интерес для создания объективного образа тюрко-монголов на основе источников представляют сообщения о «литовских татарах», то есть тюрках, переселившихся из Улуса Джучи в Литву. Западные источники сообщают под 1324 годом о встрече миссионерами Ордена в Литве скифов, переселившихся сюда из земель хана и молившихся по-азиатски [Исследование, 1957, прим. IV, 54]. По мнению Мухлинского, здесь речь идет о первых «татарах» – переселенцах в Литву из Улуса Джучи, которые с этого времени все чаще принимают участие в войнах Польши-Литвы против Ордена [Там же, с.7–8]. Особо интенсивным было это переселение в конце XIV века, во время похода Аксак Тимура (1391 год), о чем сообщает османский историк Ибрагим Печеви, живший в XVI–XVII веках [Taḡīh-i-Ṛeṣevī, 1980, s.473–475]. Часть их осела в Литве, интегрировалась, согласно сообщению одного литовского татарина под названием «Рисала-и татар-и лех» (1558 год), довольно быстро в литовское общество, благодаря усердию и трудолюбию, а также такому качеству, как уважение к соседствующему народу [Muchliński, 1858, s.241/1–269/29]¹.

Тесные связи между Золотой Ордой и Литвой-Польшей (уния с 1386) устанавливаются при правлении хана Тохтамышша (который сел на трон в Орде в 1380 г. и укрепил уже сильно пошатнувшуюся после победы русских князей над Мамаем власть), и литовского князя Витовта. До наших дней дошел составленный в 1393 г. ярлык Тохтамышша, передающий Литве полномочия над определенными территориями, бывшими в подчинении Золотой Орды, за которые Литва обязана была платить трибут [Оболенский, 1850, с.21–22]. Этот ярлык несколько раз возобновлялся последующими правителями Литвы-Польши и Крымского ханства, считавшего себя наследником Золотой Орды (до нас дошли тексты ярлыков от 1461, 1472 и 1507 годов [Gołębiowski, 1848, s.231–233; Акты, 1848, с.4–5], однако существовали и другие ярлыки). С Литвой связаны также имена ханов Джалал-Дина (сына Тохтамышша), Хаджи-Гирея, который, согласно источникам, был с литовской помощью посажен на престол в Крыму [Хроника Быховца, 1975, с.160], Менгли-Гирея.

Обратимся только к нескольким татарским источникам, характеризующим отношения между Польшей и Крымом.

Крымский хан Менгли-Гирей в своем ярлыке от 1507 года, выданном польскому королю Сигизмунду Первому после подтверждения полномочия польского короля в отношении территорий, переданных Польше-Литве еще во времена правления Хаджи-Гирея, а также новых областей, вспоминает историю дружеских отношений между двумя сторонами, о чести, оказанной Хаджи-Гирею в Литве. Конец документа, правда, «несколько жестковат»: татарский хан требует уплаты дани за эти земли и угрожает в случае отказа начать войну и разорить литовские земли [Акты, 1848, прим. VII, 57].

Авторитет Крымского ханства на международной арене доказывает еще один более ранний документ – письмо Менгли-ирея турецкому султану от 1475 или 1476 года: Менгли-Гирей, подерживая турецкого султана Фатих Мехмеда в конфликте с Молдавией (Кара Бугданом), угрожает Польше ухудшением отношений в случае, если она в данном конфликте займет сторону Молдавии,

¹ Среди историков нет единого мнения по поводу подлинности этого произведения: одни считают его подделкой, сделанной в XIX в. (Stephen C. Rowell и др.), другие (Giedrė Mickūnaitė) оспаривают это мнение [см. Niendorf, 2010, s.67; Mickūnaitė, 2001, s.82–83, прим.12]. К истории литовских татар [см.: Исследование, 1957; Гришин, 2009; Mickūnaitė, 2001; Tyszkiewicz, 1989] и др.

а не султана. Об этом хан заявляет польскому посольству, а позже дает знать об этом султану в своем письме [Kurtoğlu, 1937, s.645–647; Kurat, 1940, s.91–95].

Итак, образ «диких татар», представший в момент завоевания тюрко-монголами западных территорий (пусть и запечатленный, возможно, в более позднее время, однако или на основе рассказов очевидцев, или же первого поколения тех самых очевидцев), претерпевает эволюцию: тюрко-монголы с установлением их власти над захваченными территориями, оказываются, судя по сообщениям источников, народом, которому не только не чужды «достижения цивилизации», имеющие место на Западе, но им свойственны даже определенные превосходства, заимствованные позже русскими княжествами (институт единого государства, правовая, налоговая системы и т.д. [Почекаев, 2009, с.176–210]). Тюрко-монголы являются держателями сильного государства с мощной военной силой, что было признано и Русью, которая назвала хана «царем», приравнивая его по статусу к римскому императору, и европейскими государствами. Улус Джучи рассматривался, благодаря своей военной мощи, как авторитетный союзник.

Естественно, этот свой авторитет тюрко-монголы удерживали силой, что, впрочем, не являлось особенностью только тюрко-монгольского государства. Страх перед тюрко-монголами сохраняется до падения последних государств – наследников Улуса Джучи. Хотя, как отмечает В. Рудаков, настроение Руси меняется после 1380 года, что отражается в поздних сообщениях летописцев: монголы не представляются больше непобедимыми, формируется новый взгляд, а именно осознается возможность борьбы с ними [Рудаков, 2009, с.176].

В сообщениях русских летописей второй половины XV века упоминания об Орде и татарах носят редкий и отрывочный характер. Как отмечает Ю.Селезнев, отношения Руси и Орды для летописца стали не столь актуальны, как в предыдущие годы. Орда становится для русских летописцев внешнеполитическим фактором. Другая причина – распыление внимания летописцев в связи распадом Орды на отдельные ханства [Селезнев, 2006, с.202–203]. Большая Орда теряет свое значение. Внимание русских князей заостряется на более опасных для них – Казанском и Крымском ханствах. Борьба против татар во второй половине XV в. снова представляется, как и в другие кульминационные моменты – в первой половине XIII века или перед Куликовской битвой – как борьба за христианскую веру, тюрко-монголы называются «погаными», «кровопийцами христианскими» [Повесть, 1982, с.514, 518]. Ставится под сомнение статус царя ордынского хана: так, архиепископ Вассиан в своем послании к Ивану III объявляет хана Ахмата самозванным царем, так как и Батый не был царем, и род его не был царским: «...иже пришед разбойничи и поплѣни всю землю нашу и поработи, и воцарися над нами, а не царь сый, ни от рода царьскана» [цит. по: Горский, 2000, с.173]. Таким образом, как заключает А. Горский, Вассиан не только объявляет Ивана III равным татарскому царю, но и отказывает в царском достоинстве всем Чингизидам [Там же].

Разумеется, в данном коротком выступлении невозможно детально осветить поставленный в начале вопрос. Он требует специального исследования, и не одного. Мы попытались поднять проблему, обращаясь отрывочно лишь к отдельным источникам, освещающим лишь отдельные периоды или события.

Созданный в Европе, включая и Россию, отрицательный образ татар, сохраняющийся в коллективном сознании и сегодня, является, в большей части, продуктом воздействия на общественное сознание историографии.

Анализ источников показывает, что образ «тюрко-монголов» был не только негативным: они изображаются по-разному, в зависимости от времени, места и цели написания сообщения. Если в первой половине XIII века они изображаются как еще малознакомый народ нейтрально или даже с некоторой симпатией (так как тюрко-монголы «справедливо» мстили «поганым» половцам), то после грозного и жестокого штурма Руси и Европы картина меняется: западные источники рисуют их как все еще незнакомых, но невиданных доселе злых диких варваров, «кровопролятелей христианьския», безбожников, практически «нелюдей», пришедших с Востока, чтобы жечь, с особой жестокостью убивать, опустошать все на своем пути.

Однако с течением времени тюрко-монголы регулируют свою власть над завоеванными территориями, к особенностям которой русские, позже и литовские князья быстро приспосабливаются. Монгольские ханы называются почтительно «царями». Они как представители верховной власти нередко решают судьбу русских князей и княжеств и представляют высший судебный орган. Распространенным явлением в период существования «тюрко-монгольских» государств были заключения союзов между ними и русскими княжествами, Литвой и Польшей против общих врагов. Таким образом, «тюрко-монголы» или «татары» в глазах Запада постепенно «перерастают» из диких степных

кровожадных варваров в называемых царями «держателей» сильных государств, играющих одну из ведущих ролей в международных отношениях средневековья, и авторитетных союзников.

Религиозная толерантность монгольских ханов, часто отмечаемая западными путешественниками, побывавшими в Каракоруме или Сарае, создавала образ властителя, более совершенного, чем западные правители. Вполне обычным явлением становится кровосмешение с тюрко-монголами, пусть и в политических целях: летописи весьма спокойно сообщают о монгольско-русских бракосочетаниях.

Негативный образ «диких татар» создан в годы походов тюрко-монгол в Восточную Европу, на что повлияла невиданная доселе масштабность этого более 5 лет длившегося военного мероприятия. В создании негативного образа тюрко-монголов на Западе, который закрепился в коллективном сознании на долгие века, сыграло свою роль и их большое культурное, языковое и религиозное отличие от европейских народов. Так, крестовые походы, осуществлявшиеся не менее жестоко, не оставили такого негативного воспоминания на Западе. Установлению отрицательного образа «тюрко-монголов» способствовала и необъективная односторонняя оценка исторических событий, связанных с ними, что в дальнейшем отразилось, к примеру, в художественной литературе, киномотографии, изобразительном искусстве Запада.

Объективную картину эволюции освещения образа тюрко-монголов в средние века может создать только дальнейшее разностороннее и детальное исследование источников и объективное освещение их истории как части евро-азиатской истории.

Список источники и литературы

Акты, 1848 – Акты, относящиеся к истории Западной России, собранные и изданные Археографическою комиссиею. Т.2 (1506–1544). Санкт-Петербург, 1848.

Галицко-Волынская, 2005 – Галицко-Волынская летопись. Текст. Комментарий. Исследование. СПб.: Алетей, 2005.

Голубинский, 1997 – Голубинский Е.Е. История русской церкви. Т.2. Первая половина тома. Период второй, московский. М.: Общество любителей церковной истории, 1997.

Горский, 2000 – Горский А.А. Москва и Орда. М., 2000.

Гришин, 2009 – Гришин Я.Я. Из истории татар Литвы и Польши (XIV – 30-е гг. XIX в.). Казань, 2009.

Дробинский, 1848 – Дробинский А.И. Русь и Восточная Европа во французском средневековом эпосе // Исторические записки. 1948. № 26. С. 95–127.

Исследование, 1957 – Исследование о происхождении и состоянии литовских татар А.Мухлинского. СПб., 1957.

История, 1871 – История монголов Иника Магакии, XIII века. Изд. К.П. Патканов. СПб., 1871.

Исхаков, Измайлов, 2007 – Исхаков Д.М., Измайлов И.Л. Этнополитическая история татар (III – середина XVI вв.). Казань: Школа, 2007.

Кляшторный, 1993 – Кляшторный С.Г. Государства татар в Центральной Азии (дочингисова эпоха) // К 750-летию «Сокровенного сказания». М., 1993. С.140–141.

Кривошеев, 2003 – Кривошеев Ю.В. Русь и монголы. СПб.: Изд-во Санкт-Петербургу ун-та, 2003.

Кычанов, 2002 – Кычанов Е.И. О некоторых обстоятельствах похода монголов на запад (по материалам «Юань ши») // Тюркологический сборник 2001. М.: Изд. фирма «Восточная литература» РАН, 2002. С.75–83.

Лаврентьевская, 2001 – Лаврентьевская летопись // Русские летописи. Т.12. Рязань: Александрия, 2001.

Лихачев, 1949 – Лихачев Д.С. Летописные известия об Александре Поповиче // Труды отдела древнерусской литературы Института русской литературы РАН. Т.7. М., Л.: Изд-во Академии наук СССР, 1949.

Матузова, 1979 – Матузова В.И. Английские средневековые источники. М.: Наука, 1979.

Новгородская, 1950 – Новгородская первая летопись старшего и младшего изводов. Под редакцией и с предисловием А.Н. Насонова. М.; Л.: АН СССР, 1950.

Новгородская, т.10 – Новгородская первая летопись старшего извода // Русские летописи. Т. 10.

Новгородская, 2001 – Новгородская первая летопись старшего и младшего изводов. Рязань: Александрия, Узорожье, 2001.

Оболенский, 1850 – Оболенский М.А. Ярлык Хана золотой орды Тохтамыша к польскому Королю Ягайлу. 1392–1393. Казань, 1850.

Повесть, 1982 – Повесть о стоянии на Угре // ПЛДР: Вторая половина XV в. М., 1982. С.514–521.

Покровский, 2005 – Покровский М. Русская история. Т.1. М., СПб.: Полигон, 2005.

ПСРЛ, 1846 – Полное собрание русских летописей. Т.1. I. II. Лаврентьевская и Троицкая летописи. СПб., 1846.

Почекаев, 2009 – Почекаев Р.Ю. Право Золотой Орды. Казань: «Фэн», 2009.

Приселков, 1916 – Приселков М.Д. Ханские ярлыки русским митрополитам. Пг.: Научное дело, 1916.

Приселков, 1950 – Приселков М.Д. Троицкая летопись. Реконструкция текста. М., Л.: АН СССР, 1950.

Путешествия, 1967 – Путешествия в восточные страны Платона Карпини и Рубрика. М., 1967.

- Рудаков, 2009 – Рудаков В.Н. Монголо-татары глазами древнерусских книжников середины XIII–XV вв. М.: Квадрига, 2009.
- Селезнев, 2006 – Селезнев Ю.В. Оценка русско-ордынских отношений в эпоху Ивана III // Труды кафедры истории России с древнейших времен до XX века. Т.1. СПб.: Изд-во СПбГУ, 2006. С.202–270.
- Тизенгаузен, 1941 – Тизенгаузен В.Г. Сборник материалов, относящихся к истории Золотой Орды. Том 2. Извлечения из персидских сочинений, собранные В.Г.Тизенгаузеном и обработанные А.А.Ромакевичем и С.Л.Волиным. М., Л.: АН СССР, 1941.
- Хроника, 1975 – Хроника литовская и жмойтская // Полное собрание русских летописей. Т.32. М.: Наука, 1975. С.15–127.
- Хроника Быховца, 1975 – Хроника Быховца // Полное собрание русских летописей. Т.32. М.: Наука, 1975. С.128–173.
- Усманов, 2002 – Усманов М.А. Об особенностях раннего этапа этнической истории улуса Джучи // Тюркологический сборник 2001. М.: Изд. фирма «Восточная литература» РАН, 2002. С.101–109.
- Annales Polonorum, 1961 – Annales Polonorum = Roczniki polskie // Monumenta Poloniae historica = Pomniki dziejowe Polski. Ed. A. Bielowski, MPH. T. II, 1872. Warszawa, 1961. S.783–816 (Rocznik kapitalulny krakowski, S.779–816).
- Gołębiowski, 1848 – Gołębiowski Ł. Dzieje Polski za panowania Jagiellonów. T. 3: Dzeje Polski za panowania Kazmiera, Jana Olbrachta i Alexandra. Warszawa: W Księg. I. Klukowskiego, 1848.
- Hotopp-Riecke, 2011 – Hotopp-Riecke M. Ikonografie der Angst. Deutsche Tatabilder im Wandel: Barbaren, Alliierte, Migranten. Dissertationsschrift im Turkologie. Institut für Turkologie, Freie Universität Berlin, 2011. – 423 S. (Handschrift)
- Jobst, 2007 – Jobst K.S. Die Perle des Imperiums. Der russische Krim-Diskurs im Zarenreich. Konstanz: UVK-Verlags-Ges., 2007. – 485 S.
- Kurat, 1940 – Kurat A.N. Topkapı Sarayı Müzesi Arşivindeki Altın Ordu, Kırımve Türkistan Hanlarına ait yıllık ve bitikler. İstanbul: Bürhaneddin Matbaası, 1940. S.91–95.
- Kurtoğu 1937 – Kurtoğu F. İlk Kırım hanlarının mektupları. 2 – Mengli Girayın Fatih'e mektubu // Belleten. 1937. № 1. S.645–647.
- Liv-, esth- und curländisches Urkundenbuch nebst Regesten, 1855 – Liv-, esth- und curländisches Urkundenbuch nebst Regesten / Hg. von F.G. von Bunge. [Abt. 1], Bd. 2, Reval, 1855. – XVI S., 776 Sp., S.777–830.
- Mickūnaitė, 2001 – Mickūnaitė, Giedrė. Ruler, Protector, and a Fairy Prince: the Everlasting Deeds of Grand Duke Vytautas as Related by the Lithuanian Tatars and Karaites. In: Oral History of the Middle Ages: The Spoken Word in Context. Hrsg. Jarlitz, Gerhard and Richter, Michael. Krems, Budapest, 2001. S. 79–87.
- Muchliński, 1858 – Muchliński A. Zdanie sprawy o Tatarach litewskich: Przez jednego z tych Tatarów złożone sultanowi Sulejmanowi, w r. 1558. Z jęz. Turec. przełożył, objaśnił i materiałami hist. // Teka Wileńska, 1858, № 4, 241/1–269/29.
- Niendorf, 2010 – Niendorf, Mathias. Das Großfürstentum Litauen: Studien zur Nationsbildung in der Frühen Neuzeit (1569–1795). Wiesbaden: Harrassowitz, 2010.
- Osterhammel, 1998 – Osterhammel, Jürgen. Die Entzauberung Asiens: Europa und asiatische Reiche im 18. Jahrhundert. München: C.H. Beck, 1998.
- Osterrieder, 2005 – Osterrieder, Markus. Das wehrhafte Friedensreich: Bilder von Krieg und Frieden in Polen-Litauen (1505–1595). Wiesbaden: Reichert, 2005.
- Paczensky, 1994 – Paczensky, Gert v., Dünnebie, Anna. Leere Töpfe, volle Töpfe. Die Kulturgeschichte des Essens und Trinkens. München: Albrecht Knaus, 1994.
- Petersdorf, 2006 – Petersdorf, Winand von. Die Russen kommen! // Frankfurter Allgemeine. Sonntagszeitung. № 40. 2006.
- Schmidt, 1881 – Schmidt, Carl. Einblicke in das Ferghana-Thal. SPb., 1881.
- Schmieder, 1994 – Schmieder, Felicitas. Europaund die Fremden: die Mongolen im Urteil des Abendlandes vom 13. bis in das 15. Jahrhundert. Sigmaringen: Thorbecke, 1994.
- Schmieder, 2000 – Schmieder, Felicitas. Wenn die Tataren kommen. Endzeitliche Umdeutungen: Wie die mongolischen Reiter vom Feind zum Freund wurden // Das 13. Jahrhundert. Kaiser, Ketzler und Kommunen. Hg. von Michael Jeismann. München: Das Jahrtausend, III, 2000. S.53–57.
- Schmieder, 2001 – Schmieder, Felicitas. Das Eigene, das Fremde und das Andere: Fremd- und Selbstbilder – Faszination und Distanzierung / Die soziale Praxis: Konfrontation und Ausgrenzung, Assimilation und Integration // Lebenswelten. Quellen zur Geschichte der Menschen in ihrer Zeit, 2: Alteuropa 800 bis 1800. Hg. von Gerhard Fouquet und Ulrich Mayer, Stuttgart, 2001, 4.1 und 4.2. S. 222–241.
- Tarīh-i Peçevī, 1980 – Tarīh-i Peçevī. Peçevī Ibrahim Efendi. Hrsg. Derin, F., Čavuk, V. Istanbul, 1980.
- Tyszkiewicz, 1989 – Tyszkiewicz, Jan. Tatarzy na Litwie i w Polsce: studia z dziejów XIII–XVIII w. Warszawa: Państwowe Wydawnictwi Naukowe, 1989.
- Vajda, 1999 – Vajda, Lazlo. Ethnologia, Wiesbaden, 1999.
- Wakounig, 1992 – Wakounig, Marija. Das Bild der Türken und Tataren bei Johannes Schiltberger // Prace historyczne. Zeszyty Naukowe Uniwersytetu Jagiellońskiego. Prag, MLXVI/102, 1992. S.117–124.
- Weiers, 1980 – Weiers, Michael. Die Mongolen: Beiträge zu ihrer Geschichte und Kultur. Darmstadt: Wissenschaftliche Buchgesellschaft, 1980.

«Казанский вопрос» в русско-ногайских отношениях конца XV – первой половины XVI столетий

Взаимоотношения Русского государства с Казанским ханством являлись существенным элементом в международных отношениях региона. В них постепенно втягивалось все большее число государств Восточной Европы: Крымское ханство, Турция, Астраханское ханство и Великое княжество Литовское. Не последнюю роль среди них играла и Ногайская Орда, кочевое сообщество, образовавшееся на территории Западного Дешт-и Кипчака в конце XV – начале XVI века [Трепавлов, 2000, с.90–139].

Правители (бии) Ногайской Орды, ведущие род от знаменитого эмира Идигея и принадлежавшие к мощной родо-племенной группировке мангытов, вели традиционно активную брачную политику. Именно благодаря бракам они и оказались втянуты в русско-казанские отношения.

После смерти хана Ибрагима в Казани сложилась достаточно запутанная династическая ситуация: на престол могли претендовать его сыновья от разных жен, вокруг которых складывались группировки казанской знати. В это противостояние оказались втянуты сопредельные страны. На стороне одного из претендентов – Мухаммад-Амина – выступило Крымское ханство, что обуславливалось тем, что его мать, – ханбике Нур-султан, вышла после смерти хана Ибрагима за хана Менгли-Гирея [Некрасов, 2000, с.214]. Учитывая, что Крымское ханство и Русское государство с 1480 г. были связаны военно-политическим союзом [Собрание, 1894, № 2–4], кандидатуру Мухаммад-Амина поддержал и великий князь Иван III. Соперничал с сыном Нур-султан, другой сын хана Ибрагима – Илгам, имевший поддержку у ногаев, благодаря своей женитьбе на дочери ногайского мирзы Ямгурчи – Каракуш [Трепавлов, 2000, с.136]. С 1484 по 1487 годы шла упорная борьба между претендентами, в которую вмешивались Русское государство и Ногайская Орда. В июле 1487 г. Илгам был окончательно смещен и на престол возвели Мухаммад-Амина. Семья проигравшего была вывезена в Россию, часть его сторонников бежала в степь [Разрядная, 1966, с.20; Соловьев, 1989, с.68; Худяков, 1996, с.565].

Последнее обстоятельство должно было вызвать реакцию родни жены Илгاما: ногайских мирз Ямгурчи и его брата Мусы. Сначала ногаи стали оказывать военное давление на нового казанского хана, но после того как Мухаммад-Амин посватался к Мусе, в Ногайской Орде уже не было консолидированной позиции и в итоге в 1489 г. в Москву прибыло представительное посольство. Представители ногайских мирз Ямгурчи, Мусы, Алача и сибирского хана Ибака, сюзерена Ногайской Орды, требовали освобождения Илгاما и его родни [Сборники, 1884, с.83–85; Посольские, 1995, с. 27]. Русские дипломаты решительно отменили эти требования, более того, за участие в набегах на казанские и русские укрепы арестовали посла Ямгурчи – Тувача. Выход из наметившегося кризиса представлялся московским политикам в прекращении нападений, освобождении пленных и признании власти Мухаммад-Амина. Ко всему прочему, были заморожены брачные переговоры с Мусой до той поры, пока ногаи не признают нового казанского хана [Посольская, 1984, с.28–29, 34–39]. Жесткая позиция великокняжеской дипломатии вынудила ногаев признать сложившиеся реалии в регионе, и в течение 1490 г. оформился русско-ногайский союз. Вместе с тем, противоречия по казанскому вопросу в двусторонних отношениях до конца не были преодолены. Однако в Москве разблокировали брачные казанско-ногайские переговоры, о чем незамедлительно сообщили хану Мухаммад-Амину.

В результате успехов 1490 г. Ногайская Орда, по справедливому замечанию К.В.Базилевича, «...постепенно включалась в орбиту московской политики» [Базилевич, 2001, с.220], но сохранившийся «негативный багаж» отношений по «казанскому вопросу» делал этот успех зыбким.

На рубеже 1491 – 1492 гг. в Ногайской Орде началась внутривосточная борьба, которая завершилась победой Ямгурчи и вынужденной откочевкой сторонника союза с Москвой и Мухаммад-Амином Мусы в «Туркмен». При поддержке Ямгурчи Казань захватил сибирский царевич Мамук, а Мухаммад-Амин бежал в Россию. Впрочем, правление его не было долгим, в итоге заговора казанской знати он лишился власти, а на казанский престол, при поддержке великого князя Ивана III, взошел брат Мухаммад-Амина – Абдул-Латиф [Моисеев, 2007, с.52–63].

Эта рокировка на престоле вызвала общее недовольство ногайской знати. И Ямгурчи, и Муса лишились влияния на Казань, так как их дочери Каракуш ранее в 1487 г. и Фатима в 1496 г. вместе с их мужьями лишились казанского престола. Ногаи начали военное давление на Казань, под-

держивая кандидатуры сибирских султанов. В 1500 г. ногаи осадили Казань, но военное предприятие братьев Мусы и Ямгурчи закончилось неудачей [Полное, 1853, с.46; Полное, 1901, с.253; Иоасафовская, 1957, с.141; Алишев, 1995, с.49; Трепавлов, 2000, с.137]. Провал военной линии внешней политики ногаев вынудил их вернуться к дипломатическим переговорам. 18 ноября 1501 г. в Москву прибыло представительное ногайское посольство. Материалов переговоров в ногайских посольских книгах не сохранилось. Оставшаяся отсылка к казанским тетрадам «Абдыл-Летифого царства» указывает, что в основном переговоры касались «казанского вопроса». Летописная ремарка, что посольство было о «любви», позволяет предположить, что переговоры были посвящены восстановлению мирных русско-ногайских отношений. Дополнить наши представления о переговорах 1501 г. позволяет текст наказа русскому послу в Крымское ханство А.Г.Заболотскому (направлен в марте 1502 г.) ногаи обязывались Ивана III «...другу другом быти, а недругу недругом», землям и людям великого князя «лиха ни какова не чинити», последнее положение распространялось и на Казанское ханство. Вероятно, в 1501 г. русско-ногайские отношения закономерно увенчались шертованием. Это наше мнение подтверждается и последующим упоминанием итогов переговоров 1501 г. в русско-ногайской дипломатической переписке. Ближайшим следствием шертования ногаев стала очередная рокировка казанского хана: Абдул-Латифа на престоле сменил его старший брат Мухаммад-Амин, за которого перед этим выдали вдову Илгاما – Каракушь, дочь Ямгурчи [Полное, 1853, с.47; Полное, 1901, с.254–255; Сборники, 1884, с.386; Посольская, 1984, с.52–56; Казанская, 1954, с.280; Худяков, 1996, с.565; Бахтин, 1998, с.65].

К сожалению, наступившая стабильность оказалась временной – уже в 1504 г. русские дипломаты предъявили ногайским послам претензии в фактах насилия над русскими подданными в степи. В 1505 г. при непосредственном участии ногаев произошел антирусский мятеж. Последовавшая за тем война не принесла успеха ни одной из противоборствующих сторон. Казанское ханство заключило антимосковский союз с Великим княжеством Литовским, к которому решило присоединиться и Крымское ханство [Книга посольская, 1838, с.22, 33, 37, 43–44, 63]. Русская сторона, в свою очередь, перешла к политике дипломатического давления, частью которой была изоляция Казанского ханства от ногаев [Посольская, 1984, с.54, 55–56; Полное, 1901, с.259; Полное, 2000, с.2–3; Казанская, 1954, с.280, 282, 284; Базилевич, 2001, с.480]. Сын Мусы – Алчагир – в ответ предлагал себя как посредника в урегулировании русско-казанского противостояния [Посольская, 1984, с.57]. Противостояние с Казанью после ряда безуспешных военных демонстраций с обеих сторон завершилось возобновлением мирных отношений, посредством шертования казанского хана в марте 1507 г. [Соловьев, 1989, с.212–213], что было сделано, по всей видимости, без ногайского посредничества.

В 1508 г. «казанский вопрос» вновь был возбужден в переговорах с сибирским султаном Ак Курдом, проживавшим в Ногайской Орде. Султан пытался выпросить у великого князя Василия III себе Казань или Касимов. Впрочем, не смотря на поддержку Саид-Ахмеда, Ак Курду отказали [Посольские, 1995, с.77]. После этого «казанский вопрос» в русско-ногайских отношениях не фигурировал, что было связано с прекращением самих дипломатических контактов.

В начале XVI века Ногайская Орда пережила цепь трагических событий. Сначала жестокая междоусобица, а затем казахское нашествие похоронили суверенитет этой степной державы, знать в большинстве своем нашла приют в Крымском ханстве. В 1522 г. крымский хан Мухаммад-Гирей, при поддержке ногаев, захватил Астрахань, но этот успех амбициозного Гирея оказался последним. Ногаи составили заговор и убили и самого хана, и большинство его войска. После этого ногайская конница обрушилась на Крымский полуостров, подвергая ханство тотальному разграблению [РГАДА, ф.89, оп.1, кн.1, л.257 об.–258, 260, 261, 263–263 об.; РГАДА, ф.123, оп.1, кн.6, л.3–4, 49 об.–50; Полное, 2000, с.37, 43; Тихомиров, 1945, с.300; Трепавлов, 2000, с.166].

В результате этих событий русско-ногайские отношения по инициативе Ногайской Орды возродились. Первоначально они развивались в мирном ключе, но в 1530 г. между Русским государством и Ногайской Ордой вспыхнул новый конфликт вновь связанный с противоречиями по «казанскому вопросу» [Моисеев, 2007, с.90–96]. После военного столкновения летом 1530 г. казанцы начали мирные переговоры с Москвой, торпедированные в итоге ханом Сафа-Гиреем. В результате в мае 1531 г. произошел мятеж и Сафа-Гирей бежал из города. Его жену казанцы отослали обратно к ее отцу – ногайскому мирзе Мамаю. После этих событий на престол вззошел русский ставленник – Джан-Али [Полное, 2000, с.20; Полное, 2005, с.407–410]. Такой поворот событий в русско-казанских отношениях спровоцировал кризис в русско-ногайских отношениях, сопровождавшийся не только прекращением контактов, но и военными столкновениями [Моисеев, 2005, с.414–422].

Противостояние России и Ногайской Орды достигло своего апогея в конце лета – начале осени 1533 г., когда ногайский отряд напал на Мещерские украинны и даже осаждал некий город, возможно Касимов [Моисеев, 2005, с.417]. После смерти Василия III ногайская элита (кроме Мамаю) решила приостановить эскалацию конфликта [Посольские, 1995, с.94, 96, 97], надеясь извлечь политические дивиденды из факта малолетства Ивана IV. Казанское правительство Джан-Али начало с ногаями брачные переговоры, которые после получения одобрения от великокняжеских дипломатов увенчались успехом. Новый хан женился на дочери ногайского мирзы Юсуфа – знаменитой Сююм-бике [Полное, 2005 с. 416]. В результате этого интересы весьма влиятельного мирзы Мамаю [Трепавлов, 2000, с.150–151, 166, 188–189] были ущемлены. Более того, бий орды не двусмысленно высказался о поддержке Джан-Али перед казанским посольством в Ногайскую Орду [Посольские, 1995, с.128–129]. Впрочем, стабилизация русско-ногайских отношений по «казанскому вопросу» оказалась недолгой. В сентябре 1535 г. в результате сговора Мамаю, Юсуфа и казанской знати Джан-Али был убит, а на престол вернулся Сафа-Гирей [Полное, 2000, с.88; Беляков, Моисеев, 2004, с.34]. С возвратом Сафа-Гирея русско-казанское противостояние возобновилось, но Ногайская Орда в конфликте серьезного участия не приняла. Подобная позиция в немалой степени объясняется тем, что Саид-Ахмед был более озабочен борьбой за изменение статуса русско-ногайских отношений, признание за собой титула хана и увеличение «поминок» [Трепавлов, 2000, с.186–233].

Начиная с 1536 г., более активную роль в русско-ногайских отношениях стали играть мирзы правого крыла орды, кочевавшие в междуречье Волги и Яика. Они начали проводить политику сближения с Русским государством через «голову» бия¹. В кочевьях этих мирз укрылись противники хана Сафа-Гирея и именно они в первую очередь заинтересовали правительство Елены Глинской [Посольские, 1995, с. 189]. Вместе с тем наметившееся сближение с мирзами правого крыла Ногайской Орды было весьма хрупким. С одной стороны, они были готовы оказывать помощь Русскому государству в обеспечении безопасности «крымской украинны», препятствовать антирусским действиям бия, более того ряд мирз был готов принять участие в русско-казанском конфликте (и даже уже принимал); с другой – они стремились навязать Москве свои требования, среди которых были улучшение качества и увеличение количества «поминок» [Посольские, 1995, с.135–138, 184–187, 190–192; Моисеев, 2011, с.22–24].

В целом, говоря об особой политике мирз правого (западного) крыла Ногайской Орды, нельзя не отметить, что она имеет черты широко известной политики «крымского аукциона». Наличие конфликта в регионе позволяло им надеяться на дополнительные дивиденды: политические или экономические. Так, встретив с явным непониманием нежелание московских властей пойти на повышение «поминок» и освобождение ногаев, плененных в результате отражения нападения на украинны, Кель-Мухаммад, глава западного крыла, уведомляет своих северных партнеров, что в его услугах весьма заинтересованы в Казани [Посольские, 1995 с.190]. Соответственно нельзя переоценивать эту наметившуюся геополитическую ориентацию западного крыла Ногайской Орды на Россию и придавать ей большее значение, чем она имела на самом деле. Сама эта ориентация стала следствием внутреннего развития крыльевой структуры Ногайской Орды, где каждое крыло имело свои задачи и обладало весьма широкими правами для их реализации.

Русско-ногайские переговоры 1530-х гг. не принесли очевидных решений в «казанском вопросе». Образовалось некое дипломатическое равновесие, которое не препятствовало развитию конфликта, в котором ногаи принимали участие на условиях независимой силы, готовой поддержать любую из конфликтующих сторон. Так, если в 1536 г. часть мирз напала на казанцев, то в 1540 г. ногайский отряд принял участие в походе казанского хана Сафа-Гирея в походе на Русское государство [Полное, 2000, с.135]. В 1541 г. ногайские отряды приняли участие в походе крымского хана Сахиб-Гирея на Русское государство [Полное, 2000, с.137, 138]. Однако стоит учитывать, что все эти факты не были следствием политики всей политической элиты орды, а скорее носили характер частной инициативы тех или иных мирз. В любом случае отношения между Ногайской Ордой и Россией продолжали поддерживаться.

¹ Первоначально исследователи локализовывали эту группу мирз, как кочевавших по правому берегу Волги [Перетяткович, 1877, с.134–135, 143, 180; Шмидт, 1954, с.212; Шмидт, 1977, с.49; Шмидт, 1999, с.120]. В последнее время В.В.Трепавлову удалось значительно уточнить это положение. По своей структуре Ногайская Орда являлась классическим кочевым государством: два крыла и центр. Таким образом, мирзы, кочевавшие на берегу Волги – это устойчивая группа западного (правого) крыла [Трепавлов, 2000, с.186–197].

В русско-казанских отношениях же наступил очевидный кризис: ни одна из сторон не считала нужным перевести конфликт в переговорное русло. В результате в 1545 г. началась известная «казанская война». Позиция Ногайской Орды в ней претерпела очевидное развитие, связанное с состоянием дел в ногайско-казанских и ногайско-крымских отношениях. В 1547 г. крымский хан Сахиб-Гирей захватил Астраханское ханство и объявил ногаев своими вассалами. Эта политика расстроила ногайско-крымские отношения. Ногаи негодовали фактом разорения крымскими войсками Астрахани, в свою очередь, ногайская элита предъявила крымцам претензии на днепровские кочевья. Противоречия двух держав в Нижнем Поволжье достигли высшей точки, в Крыму даже ожидали нападения ногаев [РГАДА, ф.123, оп.1, кн.9, л.53, 57–57 об.].

За осложнением в ногайско-крымских отношениях наступили проблемы и в связях орды с Казанью. В 1545 г. Сафа-Гирей сместил с казанского престола, в поисках военной помощи он прибыл в Ногайскую Орду к своему тестю Юсуфу. В обмен на обещание отдать ногаям Горную и Арскую стороны он получил ногайский отряд. В залог твердости своих обещаний Сафа-Гирей со своими соратниками оставил Юсуфу свои гаремы и детей [РГАДА, ф.127, оп.1, кн.4, л.44]. Однако, получив казанский престол и вернув семье себе, Сафа-Гирей позабыл свои щедрые обещания. Такой поворот событий расстроил ногайско-казанские отношения. Юсуф и сыновья решили объединиться с Москвой против Казанского ханства, смерть же Сафа-Гирей зимой 1549 г. только укрепила их в этом отношении [РГАДА, ф.127, оп.1, кн.4, л.45 об.–46 об.]. Внешнеполитические круги Русского государства сразу ухватились за открывавшиеся возможности. В феврале 1549 г. в орду отправился опытный дипломат И.Б.Федцов. Одной из задач его миссии были переговоры с казанскими эмигрантами, организация их выезда из Ногайской Орды в Русское государство [Посольские, 1995, с.276].

В целом, ногайско-казанские отношения переживали явное охлаждение. Именно Ногайская Орда выступала инициатором ряда мер, направленных на изоляцию Казани от Крымского ханства. Такая позиция диктовалась не в последнюю очередь опасениями за будущее дочери Юсуфа Сююмбике и её сына Утямыш. Дело в том, что казанцы первоначально хотели видеть на престоле старшего сына Сафа-Гирей – Буляк-Гирей за которым и послали в Крым, Сахиб-Гирей, крымский хан, прочил на казанский престол Девлет-Гирей, которого просил у турецкого султана прислать в Казань. По информации русских дипломатов в Казань отправлялся из Крыма Эмин-Гирей. Естественно, такая активность крымцев ущемляла права на престол малолетнего Утямыш и его матери Сююмбике. Именно поэтому Юсуф призывал русские власти стеречь «крымскую дорогу», а из Москвы предлагали ему ждуть у Переволоки Эмин-Гирей. Для того же, чтобы обезопасить положение дочери и внука в том случае, если русские поставят на казанский престол Шах-Али, Юсуф предлагал выдать ее за Шах-Али. Но не только интересы дочери волновали ногайского бия: его сыну Юнусу ранее Сафа-Гирей обещал мангытское княжение в Казани. Как известно, Сафа не выполнил своих обещаний, а самостоятельные попытки добиться обещанного не принесли успеха. В результате ногайские аристократы выразили редкое единодушие в «казанском вопросе», запланировав на осень 1549 г. поход на Казань и предлагали русским совместное военное планирование [Посольские, 1995, с.293–294, 298, 304; РГАДА, ф.127, оп.1, кн.4, л.45 об.; Смирнов, 2005, с.317; Худяков, 1995, с.615].

В октябре 1549 г. в Русском государстве стало известно о нападениях ногаев на Казань. В эту борьбу оказалось вовлечено большинство мирз западного крыла Ногайской Орды [Посольские, 1995, с.308–315]. Такое давление на Казань вскоре принесло свои результаты. В орде стало известно, что крымский хан отказался прислать казанцам султана на престол, и казанские аристократы были вынуждены начать переговоры с Юсуфом. Сначала их содержание в Москве не знали, но декабрьское посольство Юсуфа сделало его очевидным. Бий сообщал о том, что в Казани у него есть дочь и «племя», вероятно, имея в виду своего внука Утямыш. Он заверял царя Ивана Васильевича, что может приказать казанцам прекратить войну с Русским государством. В случае их отказа Юсуф предлагал совершить совместный поход летом 1550 г., а пока просил царя отложить военные действия [Посольские, 1995, с.327]. И так, Юсуфу удалось отстоять владельческие права дочери и внука, и он готов прекратить войну с Казанью. Однако Русское государство с таким развитием событий не согласилось, так как признание прав на престол за Утямышем мало удовлетворяли его интересы. Война продолжилась [РГАДА, ф.127, оп.1, кн.4, л.17 об., 32 об.–33, 37 об., 51, 52–52 об., 66 об., 75, 77].

Ногайская Орда, оказавшись лицом к лицу с решимостью Москвы довести «казанскую войну» до конца, предпочла устраниваться от конфликта. Только Юсуф не хотел смириться с царской политикой, большинство же мирз заявляло о своем нежелании поддерживать обреченное ханство, более того, сыновья самого Юсуфа предлагали русскому государству планирование совместных походов на Казанское ханство [Беляков, Моисеев, 2004, с.35–36].

В результате Казанское ханство осталось без союзников, режим Сююм-бике, опиравшийся на поддержку Кучак-оглана, пал. 11 августа 1551 г. казанцы выдали её с сыном русским, 5 сентября того же года она была в Москве. Этот факт привел к тому, что ногаи начали просить её отправить на родину. Однако русские дипломаты отказали им в этом: в мае 1552 г. ее, опираясь на ранее высказанные пожелания ее же отца, а так же на правило левирата, выдали за Шах-Али [Полное, 2000, с.167; Бахтин, 2003, с.159; Моисеев, 2006, с.497–499]. Путь назад, в степь стал для нее закрыт, но последний акт драмы русско-казанского противостояния еще не был дописан.

Восшествие Шах-Али на казанский престол ожидаемого успокоения не принесло. Казанская знать была возмущена тем, что Горная сторона, имевшая сравнительно высокий уровень хозяйственного развития, отошла к России. Шах-Али, впрочем, так же остался недоволен этим решением московского сюзерена. Все это, помноженное на взаимную неприязнь и подозрительность, создавало угрозу стабильности нового режима в Казани. Уже в ноябре 1551 г. Шах-Али вскрыл заговор казанской знати и обрушил на нее жестокие репрессии. Часть казанской знати была готова вообще упразднить институт ханства и передать бразды правления русским. 6 марта 1552 г. Шах-Али покинул Казань, а кн. С.И.Микулинский начал процедуру приведения населения ханства к присяге. Но уже через несколько дней казанцы заперли ворота перед царской администрацией и приготовились к решительному бою. Одним из вдохновителей мятежа был Чапкун-бек, хорошо известный русскому правительству: ведь еще 7–8 марта 1552 г. он представлял интересы Москвы в Казани [Моисеев, 2006, с.499, прим. 115].

Подобные резкие перемены всколыхнули и Россию, и Ногайскую Орду. Перед ногаями открывалась возможность вновь разыграть «казанскую» карту своей политики. Для того, чтобы легитимизировать свое правление, в Казани переворотчикам был необходим Чингизид. Ближайшим местом, где его можно было найти, оставалась Ногайская Орда [Моисеев, 2006, с.484–504]. Оставалось его получить.

В июле 1552 г. казанцы начали переговоры с ногаями о посылке к ним султана. Пока русские гонцы находились в ставке Юсуфа послы переворотчиков ничего не добились. Однако, как доносил гонец С.Тутаев, султан пошел без юсуфова «ведома» в сопровождении незначительного ногайского отряда, возглавляемого мирзой Джан-Мухаммадом (Дзейнеш – рус. источников). Так на престол взошел Ядгар-Мухаммад. По мысли ногаев он являлся компромиссной фигурой и должен был примирить русских с казанцами [РГАДА, ф.127, оп.1, кн.4, л.131об.–132, 134–134об., 139–139 об., 141, 141 об.]. Однако этот сценарий событий не был реализован, следует признать: и русские, и казанцы были решительно настроены на военные действия.

Во время последнего похода на Казань русское военное командование опасалось нападения ногаев, но они, в конце концов, устранились от русско-казанского конфликта. Незначительный «ногайский корпус», принявший участие в обороне Казани представляется собранием добровольцев, судьба которых мало волновала ногайскую верхушку [Моисеев, 2006, с.498–499].

В итоге падение Казани ногаями было воспринято спокойно, русский царь получил поздравления с победой от большинства ногайских мирз [РГАДА, ф.127, оп.1, кн.4, л.167 об., 168 об.], Юсуф же с его призывами обрушить меч мщения на русских остался в одиночестве [РГАДА, ф.127, оп.1, кн.4, л.182].

В целом, русско-ногайские отношения на протяжении конца XV – 1-ой пол. XVI века были прочно связаны с «казанским вопросом». Один из важнейших элементов дипломатии ногаев в Казани – это брачные союзы. Именно они во многом определяли вектор ногайской политики в регионе. Постепенно проявился и второй фактор – игра ногаев на противоречиях между Казанью и Москвой, аналогичная знаменитому «крымскому аукциону». Однако усиление влияния Русского государства на Среднее Поволжье привело к ослаблению позиций Ногайской Орды. В итоге, на последнем этапе существования независимого Казанского ханства ногаи самоустранились из русско-казанских отношений, оставив Казань наедине с надвигающейся Россией.

Список источников и литературы

Алишев, 1995 – Алишев С.Х. Казань и Москва: межгосударственные отношения в XV–XVI вв. Казань, 1995.

Базилевич, 2001 – Базилевич К.В. Внешняя политика Русского централизованного государства. Вторая половина XV века. М., 2001.

Бахтин, 1998 – Бахтин А.Г. XV–XVI века в истории Марийского края. Йошкар-Ола, 1998.

Бахтин, 2003 – Бахтин А.Г. Горная сторона в системе русско-казанских отношений XV–XVI вв. // Тюркологический сборник: 2002: Россия и тюркский мир. М., 2003.

- Беляков, Моисеев, 2004 – Беляков А.В., Моисеев М.В. Сююн-бике: из ногайских степей в касимовские царицы // Материалы и исследования по рязанскому краеведению. Сборник научных работ. Рязань, 2004. Т.5. Иоасафовская, 1957 – Иоасафовская летопись. М., 1957.
- Казанская, 1954 – Казанская история / Подг. текста, вступ. ст. и примечания Г.Н.Моисеевой. М.Л., 1954.
- Книга посольская, 1838 – Книга посольская Великого княжества Литовского (1506 г.) // Сборник князя Оболенского. Москва. 1838. № 1.
- Моисеев, 2005 – Моисеев М.В. Касимов, «Мещерские места» в русско-ногайских отношениях XVI столетия // Третьи Яхонтовские чтения. Материалы научно-практической конф. Рязань, 12–15 октября 2004 г. / Отв. ред. Т.В.Ерошина. Рязань, 2005.
- Моисеев, 2006 – Моисеев М.В. Выезд «татар» и восточная политика России в XVI веке // Иноземцы в России в XV–XVII веках. Сборник материалов конференций 2002–2004 гг. М., 2006.
- Моисеев, 2007 – Моисеев М.В. Взаимоотношения России и Ногайской Орды (1489–1563 гг.): Дисс. канд. ист. наук. М., 2007.
- Моисеев, 2011 – Моисеев М.В. Эволюция и содержание посольских даров-«поминок» в русско-ногайских отношениях XVI века // Вестник МГГУ им. М.А.Шолохова. 2011. № 4. Сер. «История и Политология».
- Некрасов, 2000 – Некрасов А.М. Женщины ханского дома Гиреев в XV–XVI вв. // Древнейшие государства Восточной Европы. 1998. Памяти чл.-кор. РАН А.П.Новосельцева. М., 2000.
- Перетяткович, 1877 – Перетяткович Г.И. Поволжье в XV и XVI веках (очерки из истории края и его колонизации). М., 1877.
- Посольская, 1984 – Посольская книга по связям России с Ногайской Ордой 1489–1508 гг. М., 1984.
- Посольские, 1995 – Посольские книги по связям России с Ногайской Ордой 1489–1549 гг. Махачкала, 1995.
- Полное, 1853 – Полное собрание русских летописей (ПСРЛ). СПб., 1853. Т.6.
- Полное, 1901 – ПСРЛ. СПб., 1901. Т.12.
- Полное, 2000 – ПСРЛ. М., 2000. Т.13.
- Полное, 2005 – ПСРЛ. М., 2005. Т.20.
- Разрядная, 1966 – Разрядная книга 1475 – 1598 гг. / Подг. текста, введ. статья и ред. В.И.Буганова. М., 1966.
- РГАДА. Ф.89 (Сношения России с Турцией). Оп.1. Кн.1,6;
- РГАДА. Ф.123 (Сношения России с Крымом). Оп.1. Кн.9;
- РГАДА. Ф.127 (Сношения России с ногайскими татарами). Оп.1. Кн.4.
- Сборники, 1884 – Сборники императорского Русского исторического общества. СПб., 1884. Т.41.
- Смирнов, 2005 – Смирнов В.Д. Крымское ханство под верховенством Османской порты до начала XVIII века. М., 2005. Т.1.
- Собрание, 1894 – Собрание Государевых грамот и договоров, хранящихся в Государственной коллегии иностранных дел. М., 1894. Ч. 5.
- Соловьев, 1989 – Соловьев С.М. Сочинения. М., 1989. Кн.3. Т.5.
- Тихомиров, 1945 – Тихомиров М.Н. Из «Владимирского летописца» // Исторические записки. Т.15. М., 1945.
- Трепавлов, 2000 – Трепавлов В.В. История Ногайской Орды. М., 2000.
- Худяков, 1996 – Худяков М.Г. Очерки по истории Казанского ханства. // На стыке континентов и цивилизаций... Из опыта образования и распада империй X–XVI вв. М., 1996.
- Шмидт, 1954 – Шмидт С.О. Предпосылки и первые годы «Казанской войны» (1545–1549) // Труды Московского государственного историко-архивного института. М., 1954. Т.6.
- Шмидт, 1977 – Шмидт С.О. Восточная политика Российского государства в середине XVI века и казанская война // 425-летие добровольного вхождения Чувашии в состав России. Труды Чувашского НИИ. Чебоксары, 1977. Вып. 71.
- Шмидт, 1999 – Шмидт С.О. Восточная политика России накануне «Казанского взятия» // Шмидт С.О. Россия Ивана Грозного. М., 1999.

Эволюция курултая в позднесредневековых тюрко-монгольских государствах

К рубежу XV–XVI вв. происходит распад государств имперского типа – империи Юань (и поздней Юань), Золотой Орды, Чагатайского улуса, являвшихся, в свою очередь, преемниками Монгольской империи. На смену им пришли государства, можно сказать, «регионального типа», которые, тем не менее, считали себя официально (и в значительной степени являлись фактически) преемниками вышеупомянутых государств имперского типа в политическом и правовом отношении. Это правопреемство нашло отражение, в частности, в сохранении ряда государственных и правовых институтов, действовавших в империи Чингис-хана и государствах – ее преемниках (В.В. Трепавлов обоснованно охарактеризовал такое явление как «инерцию» [Трепавлов, 2009]).

Предметом настоящего исследования является эволюция курултая в тюрко-монгольских государствах XV–XIX вв. Зададимся вопросом: являлось ли существование этого представительного органа чисто формальным? Или же он, качественно изменившись, продолжал осуществлять реальные властные полномочия? Также представляется интересным сравнить эволюцию курултая в тюркских государствах (преемниках Золотой Орды) и монгольских государствах – такой сравнительный анализ, насколько нам известно, до сих пор не проводился.

Курултай, несомненно, является наиболее ранней и наиболее известной формой представительных органов тюрко-монгольских государств. Как совершенно справедливо отмечает Т.И. Султанов, поначалу курултай представлял собой лишь «племенную сходку» древних тюрков и монголов, однако со временем превратился в общеимперское собрание знати, т. е. представителей управления [Султанов, 2011, с.27]. Состав курултая нам очень хорошо известен из таких сочинений как «Сокровенное сказание», «История завоевателя мира» Джувейни и «Сборника летописей» Рашид ад-Дина. По их сведениям, в состав курултая входили представители ханского рода (включая жен, дочерей и зятьев), племенная знать и высшие военачальники, представлявшие интересы всего государства. Т.Д. Скрынникова обоснованно отмечает, что состав курултая отражал пространство, население которого представляло власть правителя, созывавшего этот съезд [Крадин, Скрынникова, 2006, с.380].

Представляет интерес гипотеза монгольского ученого Ж. Гэрэлбадраха – исследователя политической истории монголов доимперского и раннего имперского периодов. Он обратил внимание на то, что курултай и еще один представительный орган – семейный совет Чингизидов – существовали и функционировали параллельно, фактически дополняя друг друга: на семейном совете выработывались законодательные и политические инициативы, которые после согласования членами правящего рода выносились на курултай и утверждались на нем [Gerelbadrakh, 2011]. Т.е., можно условно охарактеризовать эту систему как своего рода «двухпалатный парламент» с «нижней» и «верхней» палатами, представлявшими, соответственно, интересы всего государства и правящего рода.

Полномочия курултая были весьма значительны: как известно, на них происходило избрание ханов, принимались решения о новых завоевательных походах имперского масштаба, подводились итоги военных кампаний, обсуждались и другие масштабные мероприятия (например, организация сети ямских служб). В некоторых случаях курултай являлись и своего рода высшей судебной инстанцией при рассмотрении споров между правителями разных улусов или даже при разрешении конфликтов внутри правящего семейства одного улуса. В качестве примера можно привести курултай 1269 г. в Таласской долине, на котором, помимо ряда других решений, был разрешен спор между Бораком и Хайду, а в начале XIV в. синеордынский правитель Баян на курултае, организованным Токтой, просил разрешить его спор с его племянником Куйлюком – претендентом на трон Синеи Орды [Рашид ад-Дин, 1960, с.67–68, 98].

Начиная с XIV в., сведения о курултае в источниках встречаются все реже, причем, как правило, только в связи с избранием хана того или иного улуса. Формальное возведение на трон на курултае являлось важным фактором легитимации власти каждого правителя, и эта ситуация сохранялась во всех чингизидских и даже пост-чингизидских государствах на территории бывшей Монгольской империи. Наиболее яркие примеры созыва курултаев именно с такой целью в пост-чингизидских государствах мы встречаем в среднеазиатских ханствах второй половины XVIII – XIX вв. Например, в 1756 г. бий Мухаммад-Рахим из рода Мангыт был провозглашен ханом, хотя сам не принадлежал к потомкам Чингис-хана (он был лишь женат на дочери хана-Чингизида): его формальное избрание на курултае должно было уравнивать его в правах на власть с потомками «Зо-

лотога рода» [Кюгельген, 2004, с.267, см. также с.37]. В Кокандском ханстве XIX в. эта функция курултая была доведена в известной степени до абсурда: например, хан Султан-Саид за свое кратковременное правление (1862–1865) трижды был возведен на трон посредством курултая – сначала в Маргилане (1862 г.), затем в Коканде после его захвата (1863 г.) и, наконец, снова в столице, когда он вернулся туда после того, как был изгнан своим соперником Худояром (1865) [Бабаджанов, 2010, с.250–251, 254–255, 278]. Несомненно, столь многократные церемонии интронизации в глазах приверженцев хана Султан-Саида должны были укрепить его легитимность по сравнению с его конкурентами и способствовать признанию его власти в разных регионах страны.

Таким образом, в пост-имперскую эпоху основной функцией курултаев является проведение формальных мероприятий по возведению в ханы того или иного претендента на трон. Однако в некоторых государствах за ними сохранялись и другие полномочия.

Главным из них оставалось принятие решения о статусе ханства в отношении того или иного соседнего государства, претендовавшего на сюзеренитет над чингизидскими юртами. Сохранилось несколько русских летописных сообщений о такого рода курултаях в Казанском ханстве. Так, в 1532 г., после восстания против крымского ставленника Сафа-Гирея, царевна Гаухаршад, князь Булат и мурза Кичи-Али от имени «всей Казанской земли» отправили к великому князю московскому послание с просьбой направить к ним нового государя [ПСРЛ, т.8, с.138]. А три года спустя опять же «вся земля Казанская» восстала против русского ставленника Джан-Али, который был изгнан из города и убит в 1535 г. [ПСРЛ, т.13, с.100].

Весьма интересным, на наш взгляд, явлением представляется казанский курултай 1549 г., собравшийся после смерти вышеупомянутого хана Сафа-Гирея. Сохранился весьма показательный документ, адресованный крымскому хану Сахиб-Гирею и подписанный бекляри-беком князем Мамаем, уланами, муллами, хафизами, князьями, сотниками и десятниками – т.е. практически не подлежит сомнению, что речь именно о курултае, причем его состав во многом идентичен курултаям имперского времени. Документ назван ярлыком, и это, по нашему мнению, свидетельствует о том, что курултай 1549 г. принял на себя функции временного верховного правительства с правом издания соответствующих актов до вступления на престол нового хана (собственно, этот документ и содержит просьбу о присылке в Казань нового монарха) [см.: Исхаков, 2010, с. 140]¹. Знаковый курултай состоялся также 14 августа 1551 г.: на нем представители казанской знати и духовенства утвердило мирный договор с Московским царством, окончательно признав вассальный статус Казанского ханства от Москвы [см.: Худяков, 1996, с.631–632].

В Крымском ханстве, по сведениям московских источников, действовала «земская дума», состав и функции которой были фактически идентичны «всей Казанской земле»: царевичи-Чингизиды, представители высшей придворной знати, родоплеменные вожди, мурзы и военачальники собирались для утверждения ханов, решения вопросов войны и мира, судьбы вассальных территорий и пр. [Сыроечковский, 1940, с.40]. Аналогичным образом на съездах султанов, биев, родовых предводителей и батыров избирались в XVIII – начале XIX вв. казахские ханы [см., например: Ерофеева, 2007, с.406; см. также: Фукс, 2008, с.297]. Даже в Ногайской Орде, которое можно причислить к пост-чингизидским государствам, имелось некое подобие курултая: бии избирались на собраниях, в которых участвовали как мирзы – члены правящего мангытского рода (потомки Едигея), так и менее знатные представители кочевого и, вероятно, оседлого населения [см.: Трепавлов, 2001, с. 546]. В таком статусе курултай сохранялся, надо полагать, и в других пост-ордынских государствах – Касимовском, Астраханском и Сибирском ханствах [см. подробнее: Исхаков, 2009]. Однако сведений, позволяющих подтвердить или опровергнуть это предположение, в нашем распоряжении не имеется.

Состав курултая также остается практически прежним – за одним исключением: его влиятельными участниками становятся представители мусульманского духовенства. Наиболее известен пример из истории Касимовского ханства – возведение в ханы Ураз-Мухаммада в 1600 г., подробно описанное Кадыр-Али-бием Джалаири в своем «Сборнике летописей». Среди участников курултая названы, помимо султанов, беков и мирз, также «муллы, данишменды и хафизы», причем даже сама церемония была организована в мечети [см.: Усманов, 1972, с.90]. Вышеприведенные

¹ Нельзя не отметить, впрочем, что текст документа сохранился в русском переводе, и название «ярлык» вполне могло быть присвоено ему ошибочно (примеры таких ошибок встречаются и в древнерусских переводах золотоордынских документах, которые порой именовались ярлыками, не являясь таковыми на самом деле). Тем не менее, сам факт нахождения у власти в Казани 1549 г. и ведения им переговоров с Крымом от имени Казанского ханства, является весьма показательным.

примеры также показывают, что участие мусульманского духовенства в курултаях являлось в рассматриваемый период обычным явлением. Это связано с тем, что прежние «чингизидские» политико-правовые традиции в целях укрепления легитимации власти в изменившихся условиях сочетались с апелляцией к исламским ценностям и авторитету мусульманского духовенства.

Подобная практика имела место и в других тюрко-монгольских государствах. Так, например, в Мавераннахре эпохи Шайбанидов (1500–1601 гг.) мусульманское духовенство постоянно участвовало в курултаях, однако правители из династии Аштарханидов, сменившие Шайбанидов, прекратили эту практику, и ее вновь возродил лишь вышеупомянутый Мухаммад-Рахим из рода Мангыт, когда созвал курултай для собственной интронизации [см.: Бартольд, 1963, с.279]. Это позволяет говорить, что от политики того или иного монарха (или даже целой династии) по отношению к духовенству зависело участие последнего в работе представительных органов. Например, властный крымский хан Мухаммад-Гирей, признавая в своей переписке с московскими государями значительную роль курултая, ничего не сообщал об участии в нем духовенства, ограничиваясь упоминанием царевичей-Гиреев, родоплеменных князей и мурз [см.: Сыроечковский, 1940, с.39].

До сих пор мы говорили лишь о тюркских государствах – наследниках Улуса Джучи и Чагатайского улуса. Что же касается Монголии, то в ней в XV–XVII вв. курултай подвергся весьма существенной трансформации, в результате чего даже затруднительно говорить о нем как о традиционном, хорошо нам известном общегосударственном съезде.

Дело в том, что Монголия, в течение почти всего XV в. представляла собой конгломерат разрозненных владений, находившихся под управлением представителей и членов ханского рода, и потомков братьев Чингис-хана, и влиятельных родоплеменных вождей. Лишь в 1490-е гг. она оказалась объединенной под властью хана Даян, который заменил местных династов собственными многочисленными потомками. В результате родоплеменная знать нечингизидского происхождения в Монголии фактически исчезла, и сложилась весьма нестандартная ситуация: различные роды и племена оказались под властью членов рода Чингизидов, которые, таким образом, одновременно являлись и членами «золотого рода» и родоплеменной знатью.

Естественно, как и в тюркских государствах, монгольские правители имели совещательные органы, представители которых выступали от имени регионов ханства. Эти представительные органы в монгольских государствах (собственно Монгольском ханстве, а затем у ойратов в Джунгарском ханстве и в Калмыцком ханстве) имели название «чуулган» (нередко в исследовательской литературе они обозначаются термином «сейм») и состояли преимущественно из представителей правящих родов соответствующего ханства. Наши главные источники об этих представительных органах – правовые памятники монголов и ойратов – «Восемнадцать степных законов» и «Их Цааз», которые и содержат перечень владетельных Чингизидов и ойратских династов, принимавших участие в общегосударственных съездах [Восемнадцать законов, 2002; Их Цааз, 1981]. Никто из сановников или родоплеменных предводителей, кроме членов правящих домов соответствующего ханства среди участников съездов не упоминается.

Таким образом, весьма сложно однозначно определить статус такого органа – можно ли видеть в нем аналог курултая или нет. Представляется, что этот орган, подвергшийся трансформации в силу политических обстоятельств, обладал полномочиями, свойственными как курултаю (как собранию представителей от всех областей, входивших в Монгольское ханство), так и к семейному совету (поскольку все его участники находились в кровном родстве между собой).

Как следствие, этот представительный орган, в отличие от традиционных курултаев постимперского времени, обладал несравненно более широкой компетенцией: он решал судьбы отдельных улусов, принимал законы и разрабатывал планы военных кампаний. Так, в 1686 г. на съезде монгольских князей Алтан-хан, властитель улуса хотогойтов (Западная Монголия) был низложен, а правителем его владений (без ханского титула) стал его брат [см.: Материалы, 2000, с.409, 425]. Именно советы членов правящего рода, являвшихся в то же время предводителями отдельных племен и областными правителями, приняли вышеупомянутые своды законов – «Восемнадцать степных законов» в Северной Монголии – Халхе (конец XVI – начало XVII вв.) и «Их Цааз» в ойратском ханстве – Джунгарии («Великое уложение», 1640 г.). Эти же съезды разрешали споры различных улусных владетелей, принимали решения о совместных боевых действиях и т.д.¹

¹ Очень похожая ситуация складывалась, по-видимому, и в Ногайской Орде, где удельными правителями также являлись представители многочисленного рода Идигу («Едигея» русских летописей): таким образом, они формировали и семейный совет, и орган, близкий к курултаю [см.: Трепавлов, 2001, с.557].

Только на рубеже XVII–XVIII вв. статус чуулганов несколько изменился. Во-первых, в связи с возрастанием роли буддийского духовенства его высшие иерархи также стали принимать активное участие в этих съездах монгольской знати (подобно участию мусульманского духовенства в курултаях в тюркских государствах). Так, уже в съездах, на которых был принят очередной свод законов Северной Монголии – «Халха Джирум» («Свод законов Халхи», 1709–1770) наряду со светскими феодалами – ванами, гунами, нойонами и пр. – участвуют также представители буддийского духовенства: банди, монастырские казначеи и секретари и пр. [Халха Джирум, 1965]. Во-вторых, в связи с тем, что с 1691 г. Монголия официально признала зависимость от маньчжурской династии Цин, правившей в Китае, ее властные структуры оказались подконтрольны имперским властям. В 1728 г. император Иньчжэн издал указ об учреждении в каждом монгольском аймаке собственного чуулгана с даргой-председателем во главе и членами (необязательно ханского происхождения), который имел собственный штат чиновников и фактически делил власть с правителем аймака. В результате из совещательного органа при хане с широкими полномочиями в масштабе всего государства чуулганы фактически превратились в органы местного самоуправления, выполнявшие административные и хозяйственные функции в границах соответствующих аймаков [см.: Горохова, 1980, с.45–46].

Правовая политика государств-сюзеренов способствовала трансформации курултая и в тюркских государствах – в частности, в Казахском ханстве. Первые попытки создания в Казахском ханстве представительных институтов – «национальных по форме, имперских по содержанию» – были предприняты российской администрацией на рубеже XVIII–XIX вв., когда при ханах было предписано создавать ханские советы в составе хана, султанов и наиболее влиятельных племенных биев. Несмотря на то, что он, по сути, представлял собой традиционный чингизидский институт, среди казахов он был воспринят как навязанный внешней властью и поэтому не стал эффективным органом власти: сами султаны и бии уклонялись от участия в нем, и он в течение длительного времени существовал лишь формально. Не исключено, что причиной негативного отношения к совету со стороны казахов был неопределенный статус этого органа: это было что-то среднее между курултаем, семейным советом и советом карачи-беев [см.: Журнал, 1957, с.111; Левшин, 1996, с.278–279, 373].

Как известно, в результате реформ 1822–1824 гг. в Казахстане была упразднена ханская власть, и во главе вновь образованных округов стали старшие султаны (ага-султаны) или султаны-правители. Однако, принимая во внимание традиции избрания казахских правителей, царская администрация предписала избирать и новых правителей. В результате в каждом округе стала появляться группа избирателей: местные султаны-Чингизиды избирали старшего султана, а старшины и бии – заседателей в приказ при каждом старшем султанине [Устав, 2005, с. 367–368]¹. Таким образом, при номинальном сохранении традиций выборности власти сформировался довольно необычный для казахов представительный институт – коллегия выборщиков из числа султанов, по статусу бывшая ближе к семейному совету, но выполнявшая функции курултая!

По сути как чуулганы в Монголии при династии Цин, так и казахские представительные органы в эпоху российского имперского владычества лишь внешне являлись продолжением традиций прежних представительных органов, фактически же это были искусственно созданные структуры, целью которых было формирование властной прослойки в кочевых обществах, лояльных к власти государства-сюзерена. Таким образом, инерция, сохранявшая традиционные институты представительной власти, уступила место внешнему воздействию и привела к полной их замене новыми структурами, принципиально иными в правовом отношении.

Список источников и литературы

Бабаджанов, 2010 – Бабаджанов Б.М. Кокандское ханство: власть, политика, религия. Токио; Ташкент: Yangi Nashr, 2010. – 744 с.

Бартольд, 1963 – Бартольд В.В. История культурной жизни Туркестана // Бартольд В.В. Сочинения. Т. II. Ч. I. М.: Изд-во восточной литературы, 1963. С.167–432.

Восемнадцать степных законов, 2002 – Восемнадцать степных законов: Памятник монгольского права XVI–XVII вв. / Пер. с монг., коммент. и исслед. А.Д. Насилова. СПб.: Петербургское Востоковедение, 2002. – 160 с.

Горохова, 1980 – Горохова Г.С. Очерки по истории Монголии в эпоху Маньчжурского господства (конец XVII – начало XX вв.). М.: Наука, 1980. – 132 с.

¹ Со временем, когда право избираться в султаны было предоставлено и лицам нечингизидского происхождения, социальный состав выборщиков также расширился.

- Ерофеева, 2007 – Ерофеева И.В. Хан Абулхаир: полководец, правитель, политик / 3-е изд., испр. и доп. Алматы: Дайк-Пресс, 2007. – 465 с.
- Журнал, 1957 – Журнал полковника А.З.Горихвостова // Известия АН Казахской ССР. 1957. № 2(5). С.107–127.
- Исхаков, 2009 – Исхаков Д.М. Тюрко-татарские государства XV–XVI вв. Казань: Татарское книжное изд-во, 2009. – 142 с.
- Исхаков, 2010 – Исхаков Д.М. Арские князья и нукратские татары. Казань: Фэн, 2010. – 224 с.
- Их Цааз, 1981 – Их Цааз: Памятник монгольского феодального права XVII в. / Пер., введ. и коммент. С.Д. Дылыкова. М.: Наука, 1981. – 160 с.
- Крадин, Скрынникова, 2006 – Крадин Н.Н., Скрынникова Т.Д. Империя Чингис-хана. М.: Восточная литература, 2006. – 557 с.
- Кюгельген, 2004 – Кюгельген А. фон. Легитимация среднеазиатской династии Мангитов в произведениях их историков (XVIII–XIX вв.). Алматы: Дайк-Пресс, 2004. – 516 с.
- Левшин, 1996 – Левшин А.И. Описание киргиз-казацких или киргиз-кайсацких орд и степей. Алматы: Санат, 1996. – 656 с.
- Материалы, 2000 – Материалы по истории русско-монгольских отношений. 1685–1691 / Сост. Г.И. Слесарчук. М.: Восточная литература, 2000. – 488 с.
- ПСРЛ, т.8 – Полное собрание русских летописей. Т.VIII. Продолжение летописи по Воскресенскому списку. М.: Языки русской культуры, 2001. – 302 с.
- ПСРЛ, т.13 – Полное собрание русских летописей. Т.XIII. Летописный сборник, именуемый Патриаршей или Никоновской летописью. М.: Языки русской культуры, 2000. – 544 с.
- Рашид ад-Дин, 1960 – Рашид ад-Дин. Сборник летописей. Т.II / Пер. с перс. Ю.П. Верховского, примеч. Ю.П. Верховского и Б.И. Панкратова, ред. И.П. Петрушевского. М.; Л.: Изд-во АН СССР, 1960. – 254 с.
- Султанов, 2011 – Султанов Т.И. Чингиз-хан и его потомки. Алматы: Мектеп, 2011. – 152 с.
- Сыроечковский, 1940 – Сыроечковский В.Е. Мухаммед-Герай и его вассалы // Ученые записки МГУ. Вып. LXI. 1940. С.3–71.
- Трепавлов, 2009 – Трепавлов В.В. Джучиев улус в XV–XVI вв.: инерция единства // Золотоордынское наследие. Материалы Международной научной конференции «Политическая и социально-экономическая история Золотой Орды (XIII–XV вв.)». 17 марта 2009 г.: Сб. статей. Вып. 1 / Отв. ред. И.М. Миргалеев. Казань: Фэн, 2009. С.11–15.
- Трепавлов, 2001 – Трепавлов В.В. История Ногайской Орды. М.: Восточная литература, 2001. – 752 с.
- Усманов, 2001 – Усманов М.А. Татарские исторические источники XVII–XVIII вв. Казань: Изд-во КГУ, 1972. – 224 с.
- Устав о сибирских киргизах, 2005 – Устав о сибирских киргизах // Казактын ата зандары. Древний мир права казахов. Т.V. Алматы: Жеті жаргы, 2005. С.366–387.
- Фукс, 2008 – Фукс С.Л. Очерки истории государства и права казахов в XVIII и первой половине XIX в. Астана: Юридическая книга, 2008. – 816 с.
- Халха Джирум, 1965 – Халха Джирум: Памятник монгольского феодального права XVIII в. / Пер., введ. и прим. С.Д. Дылыкова. М.: Наука, 1965. – 320 с.
- Худяков, 1996 – Худяков М.Г. Очерки по истории Казанского ханства // На стыке континентов и цивилизаций: Из опыта образования и распада империй X–XVI вв. М.: Инсан, 1996. С.527–758.
- Gerelbadrakh, 2011 – Gerelbadrakh J. Is it “Great Convention” or “Council of the Wisers”? // Олон улсын монголч эрдэмтний X их хурал. The 10th International Congress of mongolists. ИлтгэлҮҮдийн товчлол. Summaries of Congress Papers. Улаанбаатар, 2011. Т.55–56.

Клановая система Улуса Джучи: основные этапы развития

Проблемы институционального устройства Улуса Джучи изучались с момента появления первых исторических работ о Золотой Орде и постзолотоордынских государствах. Начало изучению одного из аспектов институционального устройства Улуса Джучи положил Юлай Шамильоглу, который на основании клановой системы постзолотоордынских государств (Крымского, Казанского, Касимовского ханств, Большой Орды) предположил, что истоки клановой системы в этих государствах берут начало как минимум со времен Золотой Орды. Д.М.Исхаков, на основе сведений Ю.Шамильоглу, отмечал, что в Большой Орде правящими кланами были Кият, Сальджиут, Кунграт, Мангыт, в то время как в Крымском, Казанском, Касимовском ханствах правящими родами были Ширин, Барын, Аргын, Кипчак [Исхаков, 2007, с.140]. В силу малого количества письменных источников, очень трудно что-либо утверждать о клановой структуре других наследников Золотой Орды, но судя по сохранившимся источникам, на востоке Улуса Джучи после падения Золотой Орды институт четырех карачи-беков почти не сохранился.

В 1530-х годах можно заметить изменение клановой структуры в Крымском ханстве: к четырем родам добавились представители двух родов из бывшей Большой Орды [Гайворонский, 2007, с.190]. Ими были Мансуры (ветвь мангытов, потомки Мансура, сына Едиге) и Сиджиуты¹ [Шамильоглу, 1986, с.202].

С точки зрения институционального подхода можно рассмотреть три аспекта клановой системы Улуса Джучи:

1. Генезис института четырех карачи-беков, которых хорошо исследовал Ю.Шамильоглу.
2. Иерархия кланов. Кланов, не попавшие в число четырех избранных кланов.

3. Соотношение кланов с Улусами джучидов. Изменения в хронологическом порядке клановой системы. Безусловно, ни одна система не может существовать без изменений. Рано или поздно она подвергается изменениям под влиянием тех или иных факторов.

Стоит отметить, что система карачи-беков в Золотой Орде и в постзолотоордынских государствах не была идентичной и существенно отличалась.

По нашему мнению, можно выделить три этапа развития клановой системы в Золотой Орде.

1. Эпоха Бату. В его время все Улусы джучидов были розданы братьям Бату (первоначально было 19 Улусов), каждому из которых в подчинение было отдано по племени.

2. Эпоха хана Узбека. В его время все Улусы джучидов были отобраны у джучидов, за исключением потомков самого Бату, Орда-эджена и Шибана. Видимо, тогда все племена, подчиненные репрессированным джучидам, были переданы в подчинение хану Узбеку. Но при этом сохранялись четыре карачи-бека у самого хана Узбека.

3. После «великой замятни» и уже после времени правления хана Тохтамыша произошло изменение системы, построенной ханом Узбеком. В разных частях Улуса Джучи возобладали разные тенденции, в том числе деградация клановой системы. По нашему мнению, в оседлых частях Золотой Орды сохранился институт четырех карачи-беков, причем карачи-беки происходили из четырех основных племен ханства. В кочевых частях Золотой Орды произошла деградация института четырех карачи-беков, в силу того, что там были представлены большое количество других племен, которые конкурировали между собой.

Для того, чтобы проиллюстрировать разницу между этими этапами приведем следующую таблицу.

¹ Здесь стоит отметить разность происхождения сиджиутов и сальджиутов. В списке Рашид ад-Дина эти два племени четко разделены: «Эти народности также состоят из двух подразделений: нируны в собственном смысле; их шестнадцать родов: катакин, салджиут, тайджиут, хартакан, сиджиут...» [Рашид ад-Дин, 1952, с.78]. Сальджиуты были потомками Бухату-Салджи, сына Алангоа, а сиджиуты имели другое происхождение: «у Кайду-хана было три сына; имя старшего было Байсонкур, от которого [идет] ветвь предков Чингиз-хана; третьего [сына] звали Джаучин, от рода которого [произошли] два племени: артакан и сиджиут» [Рашид ад-Дин, 1952, с. 178]. Сиджиуты занимали высокое положение еще во времена Золотой орды. «Тысяча Мунгура, бывшего из племени сиджиут. В эпоху Бату он ведал [войском] левой руки. В настоящее время из эмиров Токтая, некто, по имени Черкес, есть один из его сыновей; он идет стезею отца» [Рашид ад-Дин, 1952а, с.274].

Политические	Улус Джучи времен Бату	Улус Джучи времен правления ханов Узбека, Джанибека и Бердибека	Постзолотоордынские ханства в оседлых частях Улуса Джучи	Постзолотоордынские ханства в кочевых частях Улуса Джучи
Звание карачибеков.	Монополия, занятая представителями определенных племен.	Не было монополии определенных племен на данную должность.	Монополия, занятая представителями определенных племен.	Не было монополии определенных племен на данную должность.
Количество карачибеков.	4	4	4 (6 в Крымском ханстве после 1550-х гг.)	Неизвестно
Принцип передачи статуса.	Передавался по воле правителя Улуса четко ограниченному количеству родов	Передавался по воле хана. Представители разных родов могли занимать место карачибека.	Передавался в рамках одного рода путем наследования.	Неизвестно
Соотношение должности хана и карачибеков.	Должность хана имела первостепенную роль, карачибеки играли второстепенную роль.	Должность хана имела первостепенную роль, карачибеки играли второстепенную роль.	Произошла девальвация звания хана, в силу большого количества носителей данного звания. Роль карачибеков выросла, так как они уже могли выбирать, какому хану служить.	Произошла девальвация звания хан, в силу большого количества носителей данного звания. Роль карачибеков выросла, так как они уже могли выбирать, какому хану служить.
Формы протеста родовой знати	Не было бунтов родовой знати против хана.	Не было бунтов родовой знати против хана.	При не согласии с политикой хана, происходила откочевка к другому хану или бунт.	При не согласии с политикой хана, происходила откочевка к другому хану или бунт.
Степень централизации государства	Децентрализованная конфедерация с легитимным центром власти (Улус Бату).	Централизованное государство.	Слабо централизованное государство.	Децентрализованная конфедерация.
Институт хана (в рамках институционального подхода)	Слабый институт хана. При слабых политических институтах начинает играть большую роль личность самого хана.	Сильный институт хана, не зависящий от личности хана.	Слабый институт хана. При слабых политических институтах начинает играть большую роль личность самого хана.	Слабый институт хана. При слабых политических институтах начинает играть большую роль личность самого хана.

Кроме того, стоит упомянуть авторскую позицию по поводу соотношения таких понятий как племя (род) и клан. По нашему мнению, клан подразумевает под собой верхнюю страту племени, относящуюся к политической элите ханства. Причем наследование статуса карачибека происходило в рамках клана. Различия можно проиллюстрировать на следующем примере: клан Мангыт подразумевал под собой в основном потомков Едиге (из племени ак-мангыт), в то время как мангыт обозначал всех представителей племени мангыт вне зависимости от их родства с Едиге.

В предыдущей публикации мы уже обосновали тезис о том, что узбеки являются среднеазиатским экзоэтнонимом по отношению к населению Улуса Джучи [Сабитов, 2011, с.173]. Развивая этот тезис, можно отметить, что, скорее всего, самоидентификация кочевого населения Улуса Джучи носила клановый характер. Кочевой представитель Улуса Джучи, прежде всего, идентифицировал себя с определенным родом и подродом (мангыт, кипчак, найман, аргын и т.д.). Еще в XVI веке в письменных источниках были зафиксированы различные списки 92 узбекских племен. Т.И.Султанов считает, что традиция разделения на 92 племени появилась не позднее первой половины XVI века [Султанов, 1982, с.27]. В сочинении Фирдаус ал Икбал отмечается «Узбек-хан стал мусульманином, весь иль Джучи обратился в ислам и получил имя (лакаб) от Узбека» [цит. по: Исхаков, 2011, с.189]. Можно предположить, что на самом деле появление списка «узбекских» племен связано с личностью хана Узбека и его административной реформой, согласно которой он лишил всех джучидов своих уделов. Видимо тогда же произошел переход всех подвластных джучи-

дам племен в центральное управление непосредственно хану Золотой орды. С тех пор их могли называть племенами Узбека, что позже перешло в словосочетание «узбекские племена».

Удивителен факт того, что система четырех карачи-беков сохранилась в западной части Улуса Джучи (Крымское, Касимовское, Казанское ханства), в то время как в Восточной части она не сохранилась (ханство Абулхаир-хана, Ногайская Орда, Казахское ханство).

По нашему мнению, это можно объяснить следующим образом. В период Золотой Орды этот институт существовал традиционно и брал свои истоки со времен Чингиз-хана. Во времена хана Узбека произошло усиление роли четырех карачи-беков и родовой знати вообще за счет снижения роли джучидов, у которых хан Узбек отнял уделы, передав большую часть джучидов (исключая шибанидов, батуидов и ордуидов) в подчинение Исатаю кияту. В то время власть хана была сильна и роль карачи-беков была относительно слаба. Статус карачи-беков не наследовался, а заслуживался. В эпоху постзолотоордынских государств произошла деформация всех основных институтов власти. Звание хана девальвировалось. Появились беклярбеки-кингмэйкеры, возводившие на престол детей и подростков и правившие от их имени. Данным персонам не был интересен вопрос об оставшихся трех карачи-беках. Они, скорее, могли представлять реальную опасность, так как под их влияние мог попасть подросший хан. Вполне возможно, именно тогда и произошла реальная утрата значимости данного звания на востоке Улуса Джучи. Также стоит отметить, что институт четырех карачи-беков сохранился и развился в тех ханствах, где присутствовала большая количество городов и оседлое население. В тех ханствах, где преобладало кочевое население, институт четырех карачи-беков деградировал. В тех государствах, где преобладало оседлое население, этот институт четырех сохранялся, но при этом претерпел трансформацию – стал носить характер наследственных должностей. Видимо, это связано со спецификой кочевых и оседлых государств. В кочевом государстве сила клана не являлась величиной постоянной. Джут, междоусобицы и др. могли быстро подкосить могущество любого клана. Поэтому в этой системе вряд ли один из кланов мог надолго закрепить за собой место среди четырех карачи-беков. В оседлом же государстве после его завоевания хан мог раздать земельные пожалования своим приближенным, и они могли использовать ее как источник ренты. Таким образом, те кланы, которые оказались вместе с ханом в момент завоевания данной оседлой территории, смогли монополизировать свое привилегированное положение. Кроме того, данные кланы могли распространять легитимизирующие легенды, которые объясняли всем, почему именно эти кланы заняли место возле хана и получили определенные территории в управление. Безусловно, среди кланов запада Улуса Джучи такой легендой стала легенда о «давних эях Тохтамыш-хана». Таким образом, в постзолотоордынских ханствах на востоке Улуса Джучи (имеются в виду в основном чисто кочевые государственные образования) институт четырех карачи-беков деградировал в силу того, что данный статус не давал никаких преимуществ его обладателям. А в постзолотоордынских ханствах на западе Улуса Джучи (базирующиеся на оседлых владениях), институт четырех карачи-беков стал, с одной стороны, источником легитимности владения определенными территориями для представителей данного клана, а, с другой стороны, позволял ханам воспринимать себя легитимными наследниками ханов Золотой Орды.

Подводя итоги, стоит отметить, что клановая система в постзолотоордынских государствах различалась и зависела от характера подконтрольной территории (оседлая или кочевая). При этом даже в государствах с близким характером подконтрольной территории клановая система изменялась в связи с появлением других разнообразных факторов, как было в Крымском ханстве 1550-х годов и узбекских ханствах Средней Азии.

Список источников и литературы

Гайворонский, 2007 – Гайворонский О. «Повелители двух материков. Том I: Крымские ханы XV–XVI столетий и борьба за наследство Великой Орды». Киев-Бахчисарай: Оранта, Майстерня книги, 2007. – 368 с.

Исхаков, 2011 – Исхаков Д.М. Институт сейидов в Улусе Джучи и поздnezолотоордынских тюрко-татарских государствах. Казань: Фэн, 2011. – 228 с.

Исхаков, Измайлов, 2007 – Исхаков Д.М. Измайлов И.Л. Этнополитическая история татар (3 – середина 16 вв.). Казань: РИЦ «Школа», 2007. – 356 с.

Рашид ад-Дин, 1952 – Рашид ад-Дин. Сборник летописей. Т.1. Ч.1. М.: Наука, 1952. – 198 с.

Рашид ад-Дин, 1952a – Рашид ад-Дин. Сборник летописей. Т.1. Ч.2. М.: Наука. 1952. – 281 с.

Сабитов, 2011 – Сабитов Ж.М. О происхождении этнонима «узбек» и «кочевые узбеки» // Золотоордынская цивилизация. Сб. статей. Вып. 4. Казань: ООО «Фолиант», Институт истории им. Ш.Марджани АН РТ, 2011. С.166–173.

Султанов, 1982 – Султанов Т.И. Кочевые племена Приаралья в XV–XVII вв. М.: Наука. 1982, – 136 с.

Шамильоглу, 1986 – Shamiloglu U. Tribal Politics and Social Organization in the Golden Horde. Doctoral dissertation. Columbia university, 1986. – 286 p.

**Ж.М. Сабитов, И.М. Тажигулова, О.П. Балановский,
Е.В. Балановская, М.К. Жабагин**

Генеалогия казахстанских чингизидов (Тука-Тимуридов и Шибанидов) в контексте данных популяционной генетики

В данной статье на основе данных популяционной генетики были проанализированные ДНК-данные представителей пяти групп Чингизидов, проживающих на территории современного Казахстана.

Среди отобранных образцов ДНК, можно выделить три группы чингизидов.

1. Тука-Тимуриды, потомки казахского хана Джанибека, которые делятся на три ветви:

1.1. Линия Усека, сына Джанибека;

1.2. Линия хана Ишима, сына Шигая, сына Джадика, сына Джанибека.

1.3. Линия Ондана, сына Шигая, сына Джадика, сына Джанибека;

2. Шибаниды (потомки Сатемира (Шах-Темира), аральского хана XVIII века и потомки его двоюродного брата хорезмского хана Ильбарса).

3. Линия Жадигер-торе, неизвестного происхождения, гипотетически происходящего от каракалпакских чингизидов, потомков сибирского хана Кучума. Вторая версия связывает ее происхождение с казахскими Тука-Тимуридами.

В 2003 году Зержал и его соавторы выдвинули гипотезу о принадлежности старклатера потомкам Чингиз-хана [Zerjal, 2003]. Позже журналисты исказили и широко распространили данную гипотезу, написав о существовании 16 миллионов потомков Чингиз-хана.

Нами в течение 2008–2011 годов был проведен сбор ДНК-образцов представителей рода торе с полным фиксированием их генеалогии.

Кроме этого, действовало еще две группы исследователей, самостоятельно тестиовавших представителей рода торе.

В 2008–2011 годах ДНК-данные предствителей рода торе были протестированы через компанию Фэмили Три ДНА. Результаты этого тестирования были опубликованы [Turuspekov, 2012]. Собранные образцы из этой статьи мы будем условно называть FTD (номер образца).

В 2009–2010 годах экспедиция National Geographic собрало 18 ДНК-образцов представителей рода торе на территории Казахстана. Собранные ДНК-образцы этой экспедиции, мы будем условно называть NG (номер образца).

В 2011 году вышла статья Л.Б.Джансугуровой и других исследователей, в которой приводилось 4 гаплотипа потомков хана Абулхаира и были представлены результаты по ДНК самого хана Абулхаира [Джансугурова, 2011]. Результаты тестирования останков совпали с современными потомками. Полученные результаты из этой статьи мы будем условно называть D (номер образца).

В 2011 году также были собраны шесть образцов М.Жабагиным. Собранные образцы этой экспедиции, мы будем условно называть J (номер образца).

Чтобы наглядно продемонстрировать итоги данных экспедиций, приведем таблицу 1.

Таблица 1

	FTD	NG	D	J
Линия Усека	3	2	5 (4+1)	1 ¹
Линия Ондана	4	4	0	1
Линия Ишим-хана	5	9	0	6
Сатемир-торе	3	1	0	0
Жадигер-торе	2	1	0	0
Неизвестная генеалогия	3	0	0	0
Итого	20	17	5	6

Следует отметить, что в принципе выборка оказалась репрезентативной.

¹ Данные двух гаплотипов торе (потомок хана Абулхаира и хана Аблая) любезно предоставлены И.А.Захаровым-Гезехусом.

Сначала перечислим аксиомы, на основе которых строилось наше исследование.

1. Гаплогруппа человека передается от отца к сыну по Y-хромосоме.
2. У двух юридических потомков одного человека гаплогруппа может не совпасть только в трех случаях: адюльтер, усыновление, выдумывание мифической генеалогии (самозванство). В других случаях биологический и юридический статус должны совпадать.

3. Если в нескольких линиях одного рода представлены люди с разными гаплогруппами, значит произошел адюльтер, было усыновление или появился самозванец в роде.

4. Гаплогруппу и гаплотип предка рода можно получить путем сравнения ДНК-данных и генеалогии: представители более поздних ветвей, имеющих другую гаплогруппу или субклад, гаплогруппы, являются, по всей видимости, «генетическими туристами».

5. Выявить точное место адюльтера, усыновления или самозванства можно только в случае, если представлены все ветви рода, восходящие к спорным местам. Чем больше ветвей представлено, тем более точно можно локализовать место внедрения чужой гаплогруппы в данный род. Например, если потомки одного человека имеют гаплогруппу X, а потомки его брата и дяди по отцовской линии имеют другую гаплогруппу, мы можем предположить, что именно на этом человеке произошло внедрение чужой гаплогруппы в род.

6. Протестировав все линии, восходящие к определенному хану (например, хана Джанибека, сына хана Барака), мы можем говорить только о гаплогруппе Джанибека, а не о гаплогруппе Джучи, так как между Джанибеком и Джучи еще 6–7 поколений, между этими поколениями могло произойти генетическое внедрение чужой гаплогруппы. Таким образом, вопрос об отцовстве Джучи вряд ли будет решен, так как от чингизидов осталось слишком мало ветвей (Потомки хана Даяна, потомки Джанибека, потомки крымских Гиреев и потомки Сатемиров).

7. Среди казахских ханов не было документально зафиксированных фактов самозванства или усыновления. Важно отметить, что, как правило, казахские Чингизиды знали друг друга и факт самозванства или усыновления сразу же стал бы достоянием «узун-кулака» (степной молвы). Таким образом, единственным механизмом инкорпорации в состав чингизидов другой гаплогруппы мог быть адюльтер.

Разъяснив наши аксиомы, переходим к результатам. В основу генеалогических таблиц нами были взяты генеалогии из документальных источников [Ерофеева, 2003], а также критического анализа разных источников по генеалогии [Сабитов, 2008, с.139–140].

В таблице 2 представлена генеалогия потомков Шибанида Шах-Темира. Среди протестированных Сатемир-торе есть представители потомков его двух сыновей. У всех четверых совпадают Гаплогруппа (C3-старклартер) и гаплотипы очень близки, на основе чего мы можем предположить, что этот субклад гаплогруппы C3 был и у их предка аральского хана Шах-Темира.

Таблица 2

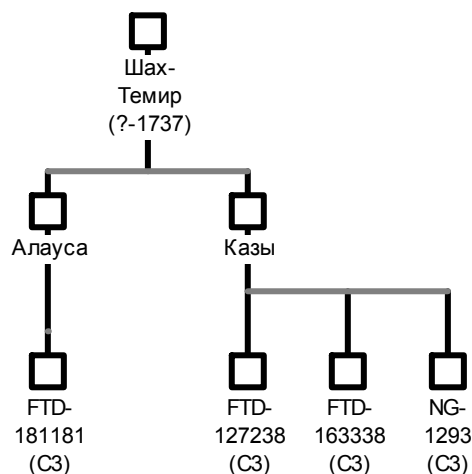

В таблице 3 представлены гаплогруппы жадигер-торе, чье происхождение не совсем ясно.

Таблица 3

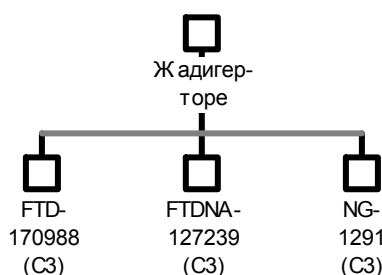

В таблице 4 приведены все тестировавшиеся казахские чингизиды, из линии потомков хана Джанибека.

Таблица 4

	C3 (xC3c)	R2a	R1a1a	Остальные
Усек	9	0	0	1
Ондан	8	0	0	1
Ишим	0	8	1	4
Самеке	0	0	5	0
Адиль	2	0	0	0

В таблице 5 приведена генеалогическая схема тестировавшихся.

Исходя из продемонстрированных результатов, можно сделать следующие выводы.

1. Потомки хана Ишима отличаются от линий других чингизидов. Судя по тому, что у потомков его двоих сыновей одна гаплогруппа R2a, то получается, что у хана Ишима с большой долей вероятности была гаплогруппа R2a. Эта гаплогруппа не совпадает с гаплогруппой потомков брата Ишима (Ондан) и его дяди Усека, у которых распространена гаплогруппа C3 (xC3c). Таким образом, мы можем утверждать, что хан Ишим был сыном не Шигая, а кого-то другого. Этому не противоречат исторические данные, согласно которым Ишим родился, когда его отцу было примерно 55–65 лет. В выявленном факте есть только один недостаток – недостаточное тестирование других линий потомков хана Ишима (например, потомков хана Каипа).

2. У потомков Самеке также наблюдается отличие от потомков хана Ишима, чьим потомком, согласно письменных источников, он является. У потомков Самеке распространена гаплогруппа R1a1a, но тут из-за недостатка тестированных из других линии (например, потомки Абульмамбета), мы не можем точно сказать, где произошел адюльтер. То есть гаплогруппа R1a1a могла проникнуть в род Торе и при Самеке, и при его отце Тауке. Только тестирование других потомков Тауке даст точный ответ на вопрос о том на каком из двух уровней произошел адюльтер.

3. Среди двух потомков хана Аблая, чей общий первый предок Адиль, сын хана Аблая, преобладает гаплогруппа C3, тогда как у остальных потомков четыре сыновей хана Аблая преобладает гаплогруппа R2a, типичная для потомков хана Ишима. Таким образом, мы можем предположить, что Адиль, сын хана Аблая, не являлся его сыном, а был плодом измены.

4. Стоит отметить, что по линии хана Ишима отмечено шесть несовпадений гаплогруппы с предковой. Шесть адюльтеров приходится на 19 тестированных. В то время как по линии Ондана и Усека есть только один случай адюльтера на 9–10 тестированных потомков каждой линии.

5. Данный факт объясняется двумя факторам. Численность потомков хана Ишима в разы больше, чем потомков двух оставшихся линий. Кроме того, линия хана Ишима была главной правящей линией династии Чингизидов, из которой произошло большинство казахских ханов. Потомки Ондана и Усека были боковыми линиями и до первой половины XVIII века вообще имели мало ресурсов для борьбы за власть. Хорошее социальное положение первой ветви вело к большому количеству жен, что способствовало в свою очередь, к большому количеству адюльтеров, если учесть, что аулы разных жен могли кочевать далеко и вдали от хана. Представители второй и третьей ветви чингизидов вплоть до начала XVIII в. занимали невысокое социальное положение, что выразилось в меньшем количестве жен и адюльтеров.

Таблица 5

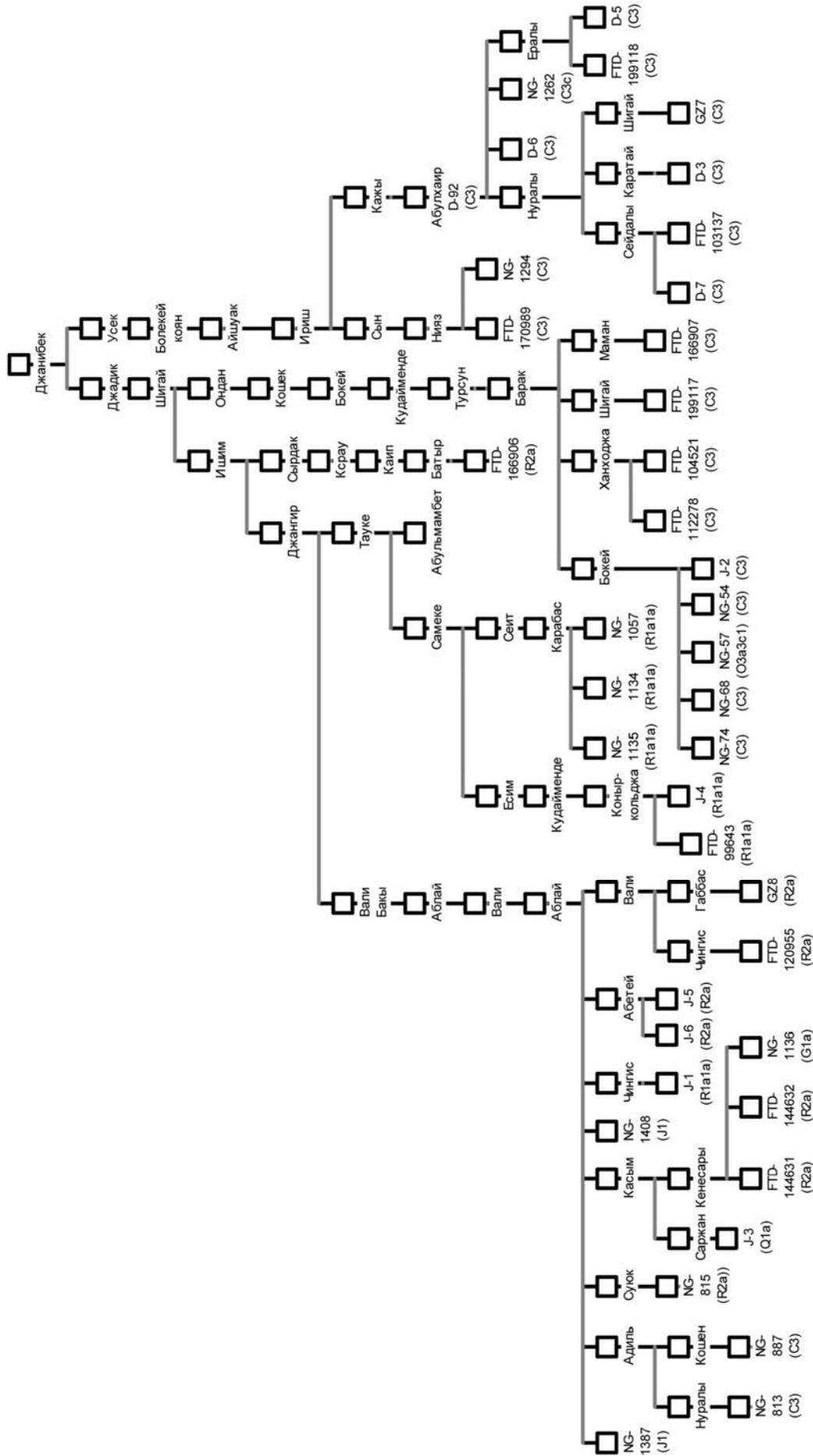

Список источников и литературы

Turuspekov, 2011 – Turuspekov Y., Sabitov Zh., Daulet B., Sadykov M., Khalidullin O. The Kazakhstan DNA project hits first hundred Y-profiles for ethnic Kazakhs // The Russian Journal of Genetic Genealogy. 2011. 2, № 1. P.69–84.

Zerjal, 2003 – Zerjal T., Yali Xue, Bertorelle G., Wells R.S., Weydong Bao. et al. The Genetic Legacy of the Mongols // The American Journal of Human Genetics, Volume 72, Issue 3, 717–721, 1 March 2003.

Джансугурова, 2011 – Джансугурова Л.Б., Бекманов Б.О., Красоткин Е.В., Булентаева З.А., Мусралина Л.З., Курманов Б.К. «Генетические исследования костных останков из некрополя "Хан молласы"» // Арало-Каспийский регион в истории и культуре Евразии: Материалы II Международной научной конференции, посвященной 20-летию независимости Республики Казахстан. Алматы-Актобе, 2011. С.357–361.

Ерофеева, 2003 – Ерофеева И.В. Родословные казахских ханов и кожа XVIII–XIX в. Алматы. 2003. – 178 с.

Сабитов, 2008 – Сабитов Ж.М. Генеалогия Торе. Астана, 2008. – 326 с.

К вопросу о границе Ногайской Орды и Сибирского Зауралья

Как и многие другие территории Российской Федерации, Южное Зауралье может «похвастаться» весьма низким уровнем изученности исторических процессов, как происходивших в древности, так и относящихся к относительно недавнему времени. Не стал исключением и период существования так называемых «постордынских государств» – Сибирского ханства и Ногайской Орды. Один из «темных» вопросов этого времени касается границы между этими государствами. Этот момент обычно упоминается, за редким исключением, вскользь, без уточнения. Обычно подразумевается, что границы владений различных постзолотоордынских государств на Южном Урале впоследствии воплотились в границы «дорог» / даруг.

Попыток реконструировать ситуацию разграничения очень мало. Р.Г.Кузеев определил зону ногайского господства на территории Южного Урала от низовьев р. Белой на западе до вершин рр. Яика и Ая на востоке [Кузеев, с.484]. Опираясь он на документ 1601 г. о сборе ногайцами ясака с жителей Уфимского уезда [Миллер, т. II, с.194]. Отметив, что мнение Р.Г.Кузеева подтверждается документальными материалами, В.В.Трепавлов включил в ногайскую часть еще Китайскую волост: по восточной границе Китайской волости будущей Сибирской даруги Башкирии – приблизительная меридиональная линия по южноуральским озерам Иткуль (или, может быть, Щелкун), Синарское, Касли, Кизыл-Таш, Увильды, Аргази. Далее границу возможно провести по верхнему течению Уя (может быть до впадения в него Увельки), по обеим сторонам которого некогда также обитали «роды ногаев» [Трепавлов, с.470]. В таком случае не совсем понятно, каким образом описанная линия может соотноситься с границей Китайской волости – никогда не сталкивался с подобной локализацией племени Китай и совершенно не понимаю, откуда автор ее «взял». То есть, принимая в качестве гипотезы сам тезис, не могу согласиться с посылкой. Необходимо отметить, что определение границ тюркских волостей в Зауралье для XVI–XVII вв. является совершенно неизученной темой, поэтому каждая попытка оконтурить какую-либо волость должна быть аргументирована. Еще один момент – если по обеим берегам р. Уй «некогда обитали ногайцы», то каким образом эта река может быть пограничной? Как бы то ни было, реконструкция В.В.Трепавлова является на наш взгляд, в значительной степени «волевым» решением проблемы, хотя и выглядит достаточно приемлемо.

Очевидно, что вопрос границ должен был быть как-то раскрыт в работе В.В.Трепавлова, но материалов для реконструкции восточной границы явно оказались недостаточными. При решении проблемы реконструкции границы Сибирского ханства и Ногайской Орды надо оперировать большим количеством документов, чем информацией о территориях, с которых ногайцы собирали ясак в 1600 г., то есть тогда, когда Сибирское ханство уже не существовало. Хотя, следует отметить, что эти границы, наверняка, не были «неподвижны» в разные периоды существования ханства и Ногайской Орды.

В связи с вышесказанным, представляется необходимым попытаться собрать вместе различные документы, содержащие информацию по интересующему нас вопросу. Большая часть этих документов также относится к периоду после окончания существования Сибирского ханства, но поставление данных различных источников предпочтительнее опоры на единственный документ.

В книге Устрялова «Именитые люди Строгановы» приведен текст жалованной грамоты, данной в 1692 г. Строгановым, в которой имеются выдержки из грамот, полученных Строгановыми в разное время, в том числе, из грамоты 1574 г.: «В жалованной же грамоте 7082 году написано: он же великий государь царь и великий князь Иоанн Васильевич всея России пожаловал Якова да Григорья Аникеевых детей Строгановых, по их челобитью, велел им меж Сибири и Нагаю и Тахчей и на Тахчях и на Тоболе реке крепости им поделать, и снаряд огненной и пушкарей и пищальников и сторожей от Сибирских и от Нагайских людей держать, и около крепостей у железного промыслу и у рыбных ловель и у пашень по обе стороны Тоболе реки и по речкам и по озерам и до вершин дворы ставить, и лес сечь и пашня пахать и угодыя делать и людей призывать неписьменных и нетяглых» [Устрялов, с.36–37]. Этот же документ (грамота 1574 г.) приведен в работе Г.Ф.Миллера. «... били нам челом, что в нашей отчине за Югорским камнем, в Сибирской уkraine, меж Сибири и Нагай, Тахчей и Тобол река с реками и с озера, и до вершин, где збираютца ратные люди Сибирскова салтана да ходят ратью... А иных данщиков наших Сибирской имает, а иных и убивает, а не велит нашим остяком, и вогуличам и югричам наши дани в нашу казну давати; да и на рать с собою емлет насильством в судех воевати югрич тех же остяков и вогулич; а к

нашим де изменником к черемисе, как нам была черемиса изменила, посылал Сибирской через Тахчеи и перевел Тахчеи к себе; а и прежде сего Тахчевы нам дани и в Казань ясаков не давали, а давали де ясак в Нагаи; а которые остяки живут круг Тахчеи, и те остяки приказывают, штом им наша дань давати, как иные наши остяки дань дают, а Сибирскому б дани и ясаков не давати и от Сибирскою б ся им боронити за одно. И нам бы Якова да Григорья пожаловати: на Тахчее и на Тоболе реке, и кои в Тобол Реку озера падут, идо вершин, на усторожливом месте ослободити крепости делати...» [Миллер, т. I, с. 332–333]. Таким образом, территория по Тоболу, по мнению правительства Ивана Грозного (а возможно, Строгановых, если те инициировали появление жалованной грамоты), находилась между Сибирским царством и Ногайской ордой («меж Сибири и Нагая»). Причем не просто Тобол, а река с притоками. Ситуация маловероятная, особенно если учесть место расположения Искера... Но здесь же в тексте имеется фраза про то, что именно на Тоболе «збираютца ратные люди Сибирскова салтана да ходят ратью...» – следовательно, можно трактовать текст таким образом, что земли по Тоболу являлись восточной окраиной Сибирского ханства и обосновавшись там, Строгановы оказались бы между Сибирью и Ногаями...

Возможным подтверждением того, что Тобол относился к владениям сибирских ханов может служить еще один документ, относящийся к рубежу XVI–XVII столетий. В отписке уфимского воеводы Михаила Нагого (весна 1601 г.) со слов царевича Азима говорится «а кочевать де им всем царевичам Кучумовым и наезжать себя велели на Тоболе реке, на Арал-Карагае» [Миллер, т. II, с. 195]. Посланные к царевичам люди обнаружили: «А кочуют де царевичи Канай да Азим меж Ишима и Обаги (Убагана – Г.С.) реки, в дуброве, от устья Обаги реки 3 днища конного ездун вверх по Абаге», «а брат де их большой Алей царевич... кочует от них в пяти днищах близко к Сибири, к Тобольскому городу» [Миллер, т. II, с. 196]. Можно предположить, что царевичи кочевали в пределах той территории, которая ранее входила в состав Сибирского ханства, но не находилась под плотным контролем русских. Подтверждением этого предположения может служить информация, содержащаяся в отписке тюменских воевод Ф.Ф.Пушкина и М.Г.Елизарова 1623 г., где сказано следующее: «...а больши де их тайши Байбагиш с товарищи прикочевали со своими улусы по Тоболу реке меж Тюмени от Уфы за 2 днища от Уфинской волости от Ера-Табыни (Кара-Табынской волости? – Г.С.), где кочевал наперед сего сибирский Кучюм царь...» [МИБ, с. 159].

Далее, в связи с цитированным текстом грамоты возникает вопрос о том, что же такое «Тахчеи»? Хотя чаще всего авторы пишут, что слово «Тахчеи» помимо грамоты 1574 г. нигде не встречается, в действительности это название упоминается в записках Генриха Штадена: «Тахчеи (Tahzea) совсем пусты. В этой стране нет совсем никакого народа» [цит. по: Алексеев, 2006, с. 135]. Характерно, что информация Штадена относится примерно к тому же времени, что и жалованная Строгановым, поскольку в России он прожил с 1564 г. по 1576 г. [Алексеев, с. 132]. По Штадену, Тахчея, это некая область, «страна», что согласуется и с текстом грамоты Строгановым, где называются «Тахчеи и Тобол река», т.е. Тахчея, очевидно, не является рекой. Но как бы то ни было, остается вопрос, где же эта Тахчея располагалась? По этому поводу существует ряд версий.

А.А.Дмитриев размещал Тахчею в верховьях Тавды (Тахтанская волость вогулов) [Дмитриев, с. 46]. С.В.Бахрушин полагал, что «Во всяком случае, это не народ, а страна, которая, судя по контексту, лежала в верховьях Тобола, так как в грамоте 1574 г. упоминание о Тахчехах всякий раз предшествует упоминанию о Тоболе. Упоминается название Тахчеев только в 70-е годы XVI в. и, очевидно, впоследствии было заменено другим. Легче всего предположить, что так называлась область по Туре, за которой впоследствии закрепилось название Епанчин юрт, название новое и возникшее только после похода Ермака» [цит. Алексеев, 2006, с. 136]. Как видим, исследователь предложил сразу два варианта – верховья Тобола и среднее течение Туры.

Н.А.Томилов не отрицает возможности привязки этой области к Туре и связывает ее название с представителями племени «тагчи» (тахчи), одного из ранних узбекских племен, вошедшими в состав туринских татар [Томилов, 1992, с. 33]. Выплату дани ногайцам жителями территорий по среднему течению р. Туры допустить можно, хоть и представляется эта местность слишком северной для степняков. Но в таком случае мы должны допустить, что население всей территории по рекам Исеть и Пышма (по крайней мере, в верхнем и среднем их течении) также платило ясак ногайцам, т.е. входило в состав Ногайской орды. В таком случае необъяснимо, почему после разгрома Кучума табынцы, бикатин и сынрян ушли в степь и составляли основу отрядов Кучумовичей на рубеже XVI–XVII вв.? Но об этом чуть позже.

Одна из последних версий предполагает, что «Согласно данным башкирских исследователей, верховья реки Чусовой принадлежали башкирскому племени терсяк. Именно в XVI в. терсяки по-

кинули свои родовые земли... Именно в землях терсяков, в области, именуемой в русских летописях Тахчеи, и обосновались дружинники Строгановых, основав слободу. Верховья реки Чусовой (ныне территория севера Челябинской области), согласно указу царя Ивана Грозного, являлись границей владений Строгановых» [Шумилов, 2008, с.142]. В контрапункт этому мнению можно привести выдержку из документа, относящуюся к 1579 г.: «А по жалованным грамотам и по сотной с книг письма и меры Ивана Яхонтова с товарищи 87 году и по деловой, к Чусовскому городку уезду: ... по реке по Чусовой вверх от устья по одной по левой стороне, по Усолошной стороне, до речки до Сылвы десять верст, а от устья реки Сылвы Чусовою же рекою ... Чусовскаго до верхняго городка, ... а от городка рекою Чусовою вверх по левой же стороне сорок верст до деревни до Калина лугу, а от Калина лугу по Чусовой вверх по левой же стороне до Вогульских улусов и до речки до Утки до верхней» [Устрялов, с. 65]. Таким образом, в 1579 г. владения Строгановых по р. Чусовой заканчивались на месте впадения в нее р. Утка (в некоторых документах она носила название «межевая Утка»), причем граничили они не с «Тахчеей», а с «вогульскими улусами». К тому же, не совсем понятно, почему Тахчеи должна были располагаться во владениях Строгановых, если ее население платило ясак ногайцам?

Таким образом, область Тахчеи разные исследователи размещают от территории современного Казахстана (верховья Тобола) до севера лесной зоны (верховья Тавды). Крайние значения все же маловероятны, если принимать во внимание упоминание о том, что до 1572 г. (восстание черемис) Тахчея платила ясак в Ногайскую орду, а после этого была подчинена Сибирскому ханству.

Версия, высказанная Е.В.Шумиловым о том, что Тахчея располагалась где-то в районе лесостепного Зауралья (А.В.Матвеев и С.Ф.Татауров, ссылаясь на другую статью Е.Н.Шумилова, помещают Тахчею в верховьях Исети [Матвеев, Татауров]), выглядит наиболее вероятно именно в связи с упоминанием о выплате ясака ногайцам. Аргументация же, приведенная в статье, выглядит довольно натужной [Шумилов, 2008, с.141–143]. В пользу этой точки зрения есть еще один весьма значимый, как представляется, аргумент. В одном из документов, датированном 1623 г., упоминается «да Тахчинской де волости башкирец Едегер наехал на Хама-Карагае тайшу Куралая... а башкирец де ваш Тахчинской же волости Акшагулов сын...» [МИБ, с.158; Миллер, т.II, с.350]. Таким образом, можно соотнести Тахчею с Тахчинской волостью в Южном Зауралье (на Южном Урале), хотя место расположения этой волости более точно локализовать пока нет возможности, можно лишь предположить, исходя из текста документа, что она соседствовала с Каратабынской волостью.

Как бы то ни было, мы можем, опираясь на источник, предположить, что в 1572 г. Сибирское ханство несколько сдвинуло свою западную границу, включив в свой состав территорию, называвшуюся «Тахчеи». Описания границ ханства на финальный период ее существования мы не имеем, но есть одно интересное свидетельство, которое в некоторой степени позволяет судить до куда распространялась территория ханства Кучума в Южном Зауралье. А.А.Преображенский приводит фрагмент наказа, который дали приставам Е.Ржевскому и Г.Васильчикову, направленным для встречи польского посла в 1586 г., то есть вскоре после включения земель Сибирского ханства в состав Московского государства. В наказе есть такие строки: «А ясаку положил на Сибирское царство и на Конду Большую, и на Конду Меньшую, и на Туру-реку, и на Иртышь-реку, и на Иргиское государство, и на Пегие колмаки, и на Обь великую реку и на все городки на сибирские, на девяносто и на четыре города з году на год имати на государя по 5 тысяч сороков соболей, по 10 тысяч лисиц черных, да по 500 тысяч белков ебольших, сибирские и илетские» [Преображенский, 1972, с.50]. Поясняет ситуацию одна из карт «Большой чертежной книги Сибири» С.У.Ремезова, где показан «Бор Илетской длина его от усть Ика реки, меж Тоболом и Мясом...» [Ремезов, с.91]. Илетские белки, это белки из Илетского бора (Илет-карагай), на это обстоятельство обратил внимание В.Д.Пузанов [Пузанов, 2001, с.7]. Остатки этого лесного массива, сохранившиеся близ устья реки Ик, сегодня называются Илецко-Иковский бор. Можно предположить, что эта территория, т.е. междуречье Миасса и Уя (примерно параллельно друг другу текут именно эти реки, к тому же вплоть до начала XVIII в. именно реку Уй часто считали истоком Тобола), входила в состав Сибирского ханства.

Еще один информационный пласт, который, возможно, будет не лишним учитывать при рассмотрении вопроса о границе Ногайской орды и Сибирского ханства – это сведения о зауральских тюркских племенах, которые, если не полностью, то в значительной части, ушли в степь, к кучумовичам. Речь идет о племенах бикатин, сырян (сырян) и табын. Наиболее конкретно это звучит в уже цитированной отписке Михаила Нагого: «...с ними, з двема царевичи (Канаем и Азимом – Г.С.), человек с 150, а все табынцы...», «...а с ним (Алеем – Г.С.) де кочуют братья их меньшие и сырянцы и мякотинцы, а сказывают де с ним человек до 300 и больше», «...пришли де от Кучумо-

вых детей в тое Каратабынскую волость 20 семей башкирцев с женами и с детьми; а бывали де, господине, оне прежде того тое же Каратабынские волости ясашные же башкирцы, были с Кучумом» [Миллер, т. II, с. 196–197]. Попробуем рассмотреть, где же располагались волости этих племен. Правда, в моем распоряжении имеется только информация на конец XVII в., но представляется, что это не критично, по крайней мере, у нас нет документальных данных об изменении местоположения этих племен на протяжении XVII в.

Граница Табынской волости, по документу 1692 г. в Зауралье проходила следующим образом: «на вершину реки Урака и до устья оной на речку Ай до устья горы Шунгурьюя, потом уральскую Мулдыбыик по речке Миясу и горе Укне-Имякне и на озеро Идрязи; поворот от оного на речку Тикюс и по оной до брода Кармали, со оного по речке Сумляне и до брода Буракая лежащего через реку Миас, до устья реки Уя и до степи состоящей за рекою Тоболом, до озера Юбелея и от оного до вершины реки до Черного тока и до местечка Акиар-Гиргу, от коего поворот до Чюрика-Икая» [МИБ, с. 80]. Если перевести ориентиры на современные названия, то от р. Ай по р. Миасс до озера Аргази, либо Идрязи, затем, очевидно, до р. Теча, оттуда до брода в районе впадения р. Чумляк (Сумляне) в р. Миасс и далее на устье р. Уй и за Тобол – огромная территория. Эти данные, в значительной степени подтверждаются документами XVIII в. Надо добавить, что и верховья Яика (Урала) входили в Каратабынскую волость – Верхо-Яицкая пристань, нынешний Верхнеуральск, была поставлена на землях именно этой волости.

Мякотинская (Бикатинская) волость включала в себя территории с озерами Касли, Иртяш, Большая и Малая Наноба, реки Кыштымка и Маук, вплоть до реки Синары – большую часть своих территорий бикатин продали Я. Коробкову и Н. Н. Демидову под постройку Каслинского и Кыштымского заводов [ОГАЧО, ф. И-172, оп. 1, д. 6, л. 2 об.–3; ОГАЧО, ф. И-172, оп. 1, д. 7, л. 114–117]. О границах Сырянской (Сынрянской) волости говорится в документе 1673 г.: «Вотчина де у них у сенирянцов у всех вопче за Урал горою, на степной стороне, а межа той вотчине с вершины речки Багаряк и до устья, а от той речки с вершины речки Елганды (совр. Боевка – Г.С.) и до устья, а от устья той речки по речку Казиганды до вершины и до устья, да на вершины речки Уйлабасты и до устья, да через речку Сесер (Сысерть – Г.С.) на сосняг а с того соснягу на вершины речки Исеть и с вершины Исети на речку Уктус, с устья и до вершины» [ГАСО, ф. 24, оп. 1, д. 1092, л. 81], в другом документе упоминается, что на территории Сынрянской волости поставлены Ремянская (Арамильская), Камышенская и Багаряцкая слободы и Колчеданский острог [ГАСО, ф. 24, оп. 1, д. 1092, л. 81 об.].

Если принять, что табын, бикатин и сынрян поддержали Кучума и, впоследствии, его сыновей в силу того, что являлись подданными Сибирского ханства, тогда встает другой вопрос – почему практически не известны сообщения о присутствии в «кочевьях» Кучумовичей представителей других племен Зауралья? Однако и здесь все не просто, в 1661 г. из степи вернулось много «выходцев» – людей, которые как раз таки кочевали с Кучумовичами, а возвратились домой, очевидно, из-за бесперспективности дальнейшей поддержки «царевичей» и абсолютного преобладания калмыков. Об их количестве говорит подслушанная русским толмачом информация: «...говорили де при мне те выходцы и хвалятца идти войной на Катайский острог и на Далматову пустыню во штистах, а в четыр де ста отпустим наперед себя в свою землю з женами и з детьми и со скотом» [МИБ, с. 159]. Причем значительная часть «выходцев», как следует из приведенного фрагмента, до ухода в степь жила на Исети. На это есть и более конкретное указание, одна из групп «выходцев»: «... били челом великому государю, чтоб им жить на старых своих жилищах на Исети реке от Тюмени в 5-ти днищах» [Миллер, т. III, с. 439]. Более чем вероятно, что среди этих людей были представители других тюркских племен Зауралья, помимо, названных выше.

Кроме уже приведенных, необходимо привести здесь данные еще одного документа, относящегося к концу XVII в. Это челобитная крестьян зауральских слобод, поданная в 1695 г., где говорится: «от сибирских земель и угодей Уфинского уезду земли их всякие угодья и башкирские их жилища [разделил] Камень Урал до Яицких вершин и межа земли посереде того Камени, ис которых мест в Сибирь потекли реки, также и з другой стороны Камени потекли воды в Уфинской уезд в русские реки; а прежние де их башкирские жилища на уфинской стороне Камени по-рекам по Белой, по Аю, и по Уфе и в ыных тамошних местех и поныне есть» [МИБ, с. 97–98]. В данном случае нас интересует не вопрос о расселении башкир, а совершенно конкретное утверждение, что границы Сибирского ханства простирались до Уральского хребта.

Если собрать вместе все аргументы, приведенные выше, то складывается довольно интересная картина – лесостепная и частью лесная зона Южного Зауралья входили в зону влияния Сибирского

ханства, видимо, включая верхнее течение Тобола, Миасс, Уй. В какой-то мере южная и юго-западная граница царства Кучума совпадает с более поздней границей Каратабынской волости. Косвенным подтверждением этого является граница Ногайской и Сибирской даруг, показанная на карте Пестрикова, составленной в 1736 г. [РГАДА, ф.192, № 5]. Ногайские владения включали Яик, кроме верхнего течения и, очевидно, не распространялись на восток. Естественно, в периоды ослабления Сибирского государства, ногайцы вполне могли расширять сферу своих «интересов», так же как и после поражения Кучума.

Показанный выше вывод вряд ли можно считать окончательным, поскольку далеко не исчерпан «запас» источников. Откровенно говоря, результат анализа доступных мне документов оказался неожиданным для меня самого – стереотип о границе, проходившей примерно так, как обозначил ее В.В.Трепавлов, сидел в голове довольно уверенно. Но когда начал выстраивать именно документальные свидетельства, то граница начала «сдвигаться». Интересно то, что археологические материалы позволяют определить границу расселения кочевого и лесостепного/лесного населения для периода раннего железного века и средневековья до XII–XIII вв., эта граница в Южном Зауралье проходит «по бассейну рек Миасс, Тобол (севернее Кургана), Ишим (севернее Петропавловска)...» [Боталов, 2000, с.210]. В какой-то мере эта граница совпадает с вариантом В.В.Трепавлова. Однако, документы XVI–XVII вв. показывают другую ситуацию. Несомненно, эта тема нуждается в дальнейшей разработке, с привлечением дополнительных материалов.

Список литературы и источников

- Алексеев, 2006 – Алексеев М.П. Сибирь в известиях западно-европейских путешественников и писателей XIII–XVII вв.: Введение, тексты и комментарий. 3-е изд. Новосибирск: Наука, 2006. – 505 с. (СО РАН. Избранные труды).
- Боталов, 2000 – Боталов С.Г. Поздняя древность. Средневековье // Древняя история Южного Зауралья. Том II. Ранний железный век и средневековье. Челябинск: Изд-во ЮУрГУ, 2000. – 494 с.
- ГАСО – Государственный архив Свердловской области. Ф.24. Оп.1. Д.1092.
- Дмитриев, 1984 – Дмитриев А.А. Пермская старина. Сборник исторических статей и материалов преимущественно о Пермском крае. Пермь: Издание автора, 1894. Вып. V: Покорение угорских земель и Сибири. – 227 с.
- Матвеев, Татауров – Матвеев А.В., Татауров С.Ф. Сибирское ханство: военно-политические аспекты истории. Казань: Изд-во «Фэн» АН РТ, 2012. – 260 с.
- МИБ – Материалы по истории Башкирской АССР / Отв. ред. А. Чулошников. Ч.1. М.-Л.: Изд-во Академии наук СССР, 1936. – 631 с., карты.
- Миллер, т.I – Миллер Г.Ф. История Сибири. Изд. 3-е. Т. I. М.: Издательская фирма «Восточная литература» РАН, 2005. – 796 с.: карты.
- Миллер, т.II – Миллер Г.Ф. История Сибири. Изд. 2-е дополненное. Т. II. М.: Издательская фирма «Восточная литература» РАН, 2000. – 630 с.: ил., карты.
- Миллер, т.III – Миллер Г.Ф. История Сибири / Ред. кол. Батянова Е.П., Вайнштейн С.И. и др. Т. III. М.: Издательская фирма «Восточная литература» РАН, 2005. – 598 с.: ил., карты.
- ОГАЧО – Объединенный государственный архив Челябинской области. Ф. И-172. Оп. 1. Д. 6, 7.
- Преображенский, 1972 – Преображенский А.А. Урал и Западная Сибирь в конце XVI – начале XVIII века / Отв. ред. Нечкина М.В. М.: «Наука», 1972. – 392 с.
- Пузанов, 2001 – Пузанов В.Д. Военно-политические факторы колонизации Приисетья. Шадринск: ПО «Исеть», 2001. – 46 с.
- РГАДА, ф.192, № 5.
- Ремезов – Ремезов С.У. Служебная чертежная книга [Электронный ресурс] – http://www.revival-of-tobolsk.ru/index.php?option=com_content&view=article&id=428&Itemid=379
- Самигулов, 2011 – Самигулов Г.Х. Тюрки Южного Зауралья в конце XVI – первой половине XVIII в.: консолидация/разделение – к постановке вопроса // История экономика и культура тюрко-татарских государств Западной Сибири (материалы международной конференции). Курган: Изд-во Курганского гос. ун-та, 2011. С. 127–131.
- Томилов, 1992 – Томилов Н.А. Этнический состав тюркоязычного населения Западно-Сибирской равнины конца XVI – начала XX в. Новосибирск: Изд-во Новосиб. ун-та, 1992. – 271 с.
- Трепавлов, 2002 – Трепавлов В.В. История Ногайской Орды. М.: Издательская фирма «Восточная литература» РАН, 2002. – 752 с.
- Устрялов, 1842 – Устрялов Н.Г. Именитые люди Строгановы. СПб.: Типогр. штаба военно-учебных заведений, 1842. – 120 с.: прил., карта.
- Шумилов, 2008 – Шумилов Е.Н. О местонахождении Тахчеи // Вопросы истории. 2008. № 9. С.141–143.

Клан баргут/буркут в политической истории чингизидских государств XIII–XVI вв.

Клановые структуры и их роль в системе золотоордынских и поздnezолотоордынских тюрко-татарских государств стали объектом пристального изучения лишь в течение нескольких последних десятилетий. Систематические исследования роли кланов в социальной организации монгольских государств первоначально были отображены в западной историографии. Ставшие уже классическими исследования Х.Иналджика и Б.Ф.Манц фактически заложили основы в изучении данного направления. Их работы были посвящены социальной структуре Крымского ханства в XVI веке, представлявшую собой классическую схему взаимоотношений хана и четырех правящих родов (карачи-беков), получившую позже в историографии название «четырёхчастной». Если Х.Иналджик сосредоточил свое внимание на понимании властных отношений хана и правящей аристократии [Inalchik, 1979–1980, p.446–448], то Б.Ф. Манц посвятила свое исследование анализу кланов в целом [Manz, 1978, p.284–304]. Поворотным пунктом стали исследования Ю.Шамильоглу, посвященные анализу четырехчастной системе карачи-беев как в истории Золотой Орды XIII–XIV вв., так и в ряде тюрко-татарских государств XV–XVI вв. [Schamiloglu, 1986, p. 80–172; Шамильоглу, 1993, с.44–54]. Исследователь проследил развитие и эволюцию института, их участие в бюрократической системе золотоордынского государства, а также роль в социальной организации тюрко-татарских ханств.

В последние два десятилетия роль кланов структур в социально-политической золотоордынских государств получила последовательное изучение в трудах Д.М.Исхакова, И.Л.Измайлова, В.В.Трепавлова, И.М.Миргалеева, Ж.М.Сабитова, Д.Н.Маслюженко и др. Отмечена ранняя история кланов и роль некоторых из них в формировании улусов и государственном развитии нечингизидских государств, в частности, Ногайской Орды¹ и происхождении темника Мамая [Трепавлов, 2002, с.51–61; Трепавлов, 2010, с.138–140; Мустакимов, 2010б, с.171–180 и др.]; отмечены теоретические вопросы вокруг термина «клан» и факторы создания родоплеменной структуры Монгольской империи [Миргалеев, 2010, с.132–135 и др.].

Наиболее обстоятельное изучение роли и функций кланов принадлежит Д.М.Исхакову и И.Л.Измайлову. Исследователи проследили эволюцию родоплеменных отношений в Монгольской империи, формирование клановых конфедераций [Исхаков, Измайлов, 2007, с.141–146]. Д.М.Исхакову принадлежит мысль о том, что хан и кланы составляли т.н. «правлящую корпорацию», в которой «отношения «между ханом и лидерами «правлящих племен» регулировались перекрестными супружескими союзами по женской линии» [Исхаков, 2009а, с.25]. Также исследователем были прослежены специфика кланов в социальных отношениях в Золотой Орде, их возрастающая роль в период «великой Замятни» [Исхаков, 2009а, с.30–53]. В рамках изучаемой нами темы, Д.М.Исхаков предложил отождествлять сибирскую княжескую династию Тайбугидов с кланом буркут, неоднократно фигурирующим в многочисленных письменных источниках XIII–XVI вв. [Исхаков, 2009б, с.119–120]. С точкой зрения исследователя согласились Ж.М.Сабитов [Сабитов, 2010, с.32–36] и, с некоторыми оговорками, Д.Н.Маслюженко [Маслюженко, 2010, с.127]².

Вокруг изучения клановых основ золотоордынской государственности сложилась определенная историографическая традиция, избилующая различными подходами и особенностями при изучении конкретного клана в определенной политической обстановке. Несмотря на серьезные успехи исследователей в данном направлении, на наш взгляд, функции и роль кланов на определенных этапах истории чингизидских государств изучена недостаточно. Заполнение же данной лакуны – дело будущих исследований. Автор в данной статье предлагает рассмотреть историю одного из кланов, сыгравшего знаковую роль в социальной структуре улуса Шибана и, возможно, сибирских ханства – баргут или буркут.

¹ Справедливости ради стоит отметить, что В.В.Трепавлов усомнился в отождествлении племени мангут с мангытами Дешт-и Кипчака вследствие неясности происхождения последних [Трепавлов, 2002, с.51–52, 61–62].

² Д.Н.Маслюженко подчеркнул, что клан буркут фиксируется в составе улуса Шибана лишь прошибанидскими источниками.

Одной из главных проблем анализа исторических особенностей клановой организации является крайняя разрозненность источников, которые, как представляются, можно разделить на две категории в хронологическом отношении.

К первой относятся те исторические сочинения, которые охватывают историю племен Южной Сибири и внутренней Монголии, их участие в процессах становления Монгольской империи в XIII веке, формирования её улусов (в частности, Улуса Джучи, Чагатая, государства Хулагуидов). Это китайская официальная хроника «Юань Ши» (1369–1370 гг.), составленная по приказу китайского императора Чжу Юань-чжана, из династии Мин; «Сокровенное Сказание монголов» (приблизительно в 1240 г.) и «Джами ат-таварих» («Сборник летописей») персидского историка и официального историографа династии Хулагуидов Рашид-ад-Дина (составлена приблизительно в 1300–1311 гг.). В этих работах родоплеменной организации монголов, истории племен и их участия в политической жизни уделено достаточно большое внимание.

Ко второй группе относятся источники более позднего происхождения, которые так или иначе упоминают о клане буркут. Это, прежде всего, генеалогическое сочинение «Му'изз ал-Ансаб», составленное при тимуриде Шахрухе в 20-х гг. XV века; «Тарих-и Абу-л-Хайр-хани» Масуда бен Усмана Кухистани (предположительно 1543–1544 гг.); «Шейбани-наме» Мухаммада Салиха (начало XVI в.); «Таварих-и гузида-йи Нусрат-наме» неизвестного автора (написано предположительно в 1502–1510 гг.); «Дафтар-и Чингиз-наме» (составлен в конце XVII – начале XVIII вв.); «Маджму ат-таварих» («Собрание историй») Сайф ад-Дина Ахсикенди (XVI в.) и анонимный текст, перечисляющий «беков, бывших в эпоху хана Джанибека». Некоторые дополнительные данные по истории кланов, бывших при династии Шибанидов в Бухаре может дать «Шараф -наме-йи шахи» («Книга шахской славы») официального историографа хана Абдуллы II Хафиза-и Таныш Бухари, многотомное сочинение которого было составлено в конце XVI века. Помимо этого, дополнительные материалы, в частности, по отождествлению клана буркут с династией Тайбугидов, могут дать сибирские летописи, составленные частично на основе устных преданий сибирских татар [Миллер, 1999, с.185].

Имеются упоминания о клане буркут («буркыт») в ряде татарских шеджере, проанализированных Д.М.Исхаковым [Исхаков, 2006, с.28–29]. Упоминание о неких Буркыте би и Буркате би фиксируются среди родословных татар Татарстана и Башкортостана. Трудно сказать, каким образом буркуты оказались в Приуралье, поскольку в этих родословных нет точек соприкосновения с другими источниками¹.

Этноним «баргу», по мнению ряда исследователей, имеет тюркское происхождение. Так, Ц.Б.Цыдендамбаев указывал, что этноним «баргуты» могли происходить от тюркского «байыркы», с чем согласился А.Г.Маявкин. Б.З.Нанзатов считал возможным отождествить «баргу» с *barqu*, значение которого – «добыча». На этом основании, исследователь предположил, что «баргу» – синоним политонима курыкан, которые расселились в «баргу» («земля», «добыча»). Отсюда и предположительное возникновение термина «Баргуджин-Токум» («родина [земля] завоевателей», либо «[земля] линиджа завоевателей») [Нанзатов, 2003, с.35–36]. Схожей позиции придерживается и П.Б.Коновалов, отмечая соответствие «байегу танских хроник, байрыку рунических камнеписных текстов на мемориале древнетюркских каганатов на р. Орхоне (VIII в.) и более поздний монгольский этноним баргут/баргуд» [Коновалов, 2011, с.24]. По мнению исследователя в киданьскую эпоху племена баргутов были смещены в Прибайкалье, где в последующем территория племени стала известна как Баргуджин-Токум [Коновалов, 2011, с.24–25]. О Баргуджин-Токум как родине баргутов сообщает и Рашид-ад-Дин: «Эти племена (т.е. баргут, кори и тулас – А.П.) близки друг с другом. Их называют баргутами вследствие того, что их стойбища и жилища [находятся] на той стороне реки Селенги, на самом краю местностей и земель, которые населяли монголы и которые называют Баргуджин-Токум» [Рашид-ад-Дин, 1952, т.1, кн.1, с.121].

В установлении этнического происхождения клана баргут/буркут способны письменные памятники более позднего времени, в частности, многотомное сочинение Рашид-ад-Дина. Перечисляя племена, населявшие монгольскую степь, персидский историк причисляет баргутов к «народности, которых в настоящее время² называют монголами» [Рашид-ад-Дин, 1952, т.1, кн.1, 1952, с.77]. Однако в разделе, посвященном обзору племен, при более подробном описании баргутов,

¹ Вероятно, речь здесь может идти о миграции клана из Крыма во второй половине XIV века, в связи с приходом в регион кыятов и других племен во главе с Мамаем.

² Начало XIV в. – время написания основного труда Рашид-ад-Дина [Петрушевский, 1952, с.26–27].

историк не выводит их происхождение к «коренным монголам» [Рашид-ад-Дин, 1952 т.1, кн.1, с.156]. В данном случае мы имеем любопытную трансформацию этнической принадлежности племени, очевидно, связанной с последующей объединительной политикой Чингиз-хана, когда традиционная структура племени разрушалась, а ее рода объединялись с другими и входили в подчинение различных представителей знати [Миргалеев, 2010, с.133]. Подобную политику можно хорошо проиллюстрировать на следующем примере: «Это племя (курлаут. – А.П.) с племенами кунгират, элджигин и баргут близки и соединены друг с другом; их тамга у всех одна; они выполняют требования родства и сохраняют между собой [взятие] зятьев и невесток. Эти три-четыре племени никогда не воевали с Чингиз-ханом и не враждовали [с ним], а он никогда их не делил и никому не давал в рабство по той причине, что они не были его противниками; [Чингиз-хан] по справедливости назначил их в [свою] страну. В это время все они следовали путями побратимства и свойства [андакудаи] и все состояли в кешике Джиданойона. Еще до настоящего времени в кешике находятся их потомки» [Рашид-ад-Дин, 1952, т.1, кн.1, с.117]. Племенная политика Чингиз-хана, таким образом, не коснулась изначально союзных племен; меньше повезло оппозиционным конфедерациям – меркитам, кераитам, татарам и др., их рода были распределены среди новоиспеченной знати Монгольской империи. Тем не менее, включение в состав Монгольской империи клана баргут повлек за собой и смену статуса, вероятно, позволив тем самым Рашид-ад-Дину причислить их к монголам.

Наиболее ранние упоминания о баргутах содержатся в китайской официальной хронике «Юань Ши». Так, ведя речь о полуполюгендарном происхождении рода кият, летопись сообщает о правнучке Бодончара Начине, который стал «приемным зятем у народа баргут и потому не постигло его несчастье» [Золотая Орда в источниках, 2009, т.3, с.125]. Впоследствии Начин упоминается как «возглавивший народ баргут». Баргуты же, по версии «Юань Ши» поставили его и брата Хайду «на престол как властителя» [Там же, с.126]. В течение некоторого времени земля Баргуджин-Токум стала ставкой Хайду, вплоть до его смерти. Ранние контакты нашли свое отражение и в брачных связях: «Бартан-бахадур был дедом Чингиз-хана, а по-монгольски деда называют эбугэ. Он имел старшую жену, имя её Сунигул-фуджин из племени баргут; от неё он имел четырех сыновей. Первый по имени Мунгэту-Киян...» [Рашид-ад-Дин, 1952, т.1, кн.2, с.46].

Подобные обстоятельства трудно отнести к какому-либо времени: ограничимся лишь констатацией обычных культурных контактов между племенами обширной монгольской степи. Однако косвенное упоминание о «надежности» племени для представителей из «Золотого рода» и уж тем более участие баргутов в делах племени кият, видимо, может отражать напластования более поздних отношений.

Следующее упоминание о клане содержится в «Сокровенном Сказании монголов» и более позднем сочинении Лубсан Данзана «Алтан Тобчи» в связи с событиями, происшедшими в год Зайца (1207), с отправлением Джучи с войском правой руки к лесным племенам. Присоединение племен произошло бескровно, среди перечисленных покоренных народов значится племя бархунов, которое Р.П.Храпачевский предлагает отождествить с баргутами Рашид-ад-Дина [Храпачевский, 2005, с.434, прим. VII; с.524 прим. VI]. «Алтан Тобчи» прямо отмечает, что «Джочи вошел в земли...баргутов», а затем «привел под власть [монголов] лесные народы» [Лубсан Данзан, 1973, с.184].

Таким образом, баргуты были тесно инкорпорированы в родоплеменную организацию Монгольской империи. Их союзнические отношения с Чингиз-ханом, а также относительно ранние контакты с правящим родом кият, позволили баргутам занять важное место в военной организации империи. Возможно, статус баргутов подчеркнут в лице Джэдай-нойона, принадлежащего к клану по женской линии. Впоследствии, племена урут и мангут были переданы в рабство Джэдаю, «хотя они были его родичами, но в силу приказа [Чингиз-хана] стали его рабами» [Рашид-ад-Дин, 1952, т.1., кн.1, с.185; Трепавлов, 2002, с.61–62].

Информация о клане отмечена и в «Юань Ши»: цзюань 122 из раздела «Жизнеописания знаменитых» сообщает об Аньмухае из рода баргутов, который, по мнению Т. Оллсона, был «главным архитектором» монгольской артиллерии [цит. по: Крадин, Скрынникова, 2006, с.429].

«Юань Ши» сообщает важные данные о функциях представителей клана при первых каанах Монгольской империи. Так, в 1214–1215 гг. Аньмухай и его отец Бохэчу участвовали в южном походе китайской кампании под командованием Мухали, где Аньмухай обучал людей «камнеметному делу». При сыне Чингиз-хана Угэдее Аньмухай стал «приближенным сановником», при этом занимаясь «обучением воинским искусствам». В 1233 году он «участвовал в наступлении на [земли] южнее [Хуан]хэ и имел заслуги. При Мэнгу-каане Аньмухай получил пайцзу с головой тигра и

стал главнокомандующим. С 1254 года Аньмухай находился в составе войск Хулагу, сражавшихся против племен, находящихся западнее реки Хуэнхэ. Очевидно, в это время Аньмухай умирает, однако «Юань Ши» сообщает о сыне его Тэмутаре, который «за заслуги в сражениях получил золотую пайцзу и унаследовал управление камнеметчиков» [Храпачевский, 2005, с.524–525].

«Му' изз ал-Ансаб» сообщает еще об одном представителе клана, который был эмиром Толюя: «Джидай-нуян, из племени бургут, почтенный амир при Чингиз-хане и в последующую эпоху. Он – из числа тех амиров, которые во время раздела войск перешли к Тулуй-хану, амир хазара правого крыла» [История Казахстана в персидских источниках, 2006, т. III, с. 61].

Впоследствии, часть клана находилась в составе государства Хулагуидов. Очевидно, это обстоятельство было связано с подготовкой западного похода Хулагу, для которого ему передавалась одна пятая часть военной мощи Монгольской империи. По И.Х. Камалову, Хулагу вместе с войском в сентябре 1253 года прибывает в Самарканд [Камалов, 2007, с.34–35]. После успешных походов в Иране и Азербайджане и присоединении последнего формируется улус Хулагу [Камалов, 2007, с.41–42; Сафаргалиев, 1960, с.49]; одновременно усложняются отношения с Берке, потребовавшим Азербайджан в качестве военного трофея. Эти и другие обстоятельства (в частности, выдворение джучидов из Ирана) приводят к открытому противостоянию Берке и Хулагу. Часть баргутов, скорее всего, принимала участие в этих событиях, поскольку представители из клана числятся при внуке Хулагу Аргун-хане (1284–1291), о чем упоминает Рашид-ад-Дин: «Из племени баргут в этом государстве [т.е. в Иране] был Джурджаган¹, атабек Аргун-хана; его женой [была] Булаган, а сыновьями: Таутай и Буралги-Кукельташ². Сын Буралги, Саталмыш, был старшим и уважаемым эмиром во времена государя ислама, – да продлится его царство! – [он] взял [в жены] дочь Менгу-Тимура, Курд-фуджин, которая раньше была супругой султана Кермана Союргатамыша.

Сыновья Таутая: Кутлуг-Тимур, Эсен-Тимур, Булас и Хулкун, которые [ныне] состоят эмирами тысяч. Сын Кутлуг-Тимура, Тагай³, который ныне взял за себя жену Саталмыша, Курд-фуджин; дети: Тимур и Мухаммед» [Рашид-ад-Дин, 1952, т.1, кн.1, с.121]. Очевидно, баргуты занимали в государстве Хулагуидов достаточно привилегированное положение, что отразилось в их административных и военных постах. К сожалению, не удалось отыскать более подробные биографические данные в 3-м томе «Сборника летописей» Рашид-ад-Дина, непосредственно посвященного жизни Хулагу и его потомков⁴.

Поиск аналогий среди персидских и арабских источников выявил подробные биографические данные лишь Кутлуг-Тимура, внуке Джурджагана, бывшего в начале XIV в. тысячником. Кутлуг-Тимур – имя достаточно распространенное среди сановников и ханов Золотой Орды⁵, однако в царствование Токты и в первые годы правления Узбека фиксируются лишь двое эмиров с таким именем. Один из них, «эмир Сарайа» был врагом Узбека и противился выдвижению его на престол [История Казахстана в персидских источниках, 2006, т. IV, с.277]. Другой же эмир с тем же именем известил Узбека о заговоре и, отчасти, благодаря Кутлуг-Тимуру Узбек, по версии автора «Продолжения сборника летописей», становится ханом. О союзнике Узбека также сообщается, что тот «долгое время управлял в качестве эмира областями Дашт-и Кипчака и Хорезма» [Там же, с.277–278]. К биографии Кутлуг-Тимура Ал-Айни также добавляет следующее: «У этого эмира было два брата: Сарайтемир и Мухаммадходжа, которые вели для него дело» [Там же, с.361]. Упоминаемый Рашид-ад-Дином эмир имел братьев Эсен-Тимура, Буласа и Хулкуна [Рашид-ад-Дин, 1952, т.1, кн.1, с.121], что приводит нас к необходимости отказаться от поисков возможных аналогий. Кроме того, невероятно, чтобы летописцы не зафиксировали факт гипотетической откочевки клана из государства Хулагуидов в Золотую Орду, особенно в период военного противостояния.

¹ «Чучаган из племени бургут, почтенный амир, атабек Аргун-хана» [История Казахстана в персидских источниках, 2006, т. III, с.90].

² «Буралги, сын упомянутого выше Чучагана, из племени бургут, почтенный амир, молочный брат Аргун-хана» [История Казахстана в персидских источниках, 2006, т. III, с.90].

³ «Тагай из племени бургут, из числа приближенных амиров господина, женившийся на Даулат-хатун, дочери Манку-Тимура после (смерти) Сатилмиша» [История Казахстана в персидских источниках, 2006, т. III, с.98].

⁴ В «Му' изз ал-Ансаб» упоминается также «Джарджагар, из племени бургут, старший амир и позже при Аргуне» [История Казахстана в персидских источниках, 2006, т. III, с.83].

⁵ См. напр.: История Казахстана в персидских источниках, 2006, т. IV, с.507; История Казахстана в арабских источниках, 2005, т. I, с.417.

О клане баргут в составе Золотой Орды, уже упоминаемых в источниках как буркут, имеются фрагментарные свидетельства в списке «беков, бывших в эпоху хана Джанибека», где среди прочих упомянут буркут Алатай-бий [Мустакимов, 2010б, с.172–173]. Д.М.Исхаков сопоставил количество беков (17) с количеством темников, которые присутствовали на празднике, устроенном ханом Узбеком, согласно данным Ибн Баттуты [Исхаков, 2009а, с.34; История Казахстана в арабских источниках, 2005, т. I, с.225]. После этого сообщения, клан буркут уже не упоминается в числе эмиров Сарая. В эпоху же «Великой Замятни» на первый план выходит род кыйат в лице его главного представителя Мамай. Буркуты же появляются на авансцене несколько позже, их деятельность фигурирует на страницах прошибанидских источников.

Одну из своих главных ролей буркуты сыграли в улусе Шибана, и его политическом наследнике – Тюменском ханстве. Изначально Шибана с кланом буркут связал автор «Таварих-и гузида-йи Нусрат-наме» (приблизительно 1504–1510 гг.), упомянув, что «Шайбан-хан проявил большую доблесть при завоевании Булгара, Руссов, Асов и в сражении с Башгирдами. За это ему было пожаловано сорок тысяч человек». Одним из предводителей-десятитысячников был назван Тайбуга из буркутов [Исхаков, 2009в, с.25]. Помимо вручения Шибану сорокатысячного войска, Бату отправил его в поход на Крым и Каффу, выделив в Крыму местность Кырк йер [Мустакимов, 2010а, с.22–23]. О выделении Шибану 40 тысяч войск и об отправлении его в «вилайеты Крыма [и] Каффы» сообщает Чингиз-наме [Утемиш-Хаджи, 1992, с.95]. Очевидно, буркуты некоторое время располагались в Крыму, о чем туманно сообщает «Дафтар-и Чингиз-наме», однако впоследствии «перекочевали из Крыма в район Урала» [Иванич, 2001, с.318].

Как сообщает Абулгази, при Менгу-Тимуре произошли территориальные перераспределения между джучидами. Сыну Шибана Бахадuru досталось «владение в Белой Орде» (очевидно, земли части Урала и Северного Казахстана. – А.П.); Кафа и Крым были переданы Уран-Тимуру, сыну Тука-Тимура [Абулгази, 1906, с.152]. При Узбек-хане, согласно «Чингиз-наме», потомки Шибана вместе с улусами были переданы в кошун беку Исатаю, который, однако, «воздал огланам Шайбан-хана уважение за отца их, передал [им] буйрак и карлык, кои суть двусоставный эль, и предоставил их самим себе. Рассказывают, что пребывали они в юртах, назначенных им Саин-ханом» [Утемиш-хаджи, 1992, с. 105]. Примечательно, что Утемиш-хаджи ничего не сообщает о передаче крымских владений тука-тимуридам, и подтверждая их за потомками Шибана. Несмотря на эти противоречия, буркуты некоторое время все же находились в Крыму.

Ж.М.Сабитов предположил, что миграция могла произойти во второй половине XIV века [Сабитов, 2010, с.35]. «Таварих-и гузида-йи Нусрат-наме» сообщает об ойратском происхождении буркутов: «Племена баркут, туманут, тулас – ответвления племени ойрат – жили на р. Селенге. Каждое из них имело своего предводителя, и все они были подчинены Чингиз-хану» [Таварих, 1967, с.83]. Однако вряд ли это сообщение самостоятельно. По мнению А.М.Акрамова, автор «Нусрат-наме» заимствовал первую часть с кратким описанием племен из «Сборник летописей» Рашид ад-Дина [Таварих, 1967, с.24].

Откочевка буркутов на Урал могла быть напрямую связана с приходом в Крым кыйата Мамай «вместе с правым крылом и племенами» [Чингиз-наме, 1992, с.108; Трепавлов, 2002, с.59]. Об этом сообщают и такие независимые источники как русские летописи: «И тогда князь Мамай во мнозе силе преиде за реку за Волгу, на горную страну, и Орда вся с ним, и царь бе с ним именем Авдула» [ПСРЛ, 1885, т.10, с.233; ПСРЛ, 1913, т.18, с.101]. Судя по сведениям «Таварих-и гузида-йи Нусрат-наме», в Крыму размещались и кыйаты, поскольку среди десятитысячников Шибана был «кыйат Бурудлай бик» [Исхаков, 2009в, с.25; Трепавлов, 2010, с.242–243]. Приход Мамай в Крым вызвал отток некоторых кланов, среди которых были и буркуты, в домениальные владения Чингизидов, в том числе и в улус Шибана. Возможно, подобный отток был и среди подчиненных сарайским эмирам племен, в числе которых также могли быть представители буркутов.

Наиболее подробно история клана буркут в XV в. фиксируется в «Тарих-и Абу-л-Хайр-хани» Масуда Кухистани. Умар-бий буркут был в числе эмиров, к которым примкнули восставшие против мангыта Гази в 1428–1429 гг., при этом убив его. Узнав о сепаратизме эмиров, Джумадук-хан, который (по «Муизз ал-ансаб») стал править в 829 г.х. (1425–1426 г.) [История Казахстана в персидских источниках, 2006, т.III, с.42], собрал против них войско, однако был разбит и убит [Материалы, 1969, с.141–142]. Упоминание Умар-бия среди «эмиров и высоких военачальников», вероятнее, свидетельствовало о его высоком статусе среди кланов улуса Шибана.

В 833 г.х. (1429–1430 гг.) шибанид Абу-л-Хайр-хан «в благополучии и счастья утвердился на троне государя и на престоле владетеля государства» [Материалы, 1969, с.144]. Первым внешнепо-

литическим актом нового хана явилось бескровное покорение Чимги-Туры, совершившееся, очевидно, в том же году. Однако, чуть ранее при упоминании Кухистани эмиров в новоиспеченном войске Абу-л-Хайра Умар бий не значится. Он появляется в составе войска позднее.

В том же 833 г.х. Абу-л-Хайр бескровно занимает город (вилайет, эль) Чимги-Тура: «Когда знамена победы бросили тень прибытия над головами жителей города Тара, 'Адад-бек буркут, который был хакимом города Тара, и Кибек-Ходжа-бий буркут со всеми эмирами, вождями и прочими военачальниками, пройдя через двери содействия и подчинения, стали мулазимами повелителя мира...» [Материалы, 1969, с.144]. Кипчак-хан отмечает в своем сочинении, что «область Тара» (вероятно, вилайет Чимги-Тура) была родиной буркутов» [Материалы, 1969, с.390].

Налицо расширение военно-административных функций буркутов в сравнении с предыдущим временем в составе распадающегося улуса Шибана. Если Умар-бий был крупным военачальником при Шибанидах, то его родственники Адад-бек и Кибек-Ходжа-бий, очевидно, являлись управленцами и администраторами крупнейшего города Западной Сибири в XV веке. Исследователи указывают, что, скорее всего, Кибек-Ходжа-бий являлся главой мусульманской общины города, на что указывает его титул – ходжа, стоящий после имени [Ислам на краю света, 2007, т.1, с.154]. Вероятно, буркуты в одиночку управляли городом, разделяя между собой властные функции – общая система управления (хаким Адад-бек), духовная жизнь (Кибек-Ходжа-бий) и военные функции (Умар-бий)¹. Про последнего стоит оговориться: связи Умар-бия с Чимги-Турой в источниках не фиксируются, однако он мог присутствовать на церемонии коронации Абу-л-Хайр-хана, затем его имя упоминается в походе против Махмуд-Ходжа-хана, состоявшегося сразу же после занятия Чимги-Туры [Материалы, 1969, с.146]. Вели буркуты и самостоятельную внешнюю политику, на что намекает А-З.Валиди Тоган, опираясь на сочинение историка XVI в. Утемиша-Хаджи: Махмуд-Ходжа-хан «воевал с представителями эля Тура против тюменей кунграт и салджигут» [Исхаков, 2006, с.14]. Под «представителями эля Тура» здесь, вероятно, понимаются именно буркуты. Конкретные детали войны между кланами, их итоги и причины нам, к сожалению, неизвестны, однако вышесказанное позволяет отметить высокий статус клана, заключившем союз с одним из Шибанидов.

Немаловажным вопросом представляется отсутствие легитимного хана в Чимги-Туре, особенно в свете сообщения А.З.Валиди-Тогана о шибаниде Хаджи-Мухаммаде, который был «великим падишахом во всех вилаятах (завоевав) башкир, алатыр, мукши и город Болгар (с окрестностями), а также известных под именем мангытских поселений город Туру» [Исхаков, 2006, с.57]. Прошибандиски настроенный историк Хафиз Таныш предпочел изобразить появление Абу-л-Хайра в Чимги-Туре как процесс передачи власти «над Дашт-и Кипчаком до пределов Туркестана и Сыгнака» [Хафиз-и Таныш, 1983, ч.1, с.76] после «мученической смерти» Хаджи-Мухаммад-хана.

Абу-л-Хайр становится ханом в Чимги-Туре, которая временно становится столицей нового ханства. При этом буркуты, по-видимому, были сняты со своих должностей в городе, поскольку «Таварих-и гузида-йи Нусрат-наме» фиксирует в качестве даруг города, назначенных ханом, кланов дурман и ички [Материалы, 1969, с.16]. Причем, упоминание лидеров клана ички Илин-Ходжа и Суфра-ходжа может свидетельствовать о том, что они управляли религиозной жизнью города [Материалы, 1969, с.16]. «Шейбани-наме» дает более полный список даруг: «Их имена таковы: Йахши-бек-бахадур, Кутлук-Бука-бахадур, Й'акуб и Кара-Кирай [и] Шайх-Суфи-бек; из эля кушчи – 'Али-Хаджи и Даулат-ходжа; из людей [племени] найман – Кара-'Усман, Суфи-бек и Акча-Урус; из людей [племени] уйгур – Ходжа-Лак-бахадур; из людей [племени] курлаут – Йумадук-бахадур, Сабур-Шайх-бахадур и Йадгар-бахадур. Это общество [эмиров Абу-л-Хайр-хан] за благожелательство [их] удостоил назначением на должность даруга вилайета Чимги-Тура» [Материалы, 1969, с.96]. Вероятно, Абу-л-Хайром была проведена полная смена управленческого аппарата города.

Тем не менее, клан буркутов вошел в социальную структуру новообразованного ханства Абу-л-Хайра, получив высокий статус эмиров и военачальников: имена Умар-бия, Кибек-Ходжа-бия и Адад-бека упоминаются в составе войск левого крыла при походе на Махмуд-Ходжа-хана и на Хорезм в начале 1430-х гг. [Материалы, 1969, с.146, 149], причем имя Умара в хорезмском походе уже не значится.

¹ Вероятно, статус буркутов как управленцев Чимги-Туры позволил А.К. Алексееву причислить Адад-бека и Кепек-ходжу к Шибанидам [Алексеев, 2006, с.68].

Деятельность Тайбугидов-буркутов в составе государства Абу-л-Хайра по-новому осмыслена Ж.М.Сабитовым, выдвинувшем оригинальную мысль о том, что Тайбугиды сибирских летописей – это уже упомянутые представители из клана буркут [Сабитов, 2010, с.34–35].

Вот что сообщает Основная редакция Есиповской летописи: «(По нем же (т.е. после Тайбуги. – А.П.) княжил сын его Ходжа, по нем Ходжин сын Мар (Маровы дети Адер и) Ябалак» [ПСРЛ, 1986, т.36, с.47]. Причем, по мнению Ж.М.Сабитова, Ходжа Тайбугид – это Кепек-ходжа буркут, а Мар – Умар-бий [Сабитов, 2010, с.34–35]. По сообщениям Есиповской летописи, «Князь же Мар женат был на сестре казанского царя Упака. (Сей же казанский царь) Упак зятя своего Мара уби и градом облада, и владе много лет» [ПСРЛ, 1986, т.36, с.47]. Д.Н.Маслюженко, в целом положительно встретивший данную гипотезу, отметил натяжку в виде преклонного возраста Мара (Умар-бия), когда тот женился на сестре Ибак-хана [Маслюженко, 2011, с.99]. Кроме того, нет никаких известий, что Умар-бий и Кепек-ходжа были отцом и сыном. Не фиксируется деятельность Умар-бия и после похода Абу-л-Хайра против Махмуд-Ходжи-хана: он уже не упомянут в составе войск, отправившихся в поход на Хорезм предположительно в 1431 и 1435 гг., о чем сообщает ал-Хавафи в своем сочинении «Фасихов свод» [Фасихов свод, 1980, с.205, 213]. Можно предположить, что он погиб в сражении на Тоболе [Материалы, 1969, с.147].

На наш взгляд, разрешение данной проблемы может быть напрямую связано с военным противостоянием Абу-л-Хайра с Махмуд-ханом и Ахмад-ханом; упомянутые события нашли отражение в историографии. Первым исследователем, обстоятельно проанализировавшим данный вопрос был М.Г.Сафаргалиев. Автор исходит из того, что указанные события могли происходить после взятия Хорезма в 1431 или 1435 году, следовательно, Махмуд и Ахмед не могли являться сыновьями Кичи Мухаммада, которому в тот год не могло быть более 14 лет. Этот вывод подтолкнул автора к предположению, что указанные ханы были сыновьями Хаджи-Мухаммада [Сафаргалиев, 1960, с.208–209]. Б.А.Ахмедов, опираясь на данные «Бахр ал-Асрар» сделал предположение, что Махмуд и Ахмад были сыновьями Кичи Мухаммада [Ахмедов, 1965, с.49–50]. Мнение Б.А.Ахмедова поддержал Т.И.Султанов [Кляшторный, Султанов, 1992, с.221–222], а также И.В.Зайцев [Зайцев, 2006, с.36], Д.Н.Маслюженко [Маслюженко, 2008, с.79], Ж.М.Сабитов [Сабитов, 2010, с.34], отметивший при этом, что упомянутые события происходили в начале 60-х гг. XV века. При этом исследователь, проводя источниковедческий анализ «Тарих-и Абу-л-Хайр-хани», указывает, что Масуд Кухистани вряд ли мог общаться с очевидцами тех событий, поскольку прошло более 80 лет [Сабитов, 2009, с.166], оттого в событийном ряде «Тарих-и Абу-л-Хайр-хани» могла произойти путаница, и вражду с Махмудом и Ахмедом стоит передвинуть на более поздний срок.

В целом, соглашаясь с мнением исследователей, хотелось бы отметить, что имена предводителей и вождей войск, которые перечисляются в соответствующих абзацах при наступлении на Хорезм, уверенно локализуемого в рамках начала 30-х гг. XV века и войны против Ахмада и Махмуда, относящейся к началу 60-х годов, во многом совпадают¹. Так, Адад-бек буркут и Бузунджар-бий кыйат фиксируются в обоих местах, как и многие другие представители кланов. При столь большом хронологическом разбросе активное участие упомянутых военных вождей вряд ли было бы возможным в силу преклонного возраста. Судя по занимаемым должностям еще в Чимги-Туре Адад-беку и Кибек-Ходжа-бию к моменту войны с сыновьями Кичи Мухаммада должно было быть не менее 70 лет, что вряд ли возможно, особенно если учитывать версию Ж.М.Сабитова о том, что Кибек-ходжа был отцом Умар-бия, к 1428 году ставшего уже известным военачальником. Если принимать во внимание данную гипотезу, мы должны поставить под сомнение сопоставление Кибек-ходжа и Умар-бия с Ходжой и Маром Сибирских летописей.

На наш взгляд, попытка модернизации теории отождествления Тайбугидов с кланом буркут наталкивается на существенные противоречия русских и восточных источников, на чем следует остановиться поподробнее. Если в «Тарих-и Абу-л-Хайр-хани» буркуты отмечены как эмиры в составе ханства Абу-л-Хайра, занимающие, прежде всего, военные должности, то сибирские летописи (в частности, Есиповская) сообщают о **княжении** (выделено мною. – А.П.) Тайбуги, Ходжи, Мара, а затем Мамета. Таким образом, если восточные источники говорят о клане, то русские (основываясь на относительно поздних преданиях сибирских татар) сообщают уже о государственной власти династии Тайбугидов, невольно отображая тем самым процессы потестарно-политической

¹ Этот факт Ж.М.Сабитов и И.В.Зайцев объясняют как анахронизм, имевший место в сочинении Масуда Кухистани.

эволюции клана. Если подобная эволюция имела место, что характерно в формировании собственной идеологии, которую Д.Н.Маслюженко назвал «античингизидской» [Маслюженко, 2010, с.18], а также понимание собственного исторического пути развития. Это разночтение приводит к характерному парадоксу в деле попыток соединения известий из разных источников. Сама же «Тайбугидская легенда», по мнению А.К.Бустанова, была сформирована в первой половине XVI века [Бустанов, 2010, с.34], что вполне логично, учитывая наличие дипломатических контактов государства Тайбугидов с Русским государством.

Схожее противоречие неизбежно возникает и при анализе легендарного родоначальника династии Тайбуги, чье имя также встречается и на страницах восточных летописей. В сибирских же летописях, как известно, Тайбуга был князем при «Чингисе царе» [ПСРЛ, 1987, т.36, с.46], основав затем собственное государство с «градом Чингиденом». В 20-х гг. XV века «Чингиденом» или Чимги-Турой владел Шибанид Хаджи-Мухаммад, после него – Абу-л-Хайр-хан. Таким образом, если следовать логике сибирских летописей, потомки «Чингиса-царя» вытеснили исконных владельцев Чимги-Туры из их владений. Однако сообщения сибирских летописей идут вне контекста основных исторических событий: по данным Есиповской и др. летописей, в Чимги-Туры должны были княжить Ходжа, затем Мар; сибирский шибанид Ибак в данном случае выступает узурпатором, убивает Мара и захватывает Чимги-Туру¹. Такая версия истории, по мнению Д.Н.Маслюженко, служила обоснованием собственной генеалогии и давала право на независимую политическую власть [Маслюженко, 2008, с.106]. Нам уже приходилось писать о том, что данное сообщение сибирских летописей также является конструкцией с целью по-своему интерпретировать события вокруг вилайета Чимги-Туры в XV веке [Парунин, 2011, с.72–77].

Размышления о легендарности генеалогии Тайбугидов наводят и на вопросы об отождествлении их с кланом буркут. Отметим, что упоминавшаяся выше теория Д.М.Исхакова о клановой принадлежности сибирских князей Тайбугидов к буркутам основана, прежде всего, на данных «Таварих-и гузида-йи Нусрат-наме», где буркут Тайбуга упоминается в составе войска Шибана². Таким образом, в хронологии невольно соединяются легендарный князь Тайбуга сибирских летописей и десятитысячник Шибана. При этом Д.М.Исхаков предлагает пересмотреть даты жизни Тайбуги и сдвинуть их на XIII век [Исхаков, 2009б, с.120]. Однако здесь возникает вопрос, который в свое время поставил еще А.Г.Нестеров, отметивший, что между сведениями из Есиповской и др. летописей и информацией об убийстве Ибак-хана Тайбугидом Маметом прошло приблизительно 275 лет (1220–1495 гг. по А.Г.Нестерову). Это позволило исследователю выдвинуть предположение об утрате в родословной части генеалогического древа [Нестеров, 2002, с.18]. Однако на данном этапе исследований такой поиск представляется бессмысленным, особенно в свете последних исследований о легендарной конструкции Тайбугидской династии, которая, по мнению Д.Н.Маслюженко, представляла собой подчеркивание главенства одного рода над другим [Маслюженко, 2010, с.18].

Перейдем к Тайбуге. Это имя часто встречается в источниках. Помимо уже упоминавшегося буркута Тайбуги, Д.М.Исхаков, ссылаясь на Чингиз-наме, сообщает о «сыне бия салджигутского тюмена Тайбуги» [Исхаков, 2009б, с.118]. И.Э.Фишер, использовавший сибирские летописи, сообщает о Тайбуге, сыне хана Мамика, который явился из «Казачьей Орды» [цит. по: Трепавлов, 1997, с.98]. Упоминается Тайбуга и в арабских источниках: среди послов от египетского султана к Узбеку значится Тайбога ал-Карафуни, умерший при дворе джучида в 1314 году [История Казахстана в арабских источниках, 2005, т. I, с.195]. Ал-Айни привел полное имя: Ала ад-Дин Тайбуга ал-Керемуни [История Казахстана в арабских источниках, 2005, т. I, с.361].

Некоторые интересные данные приводит Р.М.Юсупов. В одной из рукописей, аннотированных В.Д.Дмитриевой, сообщается о присылке бухарским ханом Шах-Мираввалом в Западную Сибирь в качестве хана своего сына Тай-Буга бия вместе с группой проповедников в 500 человек. В другой же рукописи в Приобье из Бухары прибывает бий Тайбуга Шах-Мурад-угли вместе со своими людьми. Основываясь на этой информации, Р.М.Юсупов предлагает искать корни Тайбугидов не в Монголии или в Западной Сибири, а в Средней Азии [Юсупов, 2011, с.28]. Однако из поля зрения исследователя исчезло важное обстоятельство: если Тайбугиды имели реальное чингизидское происхождение от ветви узбекских Шибанидов, зачем им фальсифицировать собственную генеалогию, приближая себя к роду Чингис-хана?

¹ Таким образом интерпретировал события Г.Л.Файзрахманов [Файзрахманов, 2007, с.120–121].

² Стоит отметить, что первоначально Д.М.Исхаков выдвинул предположение о принадлежности Тайбугидов к салджигутам [Исхаков, 2000, с.51–53].

Приведя данные аргументы, нельзя не отметить и еще одно обстоятельство, на которое исследователи прежде не обращали внимания. Еще Б.А.Ахмедов сообщил о тарханах Бахши-беке и Кепеке-ходже, владевшими Юго-Западной Сибирью [Ахмедов, 1965, с.93]. Под тарханством здесь подразумевается земельная собственность, не облагаемая налогами. Кепек-ходжа упомянут дважды. Чуть ранее исследователь сообщал о правителях города Тура – Адад-беке и Кепеке-ходже. Без сомнения, Кепек-ходжа – это Кибек-ходжа-бий из буркут, упомянутый в сочинении Масуда Кухистани. Выше уже отмечалось, что Кибек-ходжа в качестве военачальника участвовал в походе на Хорезм в 1435-м году. Вполне вероятно, что после успешного похода лидеру одного из наиболее сильных кланов в регионе было предоставлено неотчуждаемое земельное владение. Указанное обстоятельство может служить косвенным доказательством тождества буркутов и Тайбугидов, поскольку именно у последних имелся собственный улус. Очевидно, что данная гипотеза обладает известной привлекательностью. Но и здесь не все так просто. Дело в том, что Б.А.Ахмедов, отмечая тарханство Кепека-ходжи, пользовался рукописью «Таварих-и гузида-йи Нусрат-наме» (л.57а). Указанный фрагмент был также опубликован чуть позднее, в 1969-м году в «Материалах по истории казахских ханств»: о факте тарханства ничего не сообщается, однако вместе с Бахши-беком упомянут Кутлук-Бука-бахадур [Материалы, 1969, с.16]. Примечательно, что и Б.А.Ахмедов на той же странице пишет о тарханах Бахши-беке и Кутлук-Буке [Ахмедов, 1965, с.93]. Вероятно, здесь имеет место опечатка.

Все вышеуказанное наводит нас на мысль о недостаточной доказательности гипотезы об отождествлении Тайбугидов и буркутов, обусловленной противоречивостью русских и восточных источников. Более тщательный источниковедческий анализ, исследования в области сравнительного источниковедения, а также выявление новых материалов способны решить эту непростую проблему.

Буркуты практически не упоминаются больше на протяжении всего XV века. Исключение может составлять отмеченный Т.И.Султановым список родов и племен ханства Абу-л-Хайра в 30–60-х гг. XV века, который содержится в рукописи «Тарих-и Абу-л-Хайр-хани», где между прочих значится и клан буркут [Султанов, 1982, с.8].

Ж.М.Сабитову принадлежит попытка разместить буркутов в Чимги-Туре вплоть до конца 60-х гг. XV века [Сабитов, 2010, с.35]. При этом исследователь упускает из внимания данные «Таварих-и гузида-йи Нусрат-наме» и «Шейбани-наме», приведенные чуть ранее, где перечислен список эмиров – даруг Чимги-Туры, и клан буркут среди них не отмечен. Кроме того, такая позиция идет вразрез с указаниями источников. Сейид Мухаммед Риза сообщает, что правителями в «области Сибирь были потомки Хаджи-Мухаммеда» [Мустакимов, 2010а, с.27; Негри, 1844, с.381]. Об этом же пишет и Ш.Марджани [Трепавлов, 2011, с.96].

Вновь буркуты появляются на страницах источников в XVI веке. В своей поэме «Шейбани-наме» Мухаммад Салих отмечает следующее: «большинство его людей (т.е. Мухаммад-хана Шейбани – А.П.) составляли шибановцы (шибанлык), [племена], издревле его роду причисленные. В списке племен указаны буркуты (воинственные и мужественные) [Султанов, 1989, с.200]. Судя по всему, в войске буркуты располагались в левом крыле. Т.И.Султанов пишет о датировке составления поэмы 1505–1506 гг., а описываемые в ней события отражают военные походы Мухаммеда Шейбани с 1500 по 1505 гг. [Султанов, 1989, с.194]. Замечание насчет присутствия буркутов в войске Мухаммада Шейбани, с одной стороны, позволяет подтвердить сведения автора «Таварих-и гузида-йи Нусрат-наме» о выделении Шибану клана буркут во главе с Тайбугой. С другой же стороны, наличие буркутов может быть связано и с упоминанием в «Таварих-и гузида-йи Нусрат-наме» об откочевке некоторых племен от Ибак-хана: «И с устья Сыра пришло много людей, ради него [Мухаммад Шайбани-хана] отделившись от Ибак-хана. Имена этих пришедших: Сайкал-бек – внук Йа'куб-бека из дурманов и Шайх Салих-бек и Урус-мирза, Джан Вафа-мирза, Шайх Вафа и его сын Хаджи-бек, его внук Сайидек, его младший брат Ики-Мухаммад, из уйгуров – Кул-Дарвиш-бахадур со своими младшими братьями и сыновьями. Когда из атгучи, колуков, ички-байри пришли [люди], возглавлявшиеся Айукач-бахадуром, [Мухаммад Шайбани-хан] забрал их и зазимовал на Мангышлаке» [Материалы, 1969, с.26]. Примечательно наличие людей из клана ички и дурман, впоследствии зафиксированных в войске Мухаммада Шейбани. Справедливости ради стоит заметить, что указанные кланы ранее уже отмечались в войске Абу-л-Хайра [Материалы, 1969, с.153]. На эту фразу также обратил внимание и Д.Н.Маслюженко, связав упомянутые события с 1480-м годами [Маслюженко, 2008, с.97].

Племена кушчи, найман, карлук, джалаир многократно встречаются на страницах официальной хронике бухарского шибанида Абдуллы II «Шараф-наме-йи шахи» Хафиз-и Таныша Бухари,

составленной в конце XVI века [Хафиз Таныш, 1983, с.135, 142; Хафиз Таныш, 1983, ч. II, с.47, 112, 133], однако о клане буркут не упоминается, хотя состав племен фактически такой же, как при хане Абу-л-Хайре и хане Мухаммаде Шейбани. Остается предположить, что к концу XVI века клан буркут потерял свой первоначально высокий статус и ушел в тень.

Буркуты упоминаются и в сочинении «Маджму ат-таварих», написанном в XVI веке Сайф ад-Дином Ахсикенди. Они отмечены среди т.н. «92 племен илатийа, или «узбекских» [Материалы, 1973, с.212]. По мнению Т.И.Султанова, «порядок перечисленных названий тех или иных племен в списках был явлением не случайным и отражал значимость и влияние этих племен в политической жизни» [Султанов, 1977, с.173].

Ретроспективно взглянув на историю и функциональное значение клана буркут/баргут в системе чингизидской власти, стоит еще раз вспомнить о роли кланов и их лидеров в становлении нечингизидской государственности, формально подчинявшейся легитимным династам из дома Чингис-хана, фактически же осуществлявшем местную политику в своем регионе. Конечно, роль кланов в подобном государственном образовании представляется в каждом случае уникальной и нуждается в тщательной проверке. Анализ упоминаний в источниках об истории клана и его функциональном значении наталкивается на фрагментарность известий. Представители клана встречаются во многих золотоордынских государствах, имевших свою региональную специфику, отраженную на страницах восточных историков. Так, большинство персидских и арабских авторов, писавших о Золотой Орде, не обращает внимания на клановую (племенную) принадлежность тех или иных эмиров, беков, наместников, военачальников или послов, в отличие от более поздних среднеазиатских авторов (Хафиз-и Таныш, Утемиш Хаджи и др.). Оттого выявление роли и специфики клановых структур в Улусе Джучи представляется затруднительным.

Касааясь участия кланов в формировании нечингизидской государственности, стоит отметить различные направления такой политики: формирование собственного улуса было вариативным – оно стало возможным либо во времена междоусобной войны царевичей из династии Чингизидов (например, улус мангыта Эдиге), либо фактическим отторжением от правящей династии (Сибирское княжество Тайбугидов). Конечно, генезис определенного рода и его участие в политической жизни нескольких чингизидских государств достаточно затруднителен в силу слабой информативности источников¹, однако некоторые выводы по взаимодействию правящих племенных конфедераций и ханской династии сделать стоит:

- кланы в лице их лидеров (либо военачальников, либо наместников или эмиров) осуществляли корректирующий курс управления государством наряду с ханом;
- одной из причин локальной государственности может выступать либо манипулирование династами (Мамай из рода кыйат во времена «Великой Замятни»; Эдигей из племени мангыт); либо открытое вооруженное противостояние (Мамет из рода Тайбугидов/буркутов, Тимур из монгольского клана барлас).

Список источников и литературы

- Абулгази, 1906 – Абулгази. Родословное древо тюрков. Казань. Типо-литогр. имп. ун-та, 1906. – 240 с.
- Алексеев, 2006 – Алексеев А.К. Политическая история Тукай-Тимуридов. По материалам персидского исторического сочинения Бахр ал-асрар. СПб.: Изд-во С.-Петербур. ун-та, 2006. – 229 с.
- Ахмедов, 1965 – Ахмедов Б.А. Государство кочевых узбеков. М.: Изд-во «Наука», 1965. – 194 с.
- Бустанов, 2010 – Бустанов А.К. Тайбугиды, Кучум и среднеазиатские улемы в сакральных текстах сибирских мусульман // Мир ислама: история, общество, культура: Тезисы докладов II Международной научной конференции. 28–30 октября 2010 г. М., 2010. С.33–35.
- Зайцев, 2006 – Зайцев И.В. Астраханское ханство. М.: Восточная литература, 2006. – 303 с.
- Золотая Орда в источниках, 2009, т.3 – Золотая Орда в источниках. Т. III. Китайские и монгольские источники / Р.П. Храпачевский [ред.]. М., 2009. – 336 с.
- Иванич, 2001 – Иванич М. «Дафтар-и Чингиз-наме» как источник по истории кочевых обществ // Источниковедение истории Улуса Джучи (Золотой Орды). От Калки до Астрахани. 1223–1556. Казань, 2001. С.314–328.
- Ислам на краю света, 2007 – Ислам на краю света. История ислама в Западной Сибири: [в 3 т]. Т. I: Источники и историография / А.П. Ярков [ред.]. Тюмень: РИФ «Колесо», 2007. – 418 с.

¹ Показательным примером может выступать мнение В.В. Трепавлова касательно отождествления монгольского рода мангут и мангытов из Дешт-и Кипчака.

История Казахстана в арабских источниках, 2005 – История Казахстана в арабских источниках. Т. I. Сборник материалов, относящихся к истории Золотой Орды. Том I. Извлечения из арабских сочинений, собранные В.Г.Тизенгаузеном / Б.Е. Кумек, А.К. Муминов [ред.]. Алматы: Дайк-Пресс, 2005. – 711 с.

История Казахстана в персидских источниках, 2006, т. III – История Казахстана в персидских источниках. Т. III. Му'изз ал-ансаб (Прославляющие генеалогии / А.К. Муминов [отв. ред.]. Алматы: Дайк-Пресс, 2006. – 672 с.

История Казахстана в персидских источниках, 2006, т. IV – История Казахстана в персидских источниках. Т. IV. Сборник материалов, относящихся к истории Золотой Орды. Извлечения из персидских сочинений, собранные В.Г.Тизенгаузеном и обработанные А.А.Ромаскевичем и С.Л.Волиным / М.Х.Абусейтова [отв. ред.]. Алматы: Дайк-Пресс, 2006. – 620 с.

Исхаков, 2000 – Исхаков Д.М. К вопросу о клановой принадлежности Тайбугидов (по русским и тюркским источникам) // Русские старожилы. Материалы III-го Сибирского симпозиума «Культурное наследие народов Западной Сибири» (11–13 декабря 2000 г., г.Тобольск). Тобольск; Омск, 2000. С.51–53.

Исхаков, 2006 – Исхаков Д.М. Введение в историю Сибирского ханства. Очерки. Казань: Институт истории им. Ш.Марджани АН РТ, 2006. – 196 с.

Исхаков, Измайлов, 2007 – Исхаков Д.М., Измайлов И.Л. Этнополитическая история татар (III – середина XVI вв.). Казань: РИЦ «Школа», 2007. – 356 с.

Исхаков, 2009а – Исхаков Д.М. Клань и их роль в социально-политическом устройстве Улуса Джучи // Исхаков Д.М. Исторические очерки. Казань: Изд-во «Фэн» АН РТ, 2009. С.24–57.

Исхаков, 2009б – Исхаков Д.М. Новые данные о клановой принадлежности «Сибирских князей» Тайбугидов // Золотоордынская цивилизация. Сб. статей. Вып.2. / И.М. Миргалеев [отв. ред.]. Казань: Изд. «Фэн» АН РТ, 2009. С.117–121.

Исхаков, 2009в – Исхаков Д.М. О клановом составе первоначального удела Шибана // Золотоордынское наследие. Материалы Международной научной конференции «Политическая и социально-экономическая история Золотой Орды (XIII–XV вв.). 17 марта 2009 г. Вып.1. / И.М. Миргалеев [отв. ред.]. Казань: Изд. «Фэн», АН РТ, 2009. С.24–30.

Камалов, 2007 – Камалов И.Х. Отношения Золотой Орды с Хулагуидами. Казань: Институт истории им. Ш. Марджани АН РТ, 2007. – 108 с.

Кляшторный, Султанов, 1992 – Кляшторный С.Г., Султанов Т.И. Казахстан. Летопись трех тысячелетий. Алма-Ата: «Руан», 1992. – 378 с.

Козин, 1941 – Козин С.А. Сокровенное Сказание. Монгольская хроника 1240 г. Т. I. М., Л.: Изд-во АН СССР, 1941. – 620 с.

Коновалов, 2011 – Коновалов П.Б. Об ойратско-бурятской этноисторической общности: историко-археологическое исследование // Вестник Бурятского научного центра Сибирского отделения Российской Академии наук. 2011. №2. С.20–32.

Крадин, Скрынникова, 2006 – Крадин Н.Н., Скрынникова Т.Д. Империя Чингис-хана. М.: Издат. фирма «Восточная литература» РАН, 2006. – 557 с.

Лубсан Данзан, 1973 – Лубсан Данзан. Алтан Тобчи («Золотое сказание»). М.: Наука, 1973. – 440 с.

Маслюженко, 2008 – Маслюженко Д.Н. Этнополитическая история лесостепного Притоболья в средние века. Курган: Изд-во Курганского гос.ун-та, 2008. – 168 с.

Маслюженко, 2010 – Д.Н. Сибирская княжеская династия Тайбугидов: истоки формирования и мифологизация генеалогии // Средневековые тюрко-татарские государства. Сб. статей. Вып.2 / Б.Р. Рахимзянов [отв. ред.]. Казань: Изд-во «Ихлас», 2010. С.9–21.

Маслюженко, 2011 – Маслюженко Д.Н. Ханы Махмуд-Ходжа и Хаджи-Мухаммед, или «Улус Шибана» в первой четверти XV в. // Вопросы истории и археологии средневековых кочевников и Золотой Орды: сборник научных статей, посвященных памяти В.П.Костюкова / Д.В. Марьксин, Д.В. Васильев [отв. ред. и сост.]. Астрахань: Издат. дом «Астраханский университет», 2011. С.88–101.

Материалы по истории казахских ханств, 1969 – Материалы по истории казахских ханств XV–XVIII веков (Извлечения из персидских и тюркских сочинений) / Б. Сулейменов [отв. ред.]. Алма-Ата. Наука. 1969. – 655 с.

Материалы по истории киргизов и Киргизии, 1973, вып.1 – Материалы по истории киргизов и Киргизии. Вып.1 / В.А.Ромодин [отв. ред.]. М.: Наука. Гл. редакция восточной литературы, 1973. – 283 с.

Миллер, 1999 – Миллер Г.Ф. История Сибири. Т.1. М.: Издат. фирма «Восточная литература» РАН, 1999. – 630 с.

Миргалеев, 2010 – Миргалеев И.М. К вопросу о клановой системе в золотоордынском государстве // Исторические судьбы народов Поволжья и Приуралья. Сб. статей. Вып.1 / Р.С. Хакимов, И.К. Загидуллин [отв. ред. и сост.]. Казань: Институт истории им. Ш.Марджани АН РТ, 2010. С.132–136.

Мустакимов, 2010 – Мустакимов И.А. Владения Шибана и Шибанидов в XIII–XV вв. по данным некоторых арабографических источников // Средневековые тюрко-татарские государства. Сб. статей. Вып.2 / Б.Р. Рахимзянов [отв. ред.]. Казань: Изд-во «Ихлас», 2010. С.21–32.

- Мустакимов, 2010 – Мустакимов И.А. Еще раз о предках «Мамая-царя» // Мамай. Опыт историографической антологии. Сб. научных трудов / В.В. Трепавлов, И.М. Миргалеев [отв. ред.]. Казань: Изд-во «Фэн» АН РТ, 2010. С.171–182.
- Нанзатов, 2003 – Нанзатов Б.З. К этногенезу бурят по материалам этнонимии // Народы и культуры Сибири. Взаимодействие как фактор формирования и модернизации: Сб. статей. Вып. 2. Иркутск, 2003. С.28–48.
- Негри, 1844 – Негри А. Извлечения из турецкой рукописи Общества, содержащей историю крымских ханов // Записки Одесского Общества Истории и Древностей. Т.1. Одесса, 1844. С.379–392.
- Нестеров, 2002 – Нестеров А.Г. Искерское княжество Тайбугидов // Сибирские татары. Казань: Институт истории АН РТ, 2002. С.17–23.
- Парунин, 2011 – Парунин А.В. Дискуссионные моменты гибели лидера сибирских Шибанидов Ибак-хана // Сулеймановские чтения: материалы Всероссийской научно-практической конференции (Тюмень, 13–14 мая 2011 года) / под ред. А. П. Яркова. Тюмень: Универсальная типография «Альфа-Принт», 2011. С. 72–77.
- Петрушевский, 1952 – Петрушевский И.П. Рашид-ад-Дин и его исторический труд // Рашид-ад-Дин. Сборник летописей. Т.1. Кн.1. М.:-Л.: Изд-во Академии Наук СССР, 1952. С.7–37.
- ПСРЛ, 1885, т.10 – Полное собрание русских летописей (ПСРЛ). Т.10 Летописный сборник, именуемый Патриаршей или Никоновской летописью. СПб: Типогр. Министерства внутренних дел, 1885. – 244 с.
- ПСРЛ, 1913, т.18 – Полное собрание русских летописей (ПСРЛ). Т.18. Симеоновская летопись. СПб.: Типогр. М.А.Александрова, 1913. – 316 с.
- ПСРЛ, 1987, т.36, ч.1 – Полное собрание русских летописей (ПСРЛ). Т.36. Сибирские летописи. Ч.1. Группа Есиповской летописи. М., 1987. – 383 с.
- Почекаев, 2010 – Почекаев Р.Ю. Цари Ордынские. Биографии ханов и правителей Золотой Орды. СПб.: ЕВРАЗИЯ, 2010. – 408 с.
- Рашид-ад-Дин, 1952, т.1, кн.1 – Рашид-ад-Дин. Сборник летописей. Т.1. Кн.1. М., Л.: Изд-во АН СССР, 1952. – 222 с.
- Рашид-ад-Дин, 1952, т.1, кн.2 – Рашид-ад-Дин. Сборник летописей. Т.1. Кн.2. М., Л.: Изд-во АН СССР, 1952. – 281 с.
- Сабитов, 2009 – Сабитов Ж.М. Тарихи Абулхаир-хана как источник по истории ханства Абулхаир-хана // Вопросы истории и археологии Западного Казахстана. Уральск, 2009. №2. С.166–180.
- Сабитов, 2010 – Сабитов Ж.М. Тайбугиды в ханстве Абулхаир-хана // Средневековые тюрко-татарские государства. Сб. статей. Вып.2 / Б.Р.Рахимзянов [отв. ред.]. Казань: Изд-во «Ихлас», 2010. С.32–36.
- Сафаргалиев, 1960 – Сафаргалиев М.Г. Распад Золотой Орды. Саранск: Мордовское книжное издательство, 1960. – 279 с.
- Султанов, 1977 – Султанов Т.И. Опыт анализа традиционных списков 92 «племен илатий» // Средняя Азия в древности и средневековье (история и культура) / Б.Г. Гафуров, Б.А. Литвинский [ред.]. М.: Наука, 1977. С.165–176.
- Султанов, 1982 – Султанов Т.И. Кочевые племена Приаралья в XV–XVII вв. (вопросы этнической и социальной истории). М.: Наука, 1982. – 139 с.
- Султанов, 1989 – Султанов Т.И. Известия «Шейбани-наме» Мухаммада Салиха о моголах XVI в. // Страны и народы Востока. Вып. 26. М., 1989. С.190–211.
- Таварих-и гузида Нусрат-наме, 1967 – Таварих-и гузида Нусрат-наме / Исследование, критический текст, аннот. оглавление и табл. сводных оглавлений канд. фил. наук. А.М.Акрамова. Ташкент: Изд-во «Фэн» Узбекской ССР, 1967. – 475 с.
- Трепавлов, 1997 – Трепавлов В.В. Тайбуга. «На Мангытском юрте третий государь» // Татарица. № 1. 1997/1998. Казань, 1997. С.96–107.
- Трепавлов, 2002 – Трепавлов В.В. История Ногайской Орды. М.: Издат. фирма «Восточная литература» РАН, 2002. – 752 с.
- Трепавлов, 2010 – Трепавлов В.В. Предки «Мамая-царя». Киятские беки в «Подлинном родослове Глинских князей» // Мамай. Опыт историографической антологии. Сборник научных трудов / В.В.Трепавлов, И.М.Миргалеев [отв. ред.]. Казань: Изд-во «Фэн» АН РТ, 2010. С.136–170.
- Трепавлов, 2011 – Трепавлов В.В. Сибирский хан (?) Али // История, экономика и культура средневековых тюрко-татарских государств Западной Сибири. Материалы международной конференции г.Курган, 21–22 апреля 2011 года / Д.Н. Маслюженко, С.Ф. Татауров [отв. ред.]. Курган: Изд-во Курганского гос. ун-та, 2011. С.95–100.
- Утемиш-Хаджи, 1992 – Утемиш-Хаджи. Чингиз-наме. Алма-Ата: Гылым. 1992. – 296 с.
- Файзрахманов, 2007 – Файзрахманов Г.Л. История татар Западной Сибири: с древнейших времен до начала XX века. Казань: Татар. кн. изд-во. 2007. – 431 с.
- Фасих Ахмад ибн Джалал ад-Дин Мухаммад ал-Хавафи. Фасихов свод. Ташкент: Фан, 1980. – 346 с.
- Хафиз-и Таныш Бухари, 1983, ч.1 – Хафиз-и Таныш Бухари. Шараф-наме-йи шахи (Книга шахской славы). Ч.1. М.: Наука, 1983. – 298 с.
- Хафиз-и Таныш Бухари, 1983, ч.2 – Хафиз-и Таныш Бухари. Шараф-наме-йи шахи (Книга шахской славы). Ч.2. М.: Наука, 1983. – 298 с.

- Храпачевский, 2005 – Храпачевский Р.П. Военная держава Чингис-хана. М.: АСТ: ЛЮКС, 2005. – 557 с.
- Шамильоглу, 1993 – Шамильоглу Ю. «Карачи беи» поздней Золотой Орды: заметки по организации монгольской мировой истории // Из истории Золотой Орды. Казань, 1993. С.44–60.
- Юсупов, 2011 – Юсупов Р.М. Волго-Уральская историко-этнографическая общность и динамика этнических процессов в рамках политической системы Джучидов (предварительное сообщение) // История, экономика и культура средневековых тюрко-татарских государств Западной Сибири. Материалы международной конференции г.Курган, 21–22 апреля 2011 года / Д.Н. Маслюженко, С.Ф. Татауров [отв. ред.]. Курган: Изд-во Курганского гос.ун-та, 2011. С.24–29.
- Inalchik, 1979–1980 – Inalchik H. The Khan and the Tribal Aristocracy: The Crimean Khanate under Sahib Giray I // Harvard Ukrainian Studies. Vol. III/IV. – 1979–1980. Part 1. P.445–466.
- Manz, 1978 – Manz B.F. The clans of the Crimean khanate, 1466–1532 // The Crimean Khanate under Sahib Giray I // Harvard Ukrainian Studies. Vol. II. 1978. №3. P.282–309.
- Schamiloglu, 1986 – Schamiloglu U. Tribal politics and social organization in the Golden Horde. Columbia University, 1986. – 298 p.

Социальная структура сибирско-татарского населения в конце XVI – начале XVII вв.

В XVI–XVII вв. татарское население Западной Сибири составляли такие категории, как служилые, ясачные и захребетные татары. Небольшую по составу группу представляли мусульманские духовные лица. В основе данного деления лежали социальные различия, выражавшиеся обычно в отношении указанных групп к государственным повинностям. Между тем, следует заметить, что делению сибирско-татарской общности на эти социальные группы был свойственен, прежде всего, этносословный характер. Он был унаследован от прежней, сложившейся еще в составе Сибирского ханства, стратификации на ясачное «черное» население и феодальную верхушку – «татар», которые в новой исторической ситуации преобразовались в этносословные группы ясачных и служилых татар [Исхаков, 2002, с.7–16; Исхаков, 2004, с.25–28; Тычинских, 2010, с.33–34]. Подобное деление было характерно и традиционно для других татарских государств. Так, С.В.Рождественский отмечал резкое деление население Казанского края после колонизации на «черных» людей и служилое сословие. «Из туземного населения Казанской области в состав служилого класса Московского государства вошли представители господствующей народности – татары; финские же племена, чуваша, мордва и другие, входящие в состав Казанского царства, после его покорения сделались тяглым, ясачным классом» [Цит. по: Степанов, 1964, с.64].

Служилые татары. После завоевания Сибирского ханства Московским государством в конце XVI в. значительная часть оставшейся в живых татарской феодальной верхушки, также как и в других татарских ханствах, перешла на службу новому правительству в качестве служилого сословия «йомышлы». До присоединения Сибири они составляли военно-служилую элиту Сибирского ханства. Среди них С.В.Бахрушин называет князя Енбулата, служившего в Тобольске в 90-е годы XVI в., его сына князя Кутука и внука мурзу Аллагаура, мурзу Кайдаула Байсеитова, его сыновей Мамета, Читея и Аиткула Кайдауловых, тарского князца Тынмамета Берделей-мурзина, его сына Кучука Тынмаметова и внука Талайку Кучукова [Бахрушин, 1955, с.164–165]. Среди татарских мурз начала XVII в. известен тюменский служилый татарин «князь Аткачарко Ахманаев» [РИБ, 1875, с. 349], тюменские «юртовские служивые татарове лучшие люди» Девей Иртышов, Буйдак Емачтаев, Тугока Келементеев, Моюмас Азехматов, Казад Енгильдеев, Устемир Канчюрин [Миллер, 1941, с.159] и др.

Звание служилого татарина было наследственным. Так, в 1622 г. по ходатайству тобольских служилых татар царским указом было предписано «на... татарские выбылые места... верстать в нашу службу детей их и братью и племянников новишным окладом» [Бахрушин, 1955, с.165]. В 1629 г. тарские служилые татары добились даже того, что их сыновья и другие родственники были поверстаны сверх оклада. Но, в связи с тем, что было установлено твердое число штатных окладов, молодежь версталась по мере освобождения мест.

В течение всего XVII в. состав татарского служилого сословия пополнялся, иногда и со стороны, благодаря наплыву знатных иноземцев. В тюменской окладной книге 1626–1627 гг. среди служилых татар упоминаются один табынец, один сарт и два бухарца. В Таре в 60-е годы XVIII в. служил «выезжий юртовский служилый татарин Чолбар Кочашов, сын Зайсана» (калмыцкого дворянина), а после него – его сын Иткучук Чолбаров сын Зайсанов [Бахрушин, 1955, с.165]. С середины XVII в. среди тюменских, а затем тобольских служилых татар появляется касимовский мурза Семеней Аганин. Число служилых татар, кроме того, пополняли и представители духовной знати, в том числе высшей, как, например, тарский юртовский татарин сеид Тенелей Берелеев. Как считает Д.М.Исхаков, Тенелей Берелеев есть не кто иной, как сын ходжи Миралия сеид Дин-Али [Исхаков, 1997, с.58]. Иногда в служилые зачислялись и выходцы из Средней Азии, т.н. «бухарцы», которых «привлекала свобода от податей и самая служба, почетная и небезвыгодная» [Венюков, 1874, с.5].

В конце XVI в. из служилых татар были сформированы команды, сосредоточенные в Тобольске, Тюмени и Таре. Позже подобные подразделения появились в Томске, Кузнецке и Красноярске. Сумев привлечь на свою сторону татарскую аристократию, Москва получила в их лице профессионально подготовленный военный контингент, не требующий значительных затрат на обучение и вооружение, который играл важную роль в процессе дальнейшей колонизации Сибири. В XVII в. служилые татары успешно выполняли возложенные на них функции, связанные, прежде всего, с несением конной службы. Татарская военная знать, как отмечал С.В.Бахрушин, «безболезненно

перешла на царскую службу, переменяв без резкого перерыва одного господина на другого» [Бахрушин, 1955, с.165]. В конце XVI – начале XVII вв. служилые татары сохраняли свои прежние привилегии, они считались «лучшими людьми», за ними сохранялись их «вотчинные угодьи».

По данным С.В.Бахрушина, число служилых татар в XVII в. составляло в Тобольске около 250 человек, в Тюмени – 75, на Таре – 36 человек [Бахрушин, 1955, с.163].

Аналогичная ситуация наблюдалась и в других покоренных Москвой постзолотоордынских государствах – Казанском, Астраханском ханствах. Татарским феодалам после завоевания Казанского ханства, когда мощь знати была сломлена, также пришлось всецело ориентироваться на политику московского правительства. Те феодалы, которые проявили лояльность по отношению к русскому правительству, были оставлены на своих местах. За это они должны были служить новой власти. Их стали называть мурзами и служилыми татарами [Алишев, 1984, с.53]. За службу они получали земли, денежное и хлебное жалованье, а также некоторые привилегии в торгово-ремесленных занятиях. Общее же число татар в русской армии в XVII в., по данным С.Х.Алишева, составляло около 10 %, а в 1651 г. их было 6,5 % или 9113 человек конных воинов [Алишев, 1984, с.63].

Захребетные татары. Особую категорию среди сибирского населения конца XVI – XVII вв. составляли захребетники или захребетные татары. В сибиреведческой литературе не сложилось единого мнения об этимологии термина «захребетник», в связи с чем даже в современных публикациях встречаются ошибки, связанные с трактовкой данного названия [Союз. Этнографический словарь, 2010, с.201].

Данная категория, наряду со служилыми татарами, была выделена из состава татарского населения Сибири после вхождения в Московское государство. В Русском государстве в XV–XVII вв. под захребетниками понимали феодально-зависимых людей, не имевших своего хозяйства, живших и работавших во дворах крестьян или посадских людей [Толковый словарь русского языка, 1935]. Видимо, по аналогии с русскими феодально-зависимыми людьми, захребетниками стали называть зависимое от прежней феодальной знати Сибирского ханства население. Как считают исследователи, захребетные татары составляли единую этническую общность со служилыми татарами того уезда, к которому относились [Долгих, 1960, с.62].

Как и их сюзерены, служилые татары, захребетники не платили ясак. Служилые татары добились освобождения от ясака как для себя, так и для захребетников еще при правлении Б.Годунова. За это захребетники должны были выполнять некоторые повинности, возложенные на служилых татар. «Коли де им (служилым татарам) лучится быть на службе, и они де дворы их берегли» [Бахрушин, 1955, с.170–171]. По всей видимости, они работали на пашне служилых татар, поскольку те были отвлечены службой от своего хозяйства. Служилые татары переложили на захребетников и подводную повинность, которая до тех пор лежала на них самих. Кроме того, среди тюменских татар существовали еще категория т.н. «гонимых татар», для которых ясак был заменен выполнением ямской гоньбы.

В положение «захребетников» служилых татар попадали и обедневшие сородичи, которые по тем или иным причинам не вошли в разряд служилых. «Служили, государь, – заявляют Тюменского города юртовских служилых татар дети и братья и племянники, – царю Михаилу на Тюмени отцы наши и дядья тебе, государю, всякие службы..., а мы, сироты твои, после отцов своих остались малы, и скитаясь меж юрт... кормимся и по ся места черною работою». Кроме того, в состав захребетников, как считает С.В.Бахрушин, вошла значительная масса чужеродцев, поселившихся в деревнях служилых татар [Бахрушин, 1955, с.170]. Ф.Т.Валеев приводит сведения о том, что в XVII в. среди захребетников сибирских служилых татар встречались поволжские татары, которые работали на пашне у своих хозяев и исполняли подводную повинность [Валеев, 1978, с.154].

Первоначально выделялись отдельные волости захребетных татар. Исследователи социальной организации сибирских татар приходят к выводу, что татарские волости были связаны с традиционными локальными группировками аборигенов [Долгих, 1960, с.59]. Как считает Б.О.Долгих, «тюркоязычное татарское население Тобольского уезда можно разделить на две большие части: на юртовских служилых татар с примыкающими к ним волостями их бывших захребетников, которые занимали южную часть уезда, и остальных татар, вероятно, отатарившихся вогулов и остяков, живших в северной части уезда по соседству с вогулами и остяками» [Долгих, 1960, с.58].

К волостям «захребетников» тобольских служилых татар Б.О.Долгих относит большую часть населения Тобольского уезда. Таковыми являлись волости Ашла (Лаймы), обе Бабасанские, Кречатников, Индерь, Уват и Супра. Как считает исследователь, население этих захребетных волостей представляло собой единую этническую общность со служилыми татарами уезда [Долгих, 1960, с.58].

В начале XVII в. указанные «захребетные» волости были положены в ясак. Уделы, в которых сидели мурзы, после присоединения к России образовали некоторые из волостей Тобольского и соседних уездов. Во главе этих захребетных волостей стояли вассалы хана Кучума. Владения Баба-сан-мурзы образовали Баба-санскую волость. По-видимому, такого же происхождения были и другие волости Тобольского уезда, во главе которых еще в XVII в. стояли мурзы и баи, например, волость Супра, в которой упоминается в 1629 г. мурза Гултаев Табер, в Тарском уезде волости Оялы, Тураш, Тереня, Кирпицкая, Барабинская, – все это бывшие составные части Сибирского ханства.

В конце XVI – XVII вв. служилые татары и их захребетники проживали в Тобольском, Тюменском, Тарском и Томском уездах. Н.А.Томилов приводит сведения о численности служилых и захребетных татар в XVII в. по уездам. По Тобольскому уезду в конце XVI – начале XVII в. он называет следующие цифры: служилых татар здесь было 261 человек, захребетных – 200. На середину XVII в. (1650–1652 гг.) численность служилых составляла 250 человек, захребетных – 200 человек, к концу века (1697–1700 гг.) служилых татар было 263 человека, захребетных – 200 [Томилов, 1981, с.82–83].

Искеро-тобольские татары, центральная подгруппа тобольских татар, сложились в основном из коренных тюрков – потомков древнего тюркоязычного населения этой территории, пришлых ногайцев и среднеазиатских тюрков [Томилов, 1981, с.82–83]. Большинство населения здесь составляли юртовские служилые татары, их родственники и захребетники, которые не платили ясак. Определенная часть их была занята военной службой, а часть – ямской гоньбой по дорогам, ведущим из Тобольска [Томилов, 1981, с.68]. В начале XVII в. число служилых татар Тобольского уезда вместе с семьями составляло 1330 человек. Захребетных тобольских татар было около 200 человек, а вместе с семьями – 1020 человек. Б.О.Долгих, вслед за С.В.Бахрушиным, считал, что тобольские служилые татары – это «прямые потомки господствовавшего татарского ядра Сибирского ханства», которые вместе со своими захребетниками представляли определенное этнографическое единство [Долгих, 1960, с.61].

Общая численность служилых и захребетных татар в начале XVII в. составляла 460 человек, а вместе с семьями их было 2350 человек. Соотношение служилых (вместе с захребетными) к ясачным татарам в начале XVII в. по Тобольскому уезду было примерно 1:2, а служилого населения (вместе с захребетными) к ясачному 2:3. Численность служилых татар и захребетных татар к концу XVII в. почти не изменилась.

Б.О.Долгих показывает расселение тобольских юртовских служилых татар и их захребетников в районе впадения Тобола в Иртыш и вверх по Иртышу до границ Тарского уезда [Долгих, 1960, с.61].

По мнению исследователей, среди тоболо-иртышских татар тюменские татары были одними из наиболее ранних тюркских насельников этих мест. С их именем связано наиболее раннее государственное образование сибирских татар – Тюменское ханство. Относительно обособленными они оставались и в составе Сибирского ханства [Томилов, 1981, с.17]. В начале XVII в. (1627 г.) численность тюменских служилых татар составляла 117 человек, захребетных – 106. Кроме того, некоторое время у тюменских татар существовала категория «гонимых татар». Таковых было 61 человек. В середине столетия (1644 г.) служилых татар было 108 человек, захребетных – 105, в конце века (1699 г.) – служилых 119, захребетных – 105 человек [Томилов, 1981, с.44].

Н.А.Томилов показывает, что тарские служилые татары и их захребетники имели свои собственные селения, которые располагались по Иртышу вверх и вниз от г. Тары. «При нанесении на карту юрт аялыньских татар сразу же бросалось в глаза, что между ними и саргатско-утузскими татарами в Прииртышье существовал небольшой территориальный разрыв, т.е. как бы имелось пустое, не занятое татарами место. Эта территория располагалась по Иртышу вверх и вниз от г. Тары. Но именно здесь-то как раз и жили служилые татары и их захребетники» [Томилов, 1981, с. 139]. В XVIII в., когда многие из них оказались в составе ясачных татар, здесь возникает отдельная Подгородная волость. Б.О.Долгих полагает, что тарские служилые татары происходили из волости Аялы [Долгих, 1960, с.49], однако с этим мнением не согласен Н.А.Томилов. Он, опираясь при этом на данные переписной книги г. Тары и Тарского уезда 1698 г., указывает на то, что «тарские служилые татары со своими захребетниками жили в отдельных от аялыньцев селениях ясачных». К населенным пунктам служилых и захребетных татар он относит юрты Кыргапские, Туралинские, Аиткуловы, Атацкие, Шиховы, д. Иткучакова, Атацкая, Бабина, Сеитова, Батуганова [Томилов, 1981, с.140].

По подсчетам Н.А.Томилова, в конце XVI в. тарских служилых татар насчитывалось 57, захребетных татар – 60, на середину XVII в. (1645–1646 гг.) служилых – 45, захребетников – 45, и, на конец XVII в. (1698 г.) – 57 служилых и 61 захребетный татарин [Томилов, 1981, с.147].

В первой половине XVIII в. (1736 г.) все захребетные татары были переведены в разряд ясачных татар. В последующий период данная группа практически не встречается, а в ряде документов появляются такие категории, как староясачные и новоясачные татары.

Ясачные татары. В конце XVI – XVII вв. основную часть тюркоязычного населения Тоболо-Иртышья составляли ясачники – прежнее «черное» население Сибирского ханства. Д.М.Исхаков предлагает видеть в них более раннее население как тюркского так и тюркизированного угорского происхождения [Исхаков, 2002, с.9–10].

Согласно архивным материалам (1598 г.) при хане Кучуме существовали татарские волости: Курпицкая (Кирпицкая), Турашская, Любарская, Чойская, Куромская (Курома), Барабинская (Бороба большая), Ялынская, Каурдатцкая, «Чатская» (Чаты) и «Колмакская» (Колмаки). Прежние волости и улусы бывшего Сибирского ханства вошли в состав новых административно-территориальных единиц – уездов в качестве ясачных волостей.

Ясачное население, как и в предшествующий период, облагалось податями – ясаком. В Сибири ясак взимался в XVII в. в основном пушниной, иногда хлебом, рыбой, изделиями из железа и т.д. Ясачное население приводилось к шерти, т.е. давало присягу в том, что не будет уклоняться от уплаты ясака. В качестве методов принуждения населения к уплате ясака использовалась система аманатства. Общине обычно приходилось платить ясак также за умерших, беглых, увечных.

Ясак назначался отдельно для каждой волости. Размеры ясака определялись обычно количеством соболиных шкурок – от 1–2 до 10 шкурок соболей в год. По мере истребления соболя ясак могли брать и шкурой другого зверя. Ясаком в XVII в. облагались мужчины от 18 до 50 лет. Ясак имел два вида – окладной и неокладной. Окладной ясак взимался с каждого ясачного человека, имя которого заносилось в ясачную книгу. Неокладной ясак был ненормированным, он взимался с кочевников. Постепенно плательщики неокладного ясака также перешли в категорию плательщиков окладного ясака. Для учета ясачного населения правительство проводило переписи. Земли и уголья ясачных татар считались государственными, но предоставляемыми в пользование инородцам за уплату ясака.

По подсчетам Б.О.Долгих, в начале XVII в. среди коренного населения Тобольского уезда было 872 плательщика ясака (м.п.). Общее же число ясачного татарского населения им определяется в 3500 человек. В конце XVII в. число ясачных татар составляло 1243 человека, а всего ясачного населения было 4970 человек [Долгих, 1960, с.59].

Тарский уезд выделялся из других западносибирских уездов наибольшим количеством ясачного татарского населения. Как подчеркивают исследователи, отличительной чертой тарских татар является большее сохранение в их хозяйственной деятельности животноводства, поэтому есть основание полагать, что в период Сибирского ханства и позже эта группа еще вела полуседлый образ жизни. Кроме того, родоплеменная номенклатура тарской группы (коурдак, тав, карагай, аялы и др.) показывает ее связь с кочевниками Дешти-Кыпчака (особенно этническая близость наблюдается с северо-восточными группами башкир – племенем ай и др.). Если среди ясачного татарского населения были группы иного (угорского, самодийского) происхождения, то к концу XVI – началу XVII вв. они были, по всей видимости, полностью тюркизированы. Б.О.Долгих называет следующие цифры: на начало XVII в. плательщиков ясака в Тарском уезде было 1262 человека, всего же ясачного населения было 5050 человек. К середине XVII в. численность плательщиков ясака составляла 762 человека, а вместе с семьями их было 3050 человек. К концу столетия насчитывается 985 плательщиков ясака. Общая численность ясачного населения волостей Саргач, Коурдак, Аялы, Бараба и «Калмыки» составляла 3940 человек. Следует заметить, что существенное сокращение численности ясачного населения Тарского уезда в середине XVII в., по сравнению с началом столетия, объясняется постоянным оттоком тарских татар к кучумовичам, результатами восстания тарских татар в 1628–1629 гг., постоянными военными стычками с калмыками, а также уходом части населения от обложения ясаком [Долгих, 1960, с. 49; Томилов, 1981, с.148–149].

По приводимым Б.О.Долгих данным, в 8 волостях Тюменского уезда (Кынырский городок, Бачкырская, Терсяцкая, Иленский городок, Шикчинская, Каскаринская, Пышминская и Исетская) в начале XVII в. проживало 293 ясачных татарина, всего же ясачного населения в этот период было 1170 человек. Относительно численности населения Тюменского уезда в середине и конце XVII в. Б.О.Долгих приводит следующие данные: число плательщиков ясака по 9 волостям, включая, кро-

ме вышеназванных, еще и Искинскую, составляло 389 человек, всего же ясачного населения вместе с семьями было 1550 человек [Долгих, 1960, с. 43].

Вопросы, связанные с расселением, численностью и этническим составом различных категорий сибирско-татарского населения в рубежный для сибирско-татарской общности период – конец XVI – начало XVII вв. – требуют дальнейшего пристального изучения. Они могут позволить провести ретроспекцию социальной структуры населения периода Сибирского ханства, а также определить векторы дальнейшего формирования этнической общности сибирских татар в составе Русского государства.

Список источников и литературы

Алишев, 1984 – Алишев С.Х. Социальная эволюция служилых татар во второй половине XVI – XVIII вв. // Исследования по истории крестьянства Татарии дооктябрьского периода. Казань, 1984. С.52–69.

Бахрушин, 1955 – Бахрушин С.В. Сибирские служилые татары в XVII в. // С.В.Бахрушин. Научные труды. Т.III. Ч.2. М.: изд-во Академии наук СССР. 1955.

Валеев, 1978 – Валеев Ф.Т. Об этнокультурных связях западносибирских татар с другими народами во второй половине XIX – начале XX вв. (По данным одежды тарских, тобольских и тюменских татар) // Этнокультурные явления в Западной Сибири. Сб. научных статей. Томск: Изд-во Томского ун-та, 1978. С. 150–158.

Валеев, 1993 – Валеев Ф.Т. Сибирские татары. Культура и быт. Казань, 1993.

Долгих, 1960 – Долгих Б.О. Родовой и племенной состав народов Сибири в XVII веке // ТИЭ, н.с. Т. 55. М., 1960.

Исхаков, 2002 – Исхаков Д.М. О методологических аспектах исследования проблемы становления сибирско-татарской общности // Сибирские татары: Сб. статей / под ред. С.В.Сусловой. Казань, 2002. С.7–16.

Исхаков, 2004 – Исхаков Д.М. Введение в этнополитическую историю сибирских татар // Сулеймановские чтения – 2004: Материалы VII межрегиональной научно-практической конференции. Тюмень, 2004. С.25–28.

Исхаков, 2006 – Исхаков Д.М. Введение в историю Сибирского ханства. Очерки. Казань, 2006.

Миллер, 1941 – Миллер Г.Ф. История Сибири. Т.2. М., Л.: изд-во Академии наук СССР, 1941.

Союз. Этнографический словарь, 2010 – Союз. Этнографический словарь / Составители М.Н.Губогло, Ю.Б.Симченко / Ю.Н. Квашнин (новая редакция). М.: ИЭА РАН; Тобольск: ИПОС СО РАН, 2010.

Русская историческая библиотека, 1875 – Русская историческая библиотека, издаваемая Археографическою комиссиею. Т.2. СПб., 1875.

Степанов, 1964 – Степанов Р.Н. К вопросу о служилых и ясачных татарах // Сборник аспирантских работ. Право, история, филология. Казань: изд-во КГУ, 1964. С.52–70.

Томилов, 1981 – Томилов Н.А. Тюркоязычное население Западно-Сибирской равнины в конце XVI – первой четверти XIX вв. Томск, 1981.

Тычинских, 2010 – Тычинских З.А. Служилые татары и их роль в формировании этнической общности сибирских татар (XVII–XIX вв.). Казань, 2010.

Толковый словарь русского языка, 1935 – Толковый словарь русского языка: В 4 т. / Под ред. Д.Н.Ушакова. Т.1. М., 1935.

Дозорно-сторожевые и сигнальные башни Казанской крепости (к вопросу о происхождении, типологии и преемственности)

История фортификации Казанской крепости как военно-стратегического объекта до сих пор во многом загадочна и имеет пока описательный характер. Нет полного представления об инженерном искусстве как полевой и долговременной фортификации в целом, так и отдельных ее элементов. Достаточно много вопросов к практической стороне внутренней и внешней обороны, составу и структуре гарнизона крепости, существовавшей на тот момент терминологии, а также других моментов по теме военной архитектуры средневековой Казани. Фортификация города как единой системы складывалась из отдельных ее элементов, которые выполняли каждый свою роль в целостности системы.

В этой статье я рассматриваю дозорно-сторожевые башни Казанской крепости, которые на разных этапах существовали или могли существовать в городе. Какие были функции башен и их типологию. Интересны также вопросы происхождения некоторых терминов, а также взаимосвязь между ними. В частности, это касается таких терминов как *башня* и *каланча*, которые закрепились в русском языке.

К теме фортификации средневековой Казани обращалось большое количество исследователей, как военных инженеров, так и историков, краеведов и, конечно, архитекторов. Однако о дозорно-сигнальных башнях крепости материалов мало. О самом раннем, возможно, таком сооружении писал А.Х.Халиков по итогам раскопок у башни Сююмбике. В период Казанского юрта (ханства) о существовании, по крайней мере, сигнальной башни в Казанской крепости упоминает участник событий 1552 года князь А.Курбский. В связи с этим упоминанием у некоторых исследователей возникли версии о принадлежности сегодняшней башни Сююмбике татарскому периоду. Об архитектуре башни писали С.С.Айдаров, Ф.Х.Валеев, Н.Х.Халитов, Г.Н.Айдарова-Волкова, В.П.Остроумов, П.М.Дульский и др.

По вопросу о дозорно-сигнальной башне Казанской крепости существует ряд противоречивых источников.

Картографические источники. На некоторых средневековых картах с обозначением Казани есть миниатюры с изображением города (рис. 1). Иногда на картах проглядывается вертикальная доминанта, которую можно принять как за дозорную башню, так и за минарет мечети. Казанские картографы считают, что эти изображения имеют достаточно абстрактный характер, но могут быть применимы для дальнейших исследований. Конечно, по этим изображениям сложно пока что-то сказать об архитектуре города, скорее всего, по этим миниатюрам можно говорить о типе крепости на каждой определенной карте. Иногда несколько одинаковых миниатюр разных городов могут обозначать, что эти города имели некое сходство или какую-то одинаковую типологию.



Рис. 1а. Часть большой карты Франциска и Доминика Пицигани. XIV в.



Рис. 1б. Фрагмент карты «Mappemonde du commencement du XV Siecle du Musee Borgia dressee avant les grandes decouvertes». XV в.

Рис. 3. Остатки ворот «Малого городка» в Болгаре. XIV в.



Рис. 2. Минарет большой мечети Кайруана. Начало строительства в VIII в.



Рис. 4. Алайя (Алания). Кызыл Куле. XIII в.
Фото А.Н.Хабибуллина.

Летописные источники. А.Курбский, при описании штурма города, несколько раз говорит о великой (большой) башне, которая перед воротами стояла на горе. Исследователи не раз комментировали это высказывание. Есть мнения, что это могла быть башня Сююмбике или ее предшественница на этом же месте. Есть предположения, что эта башня – так называемая «Северная» башня первой половины XVI в. [Саначин, 2006, с.74], археологические остатки которой были обнаружены в 60-х гг. прошлого века А.Х.Халиковым и С.С.Айдаровым и исследованы на рубеже XX–XXI вв. А.М.Губайдуллиним. Но в целом выражение А.Курбского «великая башня» подразумевает, что это сооружение должно было быть высоким или большим, что может говорить об ее сигнальных или дозорных функциях.

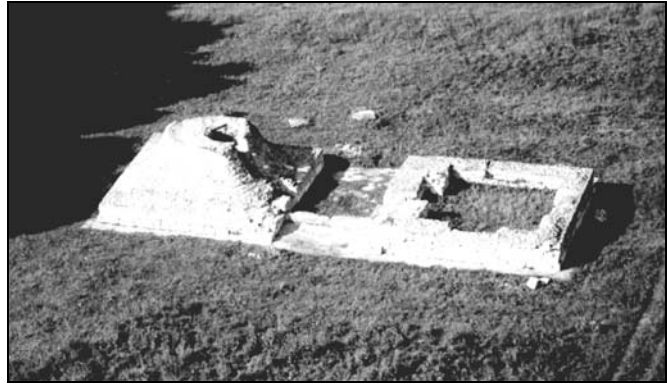
Археологические данные. В 1976–1977 гг. были проведены археолого-архитектурные исследования, основной целью которых было определение возраста башни Сююмбике [Халиков, 1996, с.371]. По результатам этих исследований было высказано заключение, что башня Сююмбике была построена в конце XVII – начале XVIII в. как дозорная башня [Халиков, 1996, с.372.]. Также при исследованиях башни Сююмбике А.Х.Халиков обнаружил основание сооружения, которые он определил как остатки татарской дозорно-сторожевой башни XII–XVI вв. – предшественницы башни Сююмбике [Халиков, 1996, с.376]. По сохранившимся фрагментам исследователь выводит следующее описание башни: «...эта ранняя башня, имевшая также два пилона и 5–6 ярусов общей высотой 25–30 метров, была построена из белого камня и квадратного болгарского кирпича на фундаменте глубиной до полутора метров, дно котлована которого также было уплотнено сваями. В начальной части кладки обнаружена монета 40-х годов XIII века, чеканенная в Болгаре» [Халиков, 1996, с.376]. Однако ника-

кого аналитического материала по отношению к архитектуре дозорной башни А.Х.Халиков не дает и его выводы по отношению к высоте башни и количеству ярусов нуждаются в дополнительных архитектуроведческих исследованиях. Относительно этого археологического материала есть и другие мнения, в частности, Н.Х.Халитов высказал мнение, что это мог быть минарет мечети (который впрочем, также мог служить в качестве дозорной башни. – А.Х.). Позднее, в первой половине XVI в., это сооружение было перекрыто комплексом ханских мавзолеев. И, вероятно, в период Казанского юрта в крепости существовала дозорная доминанта уже на другом месте.

Разумеется, татары не являлись изобретателями дозорных минаретов мечетей, и более ранние подобные сооружения прослеживаются, в частности, в эпохах Омейядов и Аббасидов на минаретах Самарры и Кайруана (рис. 2). Вполне возможно, что и в Казани в качестве дозорных вышек служили иногда минареты. Также с большой долей вероятности можно сказать, что боевыми, сторожевыми и сигнальными функциями обладали башни главных мечетей тюрко-татарских городов. Например, мечети городов Кызыл-Тура, Алабуга, Булгара и др. Скорее всего, что эти мечети обладали функциями последнего оплота обороны города и его жителей и являлись своего рода аналогами европейских донжонов. Одним из интересных сооружений, возможно, дозорно-сигнального типа являются ворота, так называемого Малого городка при Булгарском городище (рис. 3). Видимо, въезд на территорию, возможно, караван-сарая осуществлялся через ворота, состоявшие из двух опорных пилонов. Один из этих пилонов представлял собой башню с внутренней винтовой лестницей. Это сооружение вполне могло являться дозорно-сигнальной башней. Аналогичным сооружением, возможно, можно считать ворота Казанской крепости домонгольского периода, остатки которой были исследованы А.Х.Халиковым, Ф.Ш.Хузиным и А.Г.Ситдиковым. В данном случае ворота, возможно, имели один пилон и примыкающие к нему участки стены. На пилоне вполне могла быть караульня с дозорной службой.

При исследовании фортификации булгаро-татар имеет большую перспективу изучение военной архитектуры сопредельных государств. Есть большая вероятность, что сохранившиеся памятники их культуры могут подсказать о существовании аналогичных сооружений в Волжской Булгарии, Улусе Джучи и Казанском юрте.

При реконструкции ранних крепостей Алайи в XII в. сельджуки построили сначала массивную башню Кызыл Куле, которая несла оборонительные и сигнальные функции (рис. 4). О существовании таких башен у тюрко-татар пока неизвестно. Однако при заметном сходстве архитектуры булгар и сельджуков вполне возможно, что такие башни типа западноевропейских донжонов могут в будущем обнаружиться и в других тюркских средневековых городах.

В средневековых крепостях мусульман при резиденции правителей зачастую существовала небольшая дозорная башня. В функции этой башни, видимо, входил дозор за женской частью дворца, а также башня могла служить в качестве смотровой площадки для обитателей гарема. В качестве примера таких башен можно упомянуть о таких башнях в султанском дворце Топкапы в Стамбуле и резиденции крымских ханов в Бахчисарае¹ (рис. 5). Проведя параллели в архитектуре дворцовых комплексов татарских ханств и султанских резиденций, можно предположить, что подобные дозорные башни должны были существовать при гаремах в Казани, Астрахани и Искере.

Резиденции крупных татарских феодалов должны были иметь укрепления от внешних и внутренних врагов. Возможно, они могли выглядеть как укрепленные замки на Апшеронском полуострове во время правления Ширваншахов (рис. 6). В этих маленьких крепостях одними из главных сооружений являлись крупные башни, которые, видимо, обладали как дозорными, так и сигнальными функциями. Говоря о сходстве азербайджанской и татарской архитектур, стоит также упомянуть о дворце Ширваншахов в Баку, в элементах которого прослеживаются отголоски булгаро-татарской культуры.

Если проанализировать некоторые из известных крепостей тюрко-татар, можно сказать, что дозорно-сторожевую функцию выполняли иногда высокие скалы, минареты мечетей, жилые дома, крепостные башни и отдельно-стоящие вышки. Зачастую в крепостях одним из основных зданий в центре города являлась мечеть с высоким минаретом, в функции которой, возможно, входило и наблюдение за окружающей местностью. В одной из татарских легенд говорится, что казанский хан с минарета мечети увидел в подзорную трубу строительство Свяжской крепости и таким об-

¹ В Бахчисарае – это Тоган-Кулеси (Соколиная башня), построенная в 60-е гг. XVIII в. [Халит, 2009, с.310].

разом татары узнали о надвигающейся угрозе [Гилязетдинов, 1992, с.40]. Этот факт говорит о том, что в качестве дозорной башни правителем был выбран именно минарет одной из мечетей. С другой стороны, возможно, что в смутные времена караульную службу несли служители мечети или шакирды, которые стали защитниками Казани 1552 года во главе с имамом Кул-Шарифом.



Рис. 5а. Хан-Сарай. Тоған-Кулеси (Соколиная башня). XVIII в.
Рис. И.Крикуна.



Рис. 5б. Адалет Кулеси (Башня Справедливости) в Топкапы (Стамбул).



Рис. 6. Мардакяны. Замок. XIII в.

Есть татарские крепости и с известными сторожевыми башнями как, например, Хан-Керман, Азак и др. Одним из загадочных зданий предстает перед нами полуразрушенное сооружение арка Хан-Кермана (Касимова) изображенное на гравюре, опубликованной А.Олеарием в XVII в. С одной стороны, оно может быть интерпретировано как минарет одной из мечетей, с другой стороны, это возможная татарская дозорная башня [Халит, 2009, с.314]¹. На сохранившемся изображении ясно читаются четыре яруса сооружения с окнами-бойницами на 2–4 ярусах (рис. 7). Стоит отметить также о знаменитых татаро-турецких башнях Шахи и Сулеймание (Крымская и Кубанская каланчи) в крепости Азак (рис. 8). Эти каланчи были снабжены дополнительными башенками-кавалерами, которые начинают появляться в татаро-турецких крепостях в XVII–XVIII вв. В частности, в крепостях Еникале, Арабат и вышеупомянутом Азаке.

К первой половине XVI в. сформировалась богатая типология крепостных башен Казанской крепости. Функционально существовали дозорные башни, которые могли располагаться как в периметре крепости, или на ее внутренней территории, так и сторожевые точки за пределами цитадели. Для таких башен было характерно месторасположение на высоких точках холмов для дальней панорамной видимости окружающей территории. С дозорных башен могли подавать сигналы об опасности в дневное время. С другой стороны, дозорные башни не всегда могли совмещаться с сигнальными функциями, для которых могли применяться открытые площадки для разведения костров в ночное время. Для этой же функции, возможно, могли служить верхние площадки крепостных башен без шатров. Довольно распространенным типом башен в Казанском ханстве явились дозорно-сторожевые башни или каланчи. Причем такие башни могли состоять как в составе крепости, так и отдельно стоящие. Сооружения подобного типа встречается, например, в Касимовском ханстве, где функции дозора могла выполнять башня, изображенная на гравюре А.Олеария XVII в. Отдельно стоящие башни располагались на возвышенностях в пределах зрительной видимости. Функции дозорно-сторожевых башен, возможно, иногда выполняли минареты мечетей. Еще одним типом башен, существовавших в Казанской крепости, являются сигнальные башни. Ясаки (сигналы) подавались вспомогательным конным отрядам татар при помощи знамен или других видов сигналов. Возможно, что рядом с крепостями существовали сигнальные башни, которые на примере русских крепостей²

¹ На реконструкции Н.Х.Халитова читается именно эта идея, где мы видим Джамии и каланчу рядом с ней [Халит, 2009, с.304].

² Например, в Нижегородском кремле.

использовали в качестве сигналов костры [Моргунов, 2007, с.23.]. Такие башни в русской терминологии и именовались «кострами»¹ (рис. 9), и их существование в русских крепостях является косвенным подтверждением того, что такой тип башен мог существовать и у татар. Крепостные башни в Казанской крепости, возможно, появляются в XIII–XIV вв. как следствие развития артиллерии, и первоначально на башнях устанавливались орудия. А в первой половине XVI в. на башнях и воротах Казанской крепости орудия уже были неотъемлемой частью обороны крепости. Возможно, что прогрессивную роль в усовершенствовании боевой способности крепости сыграли крымцы. Судя по ярлыку Абдуллы Бакшея к казанским князьям (1549 г.), крымская партия в Казани в середине XVI века укрепила ворота крепости пушками и пищальями [Рубинштейн, 1937, с.112], которые участвовали и во время обороны Казани 1552 года [Рубинштейн, 1937, с.121]. По материалу строительства башни Казанской крепости XV–XVI вв. были трех основных типов: деревянные, частично каменные и каменные. Каменные и деревянные башни, скорее всего, по аналогии с русскими крепостями были 2–4 ярусными 4-х гранными с проездом и деревянные 8-ми гранные для обеспечения фланкирующего огня [Губайдуллин, 2011, с.90]. Квадратные воротные башни выступали за плоскостью стены на половину или на две трети своей ширины [Губайдуллин, 2011, с.89].



Рис. 7. Хан-Керман. Дозорная башня. Реконструкция А.Н.Хабибуллина.

Рис. 8. Каланча крепости Азак. XVII в. Рис. А.Н.Хабибуллина.

Рис. 9. Реконструкция сигнальной башни (по Ю.Ю.Моргунову).

В русских средневековых крепостях (Киев, Владимир, Тула и др.) прослеживается идея главных ворот города с надвратными церквями, которые также выполняли функции дозорно-сторожевых вышек. Возможно, не случайно на ворота были установлены набатные колокола, которые извещали о приближающейся опасности. Такая же система, видимо, существовала и у татар, но вместо колоколов могли служить гонцы или вестовые. У татар на крышах ворот зачастую уст-

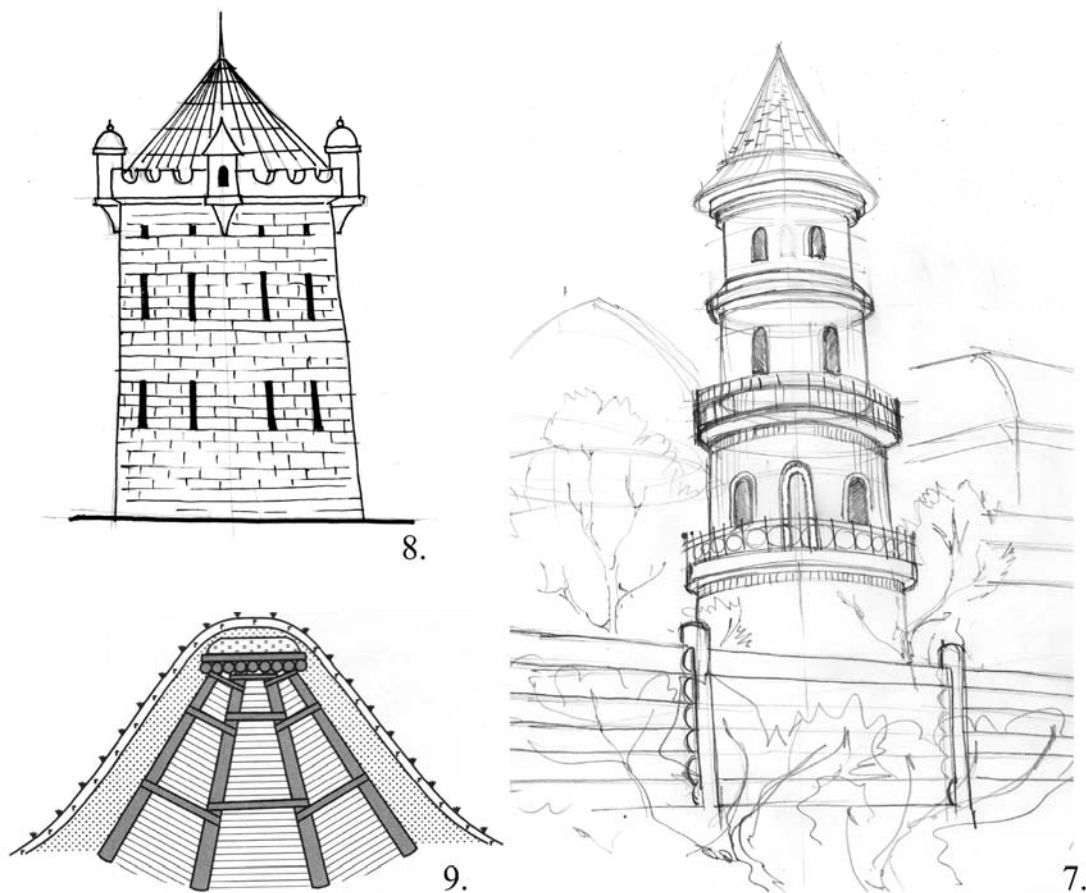
¹ Н.Х. Халитов считает такой вид подачи сигналов пожароопасным и ставит под сомнение это предположение.

раивались дозорные вышки. Например, такая караульня была в крепости Ор-Капусы, изображение которой сохранилось на гравюре Н.Витсена (рис. 10). Наряду с воротами для сигнальных функций применялись и сигнальные башни, которые возможно, назывались – каланча. В Новгородском кремле есть сигнальная башня с наименованием «Кокуй», которая также называется «Каланча»¹ (рис. 13). Стоит отметить также дозорные башни Изборска, Ивангорода и др. русских крепостей.



Рис. 10. Крепость Ор-Капусы в XVII в. С рис. Н.Витсена.

Рис. 11. Концепция сигнальных точек в окрестностях средневековой Казани. Реконструкция А.Н.Хабибуллина.

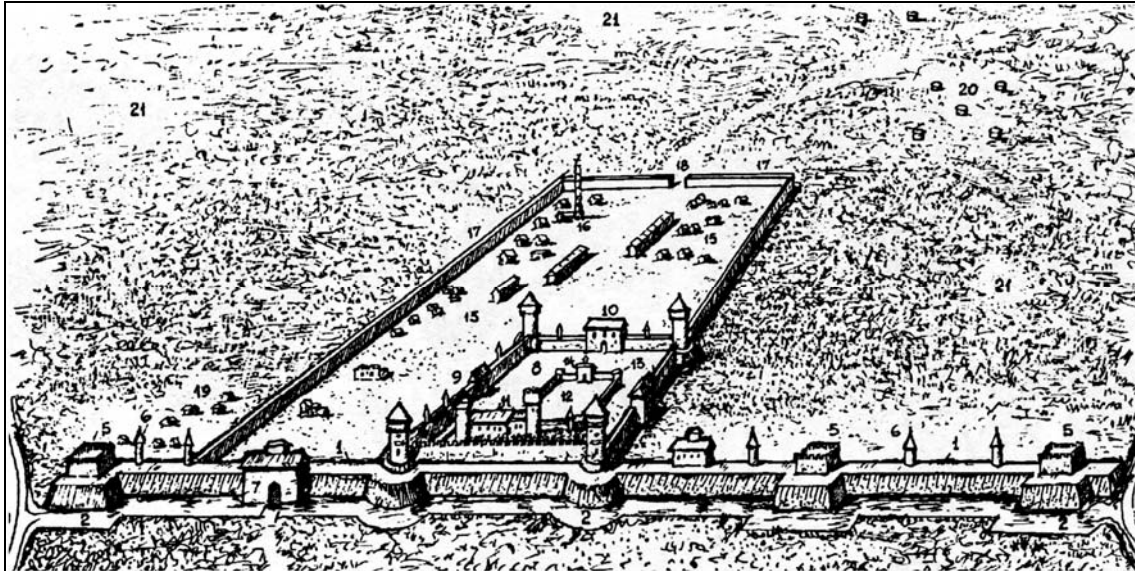
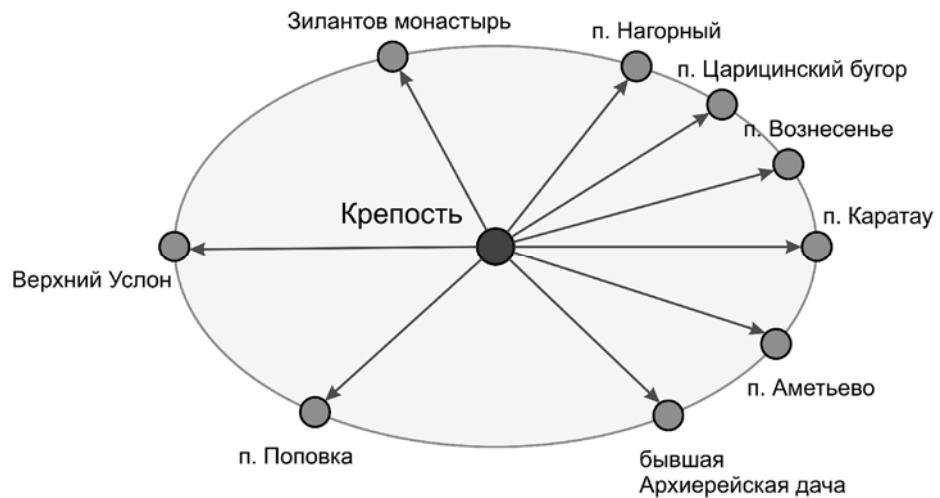

В Казани пер. пол. XVI в., по мнению некоторых исследователей, существовали две известные резиденции казанских ханов: первая – торжественная – на месте бывшей Архиерейской дачи² и вторая – Ханский двор или Арк в крепости на Кремлевском холме. Между этими резиденциями должна была существовать система сигналов о надвигающейся опасности (рис. 11). Это же касается и замков татарской аристократии, принципы, планировки которых были аналогичны ханским резиденциям. В военное время также из крепости с высокой башни подавались сигналы-ясаки диверсионным отрядам препятствующим осаде крепости. Возможно, также, что в окрестностях Казани на высоких отметках были установлены полевые сигнальные вышки, связанные между собой определенной системой. По сегодняшнему ландшафту, прилегающему к кремлю, можно примерно реконструировать местонахождение этих точек: Верхнеуслонская гора, п. Отары, Архиерейская

¹ Интересно отметить, что в Татарстане тоже есть населенный пункт с русским названием Кукуево, которое было интерпретировано с татарского названия Кяку, что значит Кукушка. Возможно, что наименование башни Кокуй есть не что иное, как обозначение ее функций сигнальной башни от татарского слова Кяку.

² Н.Х. Халитов называет ее «Бустан» (сад) [Халит, 2009, с.304].

дача, Аметьево, Квартал 21 век, Царицинский бугор и Зилантов и Кизический монастыри. Расположение прилегающих к центру казанских монастырей наводит на мысль о том, что они также могли использоваться в военных целях, а их колокольни – в качестве дозорных башен¹. В 2000 г. при археологических раскопках перед дворцом Президента РТ были обнаружены остатки Ханского дворца с фрагментом фундаментов круглого сооружения. Мнения исследователей разделились: некоторые увидели в этом сооружении остатки татарской башни наподобие азакским каланчам, вторые, не видя перевязки в кладки сооружений интерпретировали сооружение, как основание фонтана перед Губернаторским дворцом. Пока сложно говорить была ли это башня или фонтан, для определения этого сооружения необходимы дополнительные исследования.

В воспоминаниях князя Андрея Курбского об осаде Казани в 1552 года говорится, что казанцы подали ясак (сигнал) с высокой башни отряду Епанчи, прятавшемуся в лесу [Курбский, 1996, с.125]. В связи с этим фактом вызывает интерес система сигналов, существовавшая в татарских крепостях. Сигналы могли подаваться с различных точек на одну центральную, как это было в пожарной службе. В Казанской крепости XVI–XVIII вв. на всех сторонах существовали ворота с караульнями, которые служили, вероятно, дополнительными сигнальными точками и их сигналы подавались на одну центральную вертикаль. Этой башней вполне могла быть колокольня Благовещенского собора, которая фортификационно целесообразно располагалась в середине крепости. В подтверждении этого есть факты того, что для наблюдений за пожарами использовались русские церкви. Так известно, что пожарная служба 1-ой полицейской части в качестве караульного поста использовала колокольню Воскресенской церкви [Алиев, 2010, с.186]. В Казанском кремле после второй половины XVI в. можно проследить следующую сигнальную систему. Существовало несколько башен с караульнями, которые зачастую были выше обычных промежуточных башен. Это можно сказать о воротных башнях крепости и о Консistorской башне. При наличии опасности одна из этих башен подавала сигнал на центральную дозорно-сигнальную вертикаль в центре кремля, которая в свою очередь подавала ясак гарнизону о сосредоточении обороны на опасном участке.

Дозорно-сигнальные башни в Орской (Перекопской) линии прослеживаются на гравюре, опубликованной Н.Витсенем в XVII веке. В данном случае ясак, видимо, подавался по цепочке, когда сигнал поочередно зажигался на каждой следующей башне (рис. 12). Возможно, в казанской крепости Казанского юрта для подачи сигналов использовались знамена различных размеров и цветов. В ночное время, возможно, было применение костров или фонарей, аналогичное поздним пожарным каланчам, где употреблялись флаги, фонари, шары, а также гонцы. Последние, видимо, применялись и у татар при условиях плохой видимости, туманах и буранах.



Рис. 12. Дозорная башня на крепости Ор-Капусы. Реконструкция А.Н.Хабибуллина.



Рис. 13. Башня Кукуй в Новгороде. XVII в.

¹ В пер. пол. XVI в. на месте этих монастырей возможно существовали караван-сарай с аналогичной функцией.

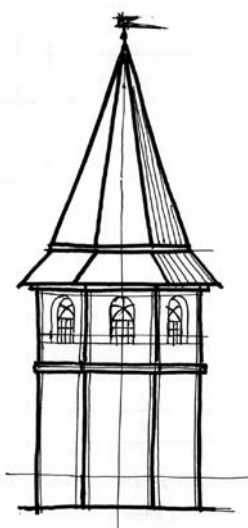

Рис. 14. Татары строят засеку на реке Тобол. Миниатюра из Ремезовской летописи.

Рис. 15. Фасад здания управления 4-ой полицейской части в г.Казани.

Рис. 16. Таблица сигналов с пожарной каланчи в Санкт-Петербурге.

ТАБЛИЦА
Сигналов, употребляемых на башнях пожарной каланчи в Санкт-Петербурге, по старому и новому способу.

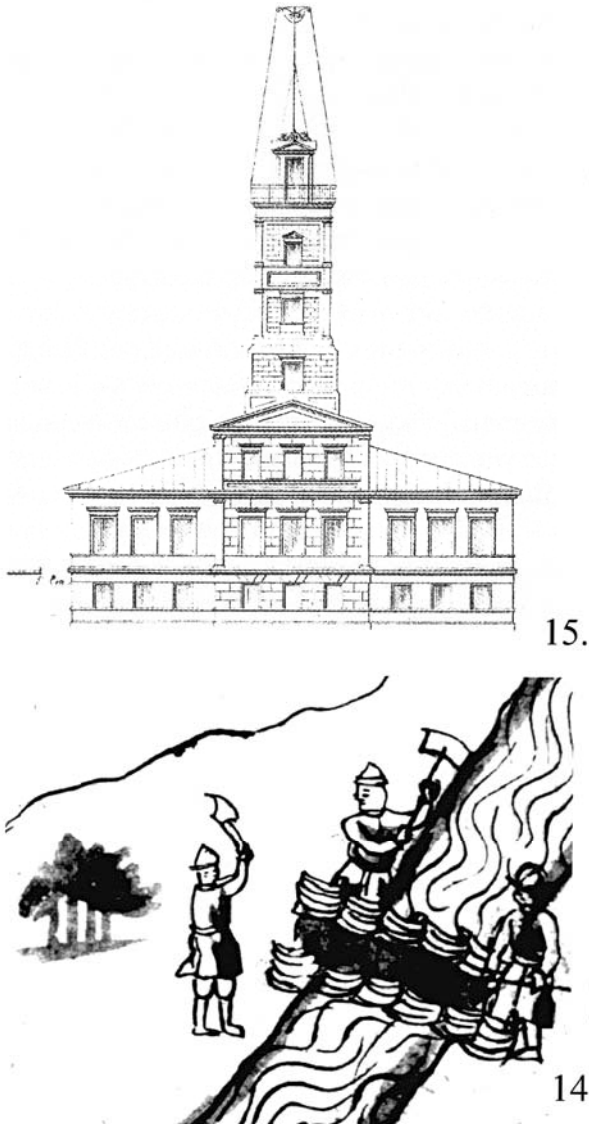
№	Сигнал	Имя каланчи	Имя сигнала	Имя каланчи	№
1.		С. Архангельская	1	На Васильевской	1
2.		С. Архангельская	2	На Шпильной	2
3.		С. Архангельская	3	На Спасской	3
4.		С. Архангельская	4	У Мясницкой	4
5.		С. Архангельская	5	У Мясницкой	5
6.		С. Архангельская	6	У Мясницкой	6
7.		С. Архангельская	7	У Мясницкой	7
8.		С. Архангельская	8	У Мясницкой	8
9.		С. Архангельская	9	У Мясницкой	9
10.		С. Архангельская	10	У Мясницкой	10
11.		С. Архангельская	11	У Мясницкой	11
12.		С. Архангельская	12	У Мясницкой	12

16.

В Казанском ханстве, а возможно и ранее, существовала некая концепция обороны государства или, говоря современной терминологией, военная доктрина. Идея, которая подразумевала систему обороны столичного города и расположение стратегических малых крепостей. Общепринято, что Казань была построена как пограничная крепость, в функции которой входил дозор за дельтой Волги [Губайдуллин, 2003, с.12]. Следовательно, вокруг крепости и в ней самой должны были существовать мероприятия по подаче сигналов о движении судов через реки Казан(ка) и Идель (Волга). В случае прорыва судов через заставу, возможно, существовали заградительные мероприятия по их поимке. Такие заградительные преграды могли действовать в районе крепостей Лаеш и Тятеш, а также и в других крепостях при переправах¹. О существовании заградительных засек у татар можно судить, глядя на известные изображения из так называемой Ремезовской летописи XVII в.² (рис. 14). Конечно, при крепости Казани или в ее округе должен был быть быстроходный флот (о нем говорят русские летописи), способный быстро реагировать на сигналы с сигнальных башен.

¹ Известная переправа существовала, например, при крепости Кашан. В этом месте, возможно, также существовала засека.

² Ремезовская летопись претендует на прототип более ранней татарской Кунгурской летописи и, следовательно, заслуживает пристального внимания татарских исследователей.

Анализируя этимологию терминов «башня» и «каланча», можно сказать следующее.

Одним из первых термин «башня» появляется в Псковской летописи и воспоминаниях А.Курбского сразу после похода русского войска на Казань в 1552 году. А в XVII в. это наименование крепостных сооружений уже прочно вошло в русской фортификационной терминологии. М.Фасмер, К.С.Носов и другие исследователи отмечают, что первоначально термин звучал как *башта* и лишь позже интерпретировался в *башиню*. Возможно, этот термин имеет связь с термином «*башта*» и означает – первое или главное сооружение в крепости¹. В своем корне оба слова и *башня* и *башта* имеют корень «баш» что может означать голову, вершину или что-то главное и основное в крепости². Отметим также, что М.Фасмер отмечает сходство русского «башня» с польским *baszta*, чешским *bašta*, итальянским *bastia*.

В российской терминологии XVIII–XIX вв. существовал забытый сегодня термин «каланча», который обозначал пожарную вышку для наблюдения за городом и подачи сигналов о бедствиях или степени крепости морозов в городе³. Если обратится к терминологии татар, то можно заметить, что данный термин существовал уже в XVII в. в татаро-турецкой крепости Азак. Этот термин имеет прямую тюркскую этимологию, о чем писали исследователи русского языка. В свою очередь, термин *Каланча или калачык* (тюрк., от араб. kal'a – крепость) обозначает небольшую крепость или дозорно-сторожевую башню. Слово «каланча» имеет в своей структуре корень «кала», что переводится с татарского и нескольких других языков как «крепость» [Хабибуллин, 2011, с.63]. Возможно также влияние арабского слова «калга». И не случайно по своей архитектуре каланчи схожи с минаретами мечетей (рис. 15). Известны также минареты, совмещенные с функциями военно-оборонительных башен, как, например, минарет мечети в Кайруане [Корбендо, 2005, с.20]. Пожарные же каланчи, как обязательное сооружение, были введены в Российской империи указом от 31 мая 1804 года. Хотя они существовали и ранее, в XVIII в., в Петербурге и Москве. Одновременно с ними вводится система сигналов, возвещавших о пожарах, или прогнозе погоды, или других событиях. Это были флажки и шары в дневное время, и огни – в ночное (рис. 16). В русской терминологии термин «каланча» появляется в XV–XVI вв. и первоначально (на что стоит обратить особое внимание) означал крепостную башню. Позднее, в XIX в., в связи с реорганизацией пожарной службы в России, название переходит к башне, в функции которой входило наблюдение за пожарами, а также подача сигналов о морозах в зимнее время. Пожарная каланча имела сигнальный колокол, караульную площадку и мачту для подачи сигналов шарами, флагами и фонарями. С развитием телеграфа пожарная каланча теряет свое прямое назначение, и несет лишь символическое значение, а также применяется для сушки пожарных рукавов. Возможно, что татарское слово «каланча» могла быть заимствовано одновременно с системой сигналов, которая позже были приняты пожарной службой в Российской империи. Хотя надо заметить, что преемственность системы сигналов может также быть связана с морскими маяками или корабельной подачей сигналов.

Было бы несправедливо не рассмотреть некоторые фортификационные свойства башни Сююмбике, построенной над въездом оберкомендантского дома в конце XVII – начале XVIII в. [Айдаров, 1980, с.40]. Надо заметить, что архитектура башни, скорее всего, явилась имитацией миланского стиля характерного для Италии XIV–XV вв., возможно, с элементами татарской архитектуры⁴. Одной из функциональных характеристик Сююмбике является наличие на ней караульни на так называемом седьмом ярусе. Башня расположена на одной из самых высоких точек северной стороны Кремлевского холма. С этой точки достаточно хороший круговой обзор окрестностей Казани. Однако при вроде бы очевидной фортификационной функции в Сююмбике наблюдается отсутствие оборонительных качеств характерных для крепостных башен: нет коленчатого проезда, отпусковой решетки, большой террасы перед воротами и т.д.

¹ Впервые сооружения типа бастион появились в начале XV в. в Чехии с названием «башты». В конце XVI в. такие оборонительные сооружения стали возводиться в Италии, где их называли «бастионато». В России бастионы появились в XVI в., а также они применялись и в полевой фортификации.

² Надо заметить, что и в украинском языке до сих пор сохранился термин «башта», означающий башню, а в армянской терминологии в этом же значении сохранился термин «ашталай», звучание которого подталкивает к актуальности исследований на взаимовлияния этих слов.

³ Первая профессиональная пожарная команда появляется при Петре I в Петербурге. Царь Николай I повелевает в каждом городе построить пожарную каланчу.

⁴ См. подробно об архитектуре башни Сююмбике: Халит, 2005.

Исходя из вышесказанного, можно заключить, что в Казанской крепости и в ее окрестностях была дозорно-сигнальная служба. Концепция военной обороны крепости Казани в структуре государства подразумевала дозор за дельтой реки Идель и своевременную подачу сигналов заградительным линиям. В городе и его окрестностях устанавливались сигнальные башни или другие сооружения, которые были связаны между собой. Существование караульных башен подтверждается картографическими, летописными и косвенно археологическими данными. В булгаро-татарских крепостях прослеживается богатая типология крепостных башен, некоторые из которых несли дозорно-сигнальные функции. Небольшие башни были, скорее всего, и при ханских резиденциях на Воскресенском холме и на загородном дворе на берегу озера Кабан. У сигнальных башен существовала система подачи специальных ясаков (сигналов). Этимология слов «башня» и «каланча» говорит о том, что эти термины, видимо, появились в русском языке под татарским влиянием. В архитектуре башни Сююмбике прослеживается в большей степени символическое значение, чем фортификационные функции.

Список источников и литературы

- Айдаров, 1980 – Айдаров С.С., Халиков А.Х., Юсупов Н.З. и др. Память поколений: Научно-популярные очерки о памятниках истории и культуры Татарии. Казань: Татар. кн. изд-во, 1980. – 104 с.
- Алиев, 2010 – Алиев И.А. Казань давно минувших лет. Казань, 2010. – 432 с.
- Губайдуллин, 2003 – Губайдуллин А.М., Каримов И.Р. Булгарские города: В серии «История татар». Казань: Татар. кн. изд-во, 2003. – 48 с.
- Губайдуллин, 2011 – Губайдуллин А.М. Фортификация Казани XI–XVI вв. // Вопросы истории фортификации. 2011. №2. С.88–90.
- История Татарии в материалах и документах. Под ред. Н.Л.Рубинштейна. М.: Гос. социально-экономическое из-во, 1937. – 504 с.
- Корбендо, 2005 – Корбендо Ив. Великие святые ислама. Пер. с фран. Е.М.Вознесенской: АСТ-Пресс книга, 2005. – 480 стр.
- Курбский, 1996 – Курбский А. Сказание о взятии Казани // Древняя Казань глазами историков и современников // Сост. и авт. комментариев Ф.Ш.Хузин, А.Г.Ситдинов. Казань: Изд-во «Фест», 1996. С.118–137.
- Моргунов, 2007 – Моргунов Ю.Ю. Фортификация южной Руси X–XIII вв. Автореф. Дисс... докт. ист. наук. М., 2007.
- Саначин, 2006 – Саначин С.П. К вопросу реконструкции фортификации Казани 1550-х годов // Казань в средние века и раннее новое время. Материалы Всероссийской научной конференции. Отв. ред. Ф.Ш.Хузин, И.К.Загидуллин. Казань, 2006. С.66–74.
- Гилязетдинов, 1992 – Сказания о Казани. Легенды и придания / Сост. С.М.Гилязетдинов. Библиотека журнала «Казань». № 2. Казань, 1992. – 48 с.
- Хабибуллин, 2011 – Хабибуллин А.Н. К вопросу о военно-архитектурных терминах тюрко-татар в средневековье // Известия КГАСУ. 2011. №4 (18). С.58–67.
- Халиков, 1996 – Халиков А.Х. Что, башня в имени твоём? // Древняя Казань глазами историков и современников / Сост. и авт. комментариев Ф.Ш.Хузин, А.Г.Ситдинов. Казань: Изд-во «Фест», 1996. С.370–378.
- Халит, 2005 – Халит Н. Казань. Кремль. Башня Сююмбике. Казань: ТашКирман, 2005. – 12 с.
- Халит, 2009 – Халит Н. Татарские дворцовые комплексы XV–XVI вв.: некоторые закономерности архитектуры // Истоки и эволюция художественной культуры тюркских народов: Материалы Международной научно-практической конференции, посвященной 150-летию со дня рождения педагога-просветителя Ш.А.Тагирова (17–18 апреля 2008 г.). Казань, 2009. С.304–317.

Finno-Ugric captives in trade of slaves on the Volga way (Финно-угорские невольники в торговле рабами на Волжском пути)

The Russian medieval chronicles record about 90 raids conducted into the area of modern Finland and Karelia, and further raids into northern areas east of Lake Onega populated by Fenno-Ugrians. The raiders often took prisoners from among the local population [Korpela (in press)].

According to Novosel'skij, between 1,000 and 10,000 Muscovite slaves were sold in the Crimean markets each year during the first half of the 17th century. This number was probably reached in the 16th century, too, and more slaves came onto the market from the Ukraine (Lithuania), Moldova and Transsylvania [Novosel'skij, 1948, p. 434 – 436; Šmidt, 1961, p. 30 – 33]. The trade was by no means a premodern novelty, either, for the kidnapping of people into slavery was endemic to Eastern Europe, the Black Sea area, the Caucasus, the Mediterranean and the Near East [Rotman, 2009, p. 57 – 66; Ibn-al-Asir, V:58, 69, 78, 95 (p. 26, 29, 32 – 33), VI:174 – 175 (p. 57), VIII:146 – 147, 205, 217 (p. 96 – 98, 109 – 110), IX: 194, 203 (p. 115 – 116), XII:166 – 167 (p. 144 – 145), Ibn Fadlan's, p. 63 – 65]. During early medieval times the Black Sea slave trade was in the hands of the Vikings and Byzantines, but from the 14th century onwards the Italians were most important [Quirini-Popławska, 2002, pp. 77 – 106; Skrzinskaja, 1968, p. 8].

A second slave trade route connected East Europe via Volga to Caspia, Caucasia and Central Asia. While Crimea connected Rus' to Constantinople, Mediterranean and Egypt, Volga and trading stations (caravansarais) in Buhārā, Ešfahān and other Central Asian centres linked the trade in the area of Persia and Mā-warā'-al-nahr with Muscovy, Siberia, China, the Far East, India, Persia, the Osman Empire, Egypt and the Near East [Kazijskie dokumenty, nr. 15, 17; Materialy po istorii uzbekskoj, tadžikskoj i turkmenskoj SSR, Part II: nr. 2 (year 1623), nr. 2 – 9 (late 17th century) and Part III: pp. 386 – 397; Burton, 1997, pp. 5 – 6, 363, 448 – 451, 502 – 503].

Islamic societies needed lot of slaves as civil servants, and military personnel as also as eunuchs and concubines [Labib, 1965, p. 329; Īnalcik, 1994, pp. 77 – 78, 85 – 87; Harrison, 2006, pp. 304, 308 – 309]. Since Islam did not allow the enslaving of Moslems, the Islamic realms were forced to buy Christian or pagan slaves. On the other hand, as Christians were similarly barred from selling other Christians into slavery, this meant that trade was directed more towards Africa and the Russian steppes, because there were suitable people available there (pagans, heretics, etc.) [Heers, 1961, pp. 69 – 72; Verlinden, 1979, pp. 158 – 161; Rotman, 2009, pp. 42 – 43, 57 – 58, 62, 64, 66 – 67; Régestes des délibérations, tome I: 468, 683, tome III: 2956].

According to Martin Bronevsky, there were miserable prisoners all over Crimea and they were handled in a cruel manner like cattle [Opisanie Kryma, pp. 357, 363 – 364]. Mihalon the Lithuanian, for instance, reported they were sold in auctions shackled in groups of ten prisoners. Exceptional individuals, however, were sold separately direct to foreign dealers at a high price [Michalonis Litvani, fragmen primum, p. 22].

The exceptional slaves discussed by Mihalon were transported from Crimea to “Sarracenis, Persis, Indis, Arabibus, Syris et Assyrijs” and were serving there in high positions. The individuals educated to the level of civil servants and eunuchs were young, because their training took time. Young female prisoners form an exceptional group, too, because many became concubines and wives of nobles [Michalonis Litvani, fragmen primum, p. 22].

“Razbojničie uškujnicy”

Novgorodian warlord Prokopij conquered the town Kostroma, 1375, and imprisoned men, women and girls and continued the raid along Kama and Volga to town Bolghar where they sold all their Christian “young girl and women” prisoners to Moslem traders. Finally the gang proceeded to Astrahan where Khan Salčej executed them [N4L, 6883 (1375), Špilevskij, 1877, p. 177].

The Novgorod posadnik Jurij Dmitrievič, Vasilej Sinec and the posadnik Timofej Jur'evič raided “za Volok” in 1398, taking “countless prisoners” at Beloozero and continuing to Lake Kubenskoe, Vologda and Ustjug, where they took again “countless prisoners”. Some they set free, partly on payment of a

ransom, because their vessels did not have the capacity to transport them all [N1L, N4L, Dvinskoj letopisec, Ustjužskaja letopis', 6906 (1398)].

Novgorodians ordered people to attack from Zavoloc'e against Murman (Norwegians/people at Arctic Ocean) in 1411 while they were themselves involved in war actions and prisoner taking on the Karelian Isthmus [N4L, 6919 (1411)]. Some years later "Norwegians" made a revenge raid by boats ("v busah i šnekah") to Kola, Varzuga, and Zavoloc'e and killed people and burnt churches [N1L, 6927 (1419)].

The troops of the Grand Prince of Muscovy attacked Zavoloc'e and the Dvina in 1401, and the Dvina, the River Emča and the Holmogor region on the shores of Arctic Ocean in 1417. In 1452, they advanced via Jaroslavl and Kostroma to attack the River Vaga and Kokšenga regions on the Dvina, collecting booty and prisoners [N1L, 6909, (1401); Ustjužskaja letopis', 6925 (1417); Vologodsko-Permskaja letopis', 6960 (1452)]. The Novgorodians launched raids to North Finland, to Semideckaja Korela in 1375, and to the town of Oulu in 1377 [N4L 6883 (1375), 6885 (1377); N1L 6885 (1377)].

The area between the Gulf of Bothnia and the Arctic Ocean formed a direction of expansion for the princely powers of Stockholm and Moscow in the 15th and 16th centuries, which meant a period of raiding on both sides [N4L, 6883 (1375), 6885 (1377); N1L 6885 (1377); Korpela, 2008b, pp. 143 – 150]. Ivan Lošinskoj attacked Central Finland ("na kajan") from the Dvina, and areas north of Lake Onega in 1431 [Dvinskoj letopisec, Holmogorodskaja letopis', 6939 (1431)].

Later, in 1496, Ivan III sent Prince Ivan Ljapunin and his brother Prince Petr Ušatyj with troops from Ustjug and Dvina "na Kajany". They proceeded to the rivers "Polna", "Tornova" and "Snežno" and took countless prisoners. The River Polna refers to a waterway system in Eastern Finland and Tornova to the parish of Torneå on the Swedish-Finnish border in southern Lapland [Ustjužskaja letopis', 7004 (1496); Korpela, 2004, p. 32].

Muscovite troops raided the area of Vyborg (Karelia) and captured countless people in 1555 and 1556, and again there were Tartar contingents, headed by mirza Aibulat, the son of Ahku-bek, Khan of Astrahan. The troops took so many prisoners that prices fell and one male prisoner cost one grivna and a slave girl five altyn [Patriaršaja ili Nikonovskaja letopis', 7064 (1556); Dopolnenija k aktam istoričeskim, n:o 70; Filjushkin, 2008, p. 147].

Balthasar Russow, describing the devastations of the Livonian war (1558 – 1583), reported that many people were imprisoned in Muscovy and the lands of the Tartars [Balthasar Russow's Chronica, 49a, 105b – 106a]. Tartar troops also raided over the Gulf of Finland, and returned to Livonia in winter 1577 with many prisoners, young and old, having left only the small children on the ice to die [Balthasar Russow's Chronica, 98b, 99b].

Prince Fedor Ivanovič Mstislavskoj and Prince Fedor Mihailovič Trubeckoj attacked the same area in 1592, conquering seven castles and taking countless prisoners [Vologodskaja letopis' PSRL 37, Leningrad, 1982, 7100 (1592)], while in the same year Grigorij Volkonskij raided the Kajana region and "took many prisoners to the monastery of Solovki" on the White Sea [Novyj letopisec, p. 33]. Muscovite Cherkess troops under the command of Ataman Vasilij Haletckij raided Kajani in 1589, 1590 and 1593 and took a great deal of booty [Letopisec Soloveckij, 7097 (1589), 7098 (1590), 7101 (1593)].

The huge area from Upper Volga to Arctic Ocean was a booty hunting wilderness. The booty was the main idea of the raids of "razbojničie uškujnicy" and other private troops, while the Princely troops took prisoners only as a side business. Smoothly with the state formation process and integration of princely realms, the Grand Princes of Muscovy and the Tartar rulers were concerned about the independent gangs. Metropolitan Gerontij was furious with gangs robbing churches and kidnapping people in Vjatka. Jurij Križanič compares this with the kidnapping of slaves from among the Tartars [Ustjužskaja letopis', 6979 (1471), 6994 (1486); Akty istoričeskie, sobrannye i izdannye arheografičeskoju komissieju, tom 1, 1334 – 1598; Sanktpeterburg, 1841, n:o 98; Akty, odnosjaščiesja k istorii zapadnoj Rossii, sobrannye i izdannye arheografičeskoju komissieju, tom 1, 1340 – 1506; Sanktpeterburg, 1846, n:o 39, 50, 51, 79, 192 (pp. 289, 338, 340); Pamjatniki diplomatičeskikh snošenij Moskovskago gosudarstva s Krymom, Nagajami i Turcieju, n:o 2, 23, 66, 68; Gramoty velikago Knjazja Joanna Vasil'eviča, tom VIII, 1793, pp. 152 – 154, tom IX, 1793, p. 137; O promysle. Sočinenie togo že avtora kak i "Russkoe gosudarstvo v polovine XVII veka", (principium) p. 10; Špilevskij, 1877, pp. 169 – 177].

Prisoner hunting became visible in Swedish documents during the second half of the 15th century. King Christian told the Pope that the Russians had taken a large number of people captive in Finland in 1463, and the priest Martinus Olavi asked the Pope in 1473 to bless an indulgence for those who visited the parish church of Kymi in S.E. Finland, as the Russians had killed and kidnapped many members of the

parish. Archbishop Jacobus Ulfsson of Uppsala wrote in his last will in 1496 that money should be set aside for buying prisoners free from Russia. Likewise the crusading letter of Pope Alexander VI, written in 1496, describes the subjection of Finns to permanent slavery [FMU, tom IV, 3211, 3551; FMU, tom VI, 4650, 4682].

The first local-level story about a Russian raid and the taking of captives is in a letter of complaint sent by the parish of Kemi in N. Finland to “the noble lords of the Kingdom” in 1490. The Russians had plundered the land and kidnapped women and children. The process of paying ransoms followed the international pattern: some peasants bought their relatives out of slavery and the rest were allowed this possibility but they were too poor to do so and thus lost their relatives into slavery [FMU, tom V, 1928, 4286; Boeck, 2008, pp. 259 – 266; Khodarkovsky, 2002, pp. 21 – 26; Filjushkin, 2008, pp. 251 – 252; Davis, 2003, pp. 3, 19 – 21].

The taking of prisoners is partly reflected in the Novgorodian documents. The Don Cossack Grigorij Ivanov sold his prisoners Matts Manuelsson and Anna Michaelsdotter from Vyborg to Ivan Matfejev in 1591, Stepan Petrov sold his prisoner from Vyborg, Piritka/Birgitta, to Ivan Samarin in 1593, and Prince Timofej Afanasjev Meščerskij sold his prisoner from Vyborg, Feklica, in 1597 [Zapishnaja kniga, col. 142 – 143 (no. 388), col. 165 (no. 448), col. 63 – 64 (no. 177)].

The Danish ambassador Jacob Uhlfeldt met with a large Tartar convoy of miserable male and female prisoners from Livonia in Tver in the late summer of 1578, and ascertained that the traders were intending to sell the women and girls to Russians and Tartars, while the men would be sent directly to Kazan’ and Astrahan [Jacobi, 2002, p. 203]. Later Uhlfeldt reported that there were a thousand old and young male and female prisoners on sale in Novgorod. Some of them the Tartars sold in Novgorod and others were transported on to Moscow, Kazan’ and Tartaria [Jacobi, 2002, pp. 207 – 208, p. 72; Filjushkin, 2008, p. 251].

Diplomats of Ivan IV admitted to a Swedish peace delegation to Moscow in 1556 that some of the Swedish prisoners had been sold to distant places, foreign countries and even converted to the Moslem religion [Pamjatniki diplomatičeskijh snošenij Moskovskago gosudarstva so Šveciei, n:o 2 (p. 41), 9 (p. 104)].

The Russian sources refer to all these western people and prisoners as “nemci”. Early medieval texts use this word for Western Europeans, Scandinavians being designated in this way after the late 12th century and the Baltic peoples and Finns Proper after the early 14th century, when they were included in the western process of state formation. Earlier sources used an “ethnic terminology” [Korpela, 2008a, pp. 42 – 55].

Some German nobles were kidnapped in the Baltic region, but most probably only a few of them ended up as slaves, and Swedes were also few in number among the prisoners, except for some military officers. Poles were also rare among the prisoners traded in the northern slave markets, as they ended up on the Crimean markets. Besides, the Russian sources very seldom call Poles “nemci”, and never Lithuanians.

The core group of the “nemeckoj polon” must have consisted of poor Latvians, Estonians, Karelians and Finns. After the truce of Jam Zapolsky in 1582, the Muscovite raids into the Baltic region stopped, and therefore the importing of slaves ceased. Any new “nemci slaves” after that must have been mostly from Swedish Karelia.

“Nemci” v Moskovskom i Novgorodskom zemlje

Scholars say that the prisoners were settled as peasants, constituting an early form of serfdom. The register of townspeople in Kazan’ compiled in 1565 – 1568 contained some “nemci”, too, but they were all “puškar”, i.e. gunmen and mercenary soldiers [Piscovye knigi goroda Kazani, pp. 21 – 22 and commentary tablica 3, p. 183]. The inhabitants of Kazan’ were not actually registered until the early 17th century, by which time Tartar names were common and people were often referred to as Chuvash. The figures quoted do not reflect the ethnic composition of the population, because the registration was incomplete and covered only those who were under the control of the realm. The register does indicate, however, that people had arrived in the area from outside.

Table. Numbers of Ethnic Definitions in the Kazan' region Tax Register of 1602–1603¹

Newly Baptized	Cheremiss	Chuvash	Tartars	Nemci	Others	Total
180	10	204	139	10	537	1080

The sources contain few «nemci» slaves. «Service tartar» Bek-bulat Begišev had a “nemeckoj (latyš) polon” on his estate in the region of Svijažkoj, near Kazan', who had escaped with his wife and children in 1621 [Akty istoričeskie i juridičeskie i drevnija carskija gramoty kazanskoj, n:o 7].

A Newly Baptized category is to be found here and there in the registers, as if referring to certain prisoners. It was common all over the Christian world to re-baptize slaves [Imhaus, 1997, pp. 37, 435 – 562; Heers, 1996, pp. 98 – 103]. Thus the registration of a person as newly baptized may indicate a non-Orthodox prisoner, or equally well a Tartar who had integrated into Muscovite society. Some of those who had been baptized had Tartar names, such as Vasilij Hasanmurzin, and sometimes Tartars and newly baptized people were put into the same group, e.g. “the 40 houses of newly baptized, translators and service Tartars”, or “the villages of the people of Archbishop, monastery people, newly baptized, Tartars and Chuvash” [Piscovye knigi goroda Kazani, pp. 18, 20, 28, 29, 35, 51, 61 and commentary tablica 10, p. 196].

The persons named Griška and Ondrjuška in Korotai and Isengil'dejko in Nižnjaja Ajša were from Livonia (“Latyš”), Griška and Isengil'dejko being referred to with the epithet “prihodec”, “newcomer”, while Anca Kutlejarov and Danilko in Ursek, Matyš in Starye Menger and Hristofor Kondrat'ev in Unba were “nemci”. The “nemci” Anca Sontaleev and “Latyš” Jakuško Derbyšev were both living in Ursek [Piscovaja kniga kazanskogo uezda 1602–1603 gg. Publikacija teksta, Kazan', 1978, 103ob., 104, 109, 132ob., 138, 138ob., 177, 180ob., 220ob.].

“Nemci” peasants and “newly baptized nemci” peasants are common in lists of taxpayers in Karelia, Dvina and Kola, and these were evidently not prisoners but immigrants from the realm of the Swedish King [Korpela, 2008b, 283 – 284]. A different explanation is probably needed in the case of Kazan', however, on account of the long distance involved.

Records for Nižnij Novgorod are available only after the 1620s. A village termed “Staraja Nemeckaja sloboda” and a burial ground “nemeckoe kladbišče” were located on the River Oka, and there were several people referred to as “nemeč” living in the area, some of which were “novokreščen” and had typical Russian names, such as Ivan Jakovlev. Further along the River Oka there was a village described as “Sloboda nižegorodckih nemeč i litvy”, with an explanation that it was inhabited by “inozemci” (foreigners) who were also called “nemci” even though their names were mostly Russian ones, with certain exceptions such as Ganko Prokojev, Tomilko Ostaf'jev, Adam Svideretckij, Adam Ivanov and Indrik Miller. These people were from Livonia or Sweden and may have been free migrants from Sweden, prisoners of war, slaves or a combination of all these [Piscovaja i perepisnaja knigi XVII veka, col. 173 – 178].

One probable area for Finnic prisoners could have been the Novgorod and Jaroslav regions. Ethnic definitions are few in the registers dating from the late 15th and early 16th centuries, and they are mostly geographical names such as the Čjudincov Street of Novgorod [Novgorodskie piscovye knigi 1490-h gg, pp. 342–343]. Due to the close connection between the Novgorod population and various Finnic groups, the onomastic material does not help, as many non-Christian personal names can be Finnic but have nothing to do with prisoners or immigrants. Surprisingly, there is very little evidence of newly baptized people. Vasilij Stupa, who was living in Djagilnica, near Loščemlja, in Bežeckij pjatina in the mid–16th century, is the only one mentioned in the source publications [Piscovye knigi bežeckoj pjatiny, p. 74].

The tax books of the region of Staraja Russa contain little material from the late 15th century but much more from the early 17th century. The registers have few ethnic references, but those that do exist are family names such as Ivaško Nemčin, Mihail Litvin, Jakim Koreljanin, Jakim Latyš and Bogdan Latyš. Nobody is referred to as newly baptized [Piscovye i perepisnye knigi Staroj Russy, pp. 4 (l. 140 ob.), 4 (l. 141), 26 (l. 94 ob.), 35 (l. 4), 36 (l. 7), 43 (l. 29), 52 (l. 63), 104 (l. 285), 136 (l. 60), 151 (l. 93), 254 (l. 348ob.)].

A few people had foreign names, such as Larion Kren', and some had newly arrived, including Mikitka, who was given the epithet “novoprihodec” [Piscovye i perepisnye knigi Staroj Russy, pp. 71

¹ The numbers are collected from the index of the edition and therefore only approximate figures.

(l. 136), 179 (l. 164 ob.) 225 (l. 274 ob.)). The expressions “nemci” and “Lithuanian” are used in these registers exclusively to denote the foreign troops which devastated the area in the early 17th century [Piscovye i perepisnye knigi Staroj Rusy, pp. 146, 151, 164, 169, 170].

The tax books of the Jaroslav uezd in the 16th century were composed by villages, with no explicit record of the people concerned¹. There are just a few names that indicate an inhabitant of non-Slavic origin: Čeremisin Semeonovič Onofreev could otherwise have really been a Cheremiss, but unfortunately his brother was Mordvin Semeonovič, suggesting that he was a Mordvian [Piscovye materialy Jaroslavskogo uezda XVI veka. Pomestnye zemli, p. 106].

The books of the city of Novgorod from the early 17th century do not alter this picture. There were western tradesmen such as Grigorij Grigor'ev, who was a house owner in the Sofia district, and a “galanskie zemli nemčin”, a Dutchmen, but otherwise the ethnic references to “nemci” concern the devastation of the city by Swedish troops [Piscovye i perepisnye knigi Novgoroda Velikogo, pp. 1 – 65, the references on pp. 6, 10 – 11].

The copybook of Novgorod d'jak Aljabe'jev opens up a perspective on the roles of slaves of various kinds (debt, voluntary, service, prisoners) in local society. The book was compiled in the late 16th century but contains documents (appeals, administrative decisions, court orders) starting from the end of the 15th century.

The local society in the territory of Novgorod consisted of free farmers and slaves (“holop”). There was also a lot of children who had been born while one of their parents was a slave and were therefore slaves themselves [Zapisnaja kniga, col. 3].

This slave population included some people who were prisoners from Sweden or the Baltic region. Marinka, mentioned in 1588, was a “holop” and Lithuanian prisoner, Palagiica, the daughter of Petrov, was a Livonian taken prisoner in 1578, and Jurka a western Christian and prisoner abducted from Vyborg in 1593. Ovdokimko, recorded in 1597, was a “nemčin” and a prisoner from Tartu, while Ofimka was a Livonian girl taken prisoner in 1565. Another Ofimia was a Livonian girl prisoner captured in 1566, and Oleško a prisoner from Polock in 1565. Mitka, recorded in 1595, was a prisoner from Pärnu [Zapisnaja kniga, col. 14 (no. 41), col. 18 (no. 54), col. 18 – 19 (no. 55), col. 101 (no. 284), col. 104 (no. 292), col. 165 (no. 449), col. 195 (no. 526)].

The prisoners were for sale. Grigorij Ivanov, a Cossack from the Don, sold his two prisoners from Vyborg, Matc Manuilov (Matts Manuelsson) and Annica Mikitina (Anna Michaeledotter) to Ivan Matfejev Kuzminskij for one and half roubles in 1591, and the Vyborg prisoner Piritka/Birgitta cost two roubles when Stepan Petrov Obolnjaninov sold her to Ivan Isopov Samarinin in 1593. Prince Timofej Meščerskij sold his brother Semen a “Latin” female prisoner from Vyborg by the name of Feklica, who was re-baptized as Avdotija. The price was 6 roubles [Zapisnaja kniga, col. 63 – 64 (no. 177), col. 142 – 143 (no. 388) col. 165 (no. 448)].

Such people belonged to the household, as was the case with the Latin Christian and prisoner Petruš with his wife and children, the prisoner Opinko with his family and Ivaško Latyš with his family in 1588, and it was possible to donate or inherit them, as happened to the Lithuanian prisoners Anka and Sprik in 1540 and Mariška, also a Lithuanian, in 1567. Marja Ivanova donated her Lithuanian prisoner girl whom she had bought (“polonjanka kuplennaja”) in 1573, and when Olfrej, Stepan and Oleksej Mikitin distributed their late father's estate in 1562 the slaves included the “nemci” prisoner Senka with his wife and their daughter Molčanka, who was also a “nemci” prisoner [Zapisnaja kniga, col. 179 – 181 (no. 495), col. 182 (no. 500), col. 199 (no. 531), col. 210 – 211 (no. 551); Akty zapisanye v krepostnoj knige, IX: 1].

The documents tell directly of some prisoners who were re-baptized into Orthodox Christianity. The Baltic prisoner Indrik was renamed Ivaško in 1544 and the Vyborg prisoner Feklica became Avdotija in 1597. Matts Manuelsson and Anna Michaeledotter became Lev and Olenka in 1591. Piritka (Birgitta) from Vyborg likewise came to be known as Solomanitka after an Orthodox baptism in 1593 [Zapisnaja kniga, col. 37 (no. 109), col. 63 – 64 (no. 177), col. 142 – 143 (no. 388), col. 165 (no. 448)].

The register of Aljab'jev and other similar source collections [Akty zapisannye v krepostnoj knige, I: 1 – 3, III: 1 – 3, IV: 10, 12, 20, 21, IX:1, 3] confirm the picture obtained from the tax registers. Prisoners were sold in the countryside and became workers and servants there. They were like all the other ordinary people: free peasants, immigrants and debt slaves. They married and had families, they joined the local

¹ Piscovye materialy Jaroslavskogo uezda XVI veka. Votčinnye zemli, Piscovye materialy Jaroslavskogo uezda XVI veka. Pomestnye zemli.

society through baptism and often changed their names. The memory of their origins must have eventually disappeared after a few generations and a language shift. Their number was small, however, so that their existence does not explain the fate of the huge number of prisoners.

The Trade of Girls to East

When the Nogaj ruler Izmail-bek sent a delegation headed by the high-ranking diplomats Temer and Bek-Cūra to Moscow in the late summer of 1561 one of the things he ordered Bek-Cūra to buy was two nemci girls [Gramoty velikago Knjazja Joanna Vasil'eviča, tom X, p. 174]. Similarly, the returning Persian delegation of Butak-bek and Andi-bii in 1588 bought slaves in Moscow and along the road in Kasimov [Pamjatniki diplomatičeskikh i trgovykh snošenij Moskovskoj Rusi s Persiej, pp. 151 – 154], while the Buhārān delegation of Muhammed-Ali, Dostum and Kadyš in 1589 bought nemci slaves in Kasimov, Kazan', Perejaslavl', Nižnij Novgorod and Svijansk [Materialy po istorii uzbekskoj, tadžikskoj i turkmenskoj SSR Part I: nr. 4, 6, 12; Burton, pp. 1997, 60 – 61, 469 – 470]. In the next year the Persian delegation headed by the ambassador Iskender bought five nemci slaves [Pamjatniki diplomatičeskikh i trgovykh snošenij Moskovskoj Rusi s Persiej, p. 213].

The Persian delegation of Kaja and hadži Hosrev was ordered to buy three girls and three nemci slaves in Moscow for Shah Abbās in 1592 – 1593 and a further 30 nemci slaves in Kazan' on their journey home. The next winter the Persian ambassador hadži Iskender had a long shopping list from the Shah to ask for in Moscow, including 20 slaves in addition to various kinds of furs, wax, birch bark and many other items. In the event the Muscovites allowed hadži Iskender to buy five more “nemci” slaves on his way home [Pamjatniki diplomatičeskikh i trgovykh snošenij Moskovskoj Rusi s Persiej, pp. 165, 170, 190, 204, 213 – 214].

The Persian delegation of Andi-bek and Ali Hosrev bought most of their “nemci” slaves on the road back to the Volga in 1596 [Pamjatniki diplomatičeskikh i trgovykh snošenij Moskovskoj Rusi s Persiej, p. 306], «and the ambassador of Shah Abbās, Perkuly-bek, together with a tradesman by the name of Muhammad, are known to have engaged in slave dealings in Kasimov and Kazan' in 1600 [Posol'stvo v Persiju knjazja Aleksandra Fedoroviča Žirovogo-Zavekina, pp. 57 – 59, 72, 110, 121, 124].

It is clear that Nogaj, Tartar, Persian, Caucasian and Turkmen nobles and tradesmen were interested in “nemci” slaves, and especially female ones, which were a very expensive luxury. Izmail-bek gave for his envoys Temer and Bek-Cūra 400 roubles for two girls, whereas according to Novosel'skij the average price for a good slave in Crimea was 40 – 80 roubles [Gramoty velikago Knjazja Joanna Vasil'eviča, tom X, p. 178; Novosel'skij, pp. 1948, 434 – 436].

Still the prices were reasonable to pay. Ibn Baṭṭūṭa tells us that a mantle of ermine from North Russia cost in India 1,000 dinars (250 gold coins) [The Travels of Ibn Baṭṭūṭa A.D. 1325 – 1354, p. 492]. This sum is much higher than the price of a good slave.

The label “nemci” was evidently a trade-mark which must have referred to some extra quality, because it was a specific requirement in many instances. Otherwise it would have been absurd to transport ordinary slaves as far away as Persia [Pamjatniki diplomatičeskikh i trgovykh snošenij Moskovskoj Rusi s Persiej, p. 311]. The problem, however, is that the concept is used in contemporary Muscovite translations but we do not know what the original Persian/Turkic expression was.

The slaves were classified in markets according to colours. Italians speak about “white”, “brown”, “olive brown”, “black”, “indigo” (indaco) and “mulatto” (lauro) slaves, although some had a more exact definition, such as “a white slave with blond hair” [Génes et l'outre-mer, n:o 75, 93, 94, 99, 100, 101, 112, 120, 123, 189, 277, 240, 285, 289, 302, 388, 487, 497, 542, 579, 593, 708, 711, 770; Harrison, 2006, 282; Gioffré, 1971, pp. 31 – 33]. The Samarkand Qadi office also documented the colours of slaves [Kazijskie dokumenty, nr. 2, 6, 16, 17, 19, 21, 61, 62]. Ibn Baṭṭūṭa bought “white slaves” in Sind with big money [The Travels of Ibn Baṭṭūṭa, 595 – 596]. According to Afanasij Nikitin, the Indians placed great value on “white people”, which led the Indian men to take “white” women (slaves?) as temporary wives and Indian women to try to become pregnant from “white” foreigners in order to have “white” children [Hoženie za tri morja, l. 196ob (p. 101), l. 200 (p. 102), l. 205 – 205ob (p. 105), 207ob (p. 106), l. 208 – 208ob (p. 106), the commentary text note 109]. In Mamlūk Egypt “white” slaves had much more better career prospects, because they could be counted among the ethnic group of Romans [Marmon, 1995, pp. 26, 126 (note 48)].

Colour and ethnic origin do not match well in the sources. White slaves could be of Circassian, Rus'ian, Polish, Bulgarian, Gypsy, Hungarian or Abkhazian origin [Génes et l'outre-mer, n:o 112, 123, 189, 240, 285, 289, 708, 770, 94, 579, 101, 277, 593, 542], while brown slaves originated from Circassia, Abkhazia, Poland or from among the Gypsies [Génes et l'outre-mer, n:o 75, 99, 100, 120, 302, 487, 497,

93, 711]. A “white” Bulgarian or a “white” Gypsy would nevertheless sound odd. Moreover, on the Spanish market one might have found “white” slaves labelled Saracens [Miret y Sans, 1917, pp. 10, 12 – 14, 23, 41 – 43, mainly female with Moslem names; Gioffré, 1971, pp. 31 – 33]. There are in his register (pp.185 – 326) 16 cases of Saracenian origin white slaves. They are between 8 and 26 years old and 14 are female slaves.

As we move on further we find that the ethnic concepts could change, too. The delegations of the Khan of Buhārā and Shah of Persia were buying “nemci slaves” on the Muscovite markets [Burton, 1997, pp. 60 – 61, 469 – 470], but there were no “nemci” slaves recorded in Central Asia. The Russian slaves in the Samarkand Qadi office documents and elsewhere were probably people who were only bought at Russian markets. Thus the ethnic reference does not refer to the ethnic origin of the people concerned but to the trading origin, i.e. to the final market before their registration by our source in each case.

The transporting of prisoners from the Finnic forests to Novgorod or the Volga was very difficult due to long distances and complicated communication connections on water ways, which were cut by marshes, rocky terrain and land necks. Therefore sometimes the prisoners were slaughtered or freed. One special difficulty with the northern prisoners was their age and sex. Women and children were requested, according to the sources, but it was impossible to make them walk and carry booty as prisoners usually did. The raiders had to take care of them, which meant that they could not be brought back in large numbers.

The northern prisoners were “white”, and “whiteness” was an extra qualification in the southern markets. The key question is when and in what connection this northern “whiteness” was in demand. It was not an issue in the slave trade within the Baltic Rim, because virtually all the prisoners were “white”, and therefore this aspect was not stressed in the northern documentation. But further south colour started to be extra qualification which mattered, and this may also have increased the demand in the north, too. On the other hand, the northern Russians were “white”, too, so that colour could not have been the only criterion.

Zapovednye tovary

Muhammad-Ali, ambassador of the Buhārān Khan Abdallāh, was allowed to buy “nemci” slaves in 1589 but forbidden to take baptized ones, while the Muscovite officials refused to sell hadži Iskender, the ambassador of Shah Abbās, baptized slaves and insisted that he should buy unbaptized ones. The authorities even followed the delegation of Andi-bek, Ali Hosrov and hadži Hussein along the Volga to ensure that no baptized “nemci” slaves were taken to Persia. Likewise in 1600, the Moscow authorities allowed the trader Muhammed to buy only unbaptized “nemci” (girl) slaves for Shah Abbās [Materialy po istorii uzbekskoj, tadžikskoj i turkmenskoj SSR Part I: nr.12; Pamjatniki diplomatičeskijh i torgovyh snošenij Moskovskoj Rusi s Persiej, pp. 214, 306, 310, 312; Posol'stvo v Persiju knjazja Aleksandra Fedoroviča Žirovogo-Zavekina, p. 57 – 58].

The prohibition on selling Christians was an obstacle in the slave trade, and pagans were a convenient solution. On the other hand, the Muscovite Orthodox Church of the 16th century regarded Roman Catholic and Protestant Christians as Non-Christians, which opened a way of getting round this restriction. As the Swedish peace delegation was told in 1556 and the Danish ambassador, Jacob Uhlfeldt, noted in 1578, many prisoners were sold direct to the land of Tartars, where the Muscovite regulations were not in force, and thus the supply and demand matched perfectly when the priests had no time to baptize the prisoners.

From the perspective of prisoners and other immigrants an Orthodox baptism was a security measure that was worth taking. Besides gaining the protection of the Church, the people became subjects of the ruler, who would not let them be sold. In the central areas for the slave trade, such as the Nižnij Novgorod region, there were even villages of “nemci” where newly baptized people were living [Piscovaja i perepisnaja knigi XVII veka, col. 173 – 178]. It is possible, in fact, that the location of the village of Nemčino may reflect a connection with the Tartar trade, it was situated beside the “Nogajskaja doroga”, (the way to the Nogaj Horde) [Piscovaja kniga kazanskogo uezda 1647 – 1656 gg., Moskva, 2001, 162].

The business of nemci girls was most probably no kind of novelty of the 16th century, although our sources are from this period. The doctrine of Mercantilism regulated the trade. The premodern realms protected their property, limited the export of valuable and strategic goods. Also Muscovite administration declared certain items as “zapovednye tovary” which were forbidden to export without a licence. Tax payers were considered as property of the ruler. The authorities in Tara, for instance, ordered Algačak, Dalan and Čedutaj, envoys of Qalmāq taiša Turgen and Dalaj-Bogatyř, to return all kidnapped taxpayers in 1614. The purchase of non-taxpaying natives of Siberia was still allowed in 1697, however [Materialy

po istorii rusko-mongol'skih otnošenij. Russko-mongol'skie otnošenija, nr. 12; Burton, 1997, pp. 469 – 470, 483 – 484, 489, 533].

Large official delegations were easy to follow, and the Muscovite officials were able to control these cases. Tartar and Jewish slave traders were ready to sell Christian and other slaves, too, however, and if they were available there were Moslem merchants who were ready to buy them for export to Persia. For this reason it is important to be able to separate the beginnings of this business from the start of the official records regarding it. Most probably it already existed early in the Middle Ages, but documentary evidence is available only from the commencement of realm formation and the organization of early modern administrative and border control systems.

We have evidence of the kidnapping of people from the northern forests for transportation to the Novgorod area over a period extending from the Viking Age until the early 18th century, and we also have evidence for large-scale slave trading from the territories of Novgorod and the Upper Volga towards the south and south-east. We know that there were trading connections between the most northern areas and the slave markets of the Volga and Crimea, and we know that there was a demand for certain characteristics in slaves which were typical of northern people. We know that the starting price of 5 altyn in Karelia and the final price level of 400 roubles in Moscow and in the best cases 800 aspres baricats in Caffa made the business profitable and sound. And last but not least, we know that the ethnic terminology of the market documents does not imply real ethnicity but merely commercial origin.

The numbers of northern people who finally reached the southern markets cannot have been large. The total number of people captured in the north in a year must have been a few dozen or at most a few hundred. The loss among these must have been considerable, however, if we include those who remained in local service in the northern regions, those who were deemed unsuitable for the southern trade and those who were re-baptized. Thus the number available for sale in the south may have been two or three per year, or perhaps ten or so in the best cases. This would nevertheless have amounted to several hundred people over a long period of time.

Bibliography

Akty istoričeskie i juridičeskie i drevnija carskija gramoty kazanskoj i drugih sosedstvennyh gubernii sobrannye Stepanom Mel'nikovim. Tom I. Kazan, 1856.

Akty zapisanye v krepostnoj knige XVI veka soobščeny A.B. Lakierom. Arhiv istoriko-juridičeskikh svedenij otnosjaščihsja do Rossii izdavaemyj Nikolaem Kalačovym, Kniga 2:1. Moskva, 1855.

Balthasar Russow's Chronica der Prouinz Lifflandt, in erneuetem Wiederabdruche, mit Wörterbuch und Namenregister versehen. Riga, 1857.

Boeck, 2008 – Boeck, B.J. Identity as Commodity: Tournaments of Value in the Tatar Ransom Business. *Russian History – Histoire Russe* 35:3 – 4, 2008.

Burton, 1997 – Burton, A. The Bukharans. A Dynastic, Diplomatic and Commercial History 1550 – 1702. Richmond: "Curzon Press", 1997.

Davis, 2003 – Davis, R. C. Christian Slaves, Muslim Masters. White Slavery in the Mediterranean, the Barbary Coast, and Italy, 1500 – 1800. Basingstoke: "Palgrave-Macmillan", 2003.

Dopolnenija k aktam instoričeskim sobrannija i izdannyja arheografičeskoju kommissieju, tom pervyj. Sanktpeterburg, 1846.

Dvinskoj letopisec (kratkaja & prostrannaja redakcija). Polnoe sobranie russkikh letopisej, 33. Leningrad, 1977.

Filjushkin, 2008 – Filjushkin, A. Ivan the Terrible. A Military History. London: "Frontline Books", 2008.

FMU – Finlands medeltidsurkunder samlade och i tryck utgifna af Finlands statsarkiv genom Reinh. Hausen, tom IV–VI. Helsingfors, 1924–1930.

Gênes et l'outré-mer tom. I. Les actes de Caffa du notaire Lamberto di Sambuceto 1289 – 1290 ed. Par Michel Balard. Documents et recherches sur l'économie des pays byzantins, islamiques at slaves et leurs relations commerciales au moyen age sous la direction de Paul Lemerle, XII. Paris: "Mouton & co", 1973.

Gioffré, 1971 – Gioffré, D. Il mercato degli schiavi a Genova nel secolo XV. Collana storica di fonti e studi diretta da Geo Pistarino 11. Genova, 1971.

Gramoty velikago Knjazja Joanna Vasil'eviča k Nagajskim Mursam i ih k velikomu Knjazju Ioannu Vasil'eviču. Prodolženie drevnej rossijskoj Vivliofiki, tom VIII–X. Sankt-Peterburg: "Imperatorskaja Akademija Nauk", 1793–1795.

Harrison, 2006 – Harrison, Dick, Slaveri. En världshistoria om ofrihet. Forntiden till ränessansen. Lund: "Historiska media", 2006.

Heers, 1961 – Heers, J. Gênes au XVe siècle. Activité économique et problèmes sociaux. École pratique des hautes études. VIe section centre de recherches historiques. Affaires et gens d'affaires XXIV. "S.E.V.P.E.N.", 1961.

Holmogorodskaja letopis'. Polnoe sobranie russkikh letopisej, 33. Leningrad, 1977.

Hoženie za tri morja Afanasija Nikitina. Redakcionnaja kolegija: V.P. Kozlov, L.M. Sorina, G.S. Gorevoj, L.A. Timošina, S.N. Kisterev. Tver': "Arhivnyj otdel Tverskoj oblasti", 2003.

- Ibn-al-Asir, Tarih-al-Kamil. Materialy po istorii Azerbajdžana. Iz Tarik-al-Kamil' (Polnogo svoda istorii) ibn-al-Asira. Baku: "AN SSSR Azerbajdžanskij filial, institut istorii", 1940.
- Ibn Fadlan's Journey to Russia. A tenth-century Traveller from Baghdad to Volga River. Translated with Commentary by Richard N. Frye. Princeton: "Markus Wiener Publishers", 2006.
- Imhaus, 1997 – Imhaus, B. Le minoranze orientali a Venezia 1300 – 1510 Roma: "Il Velcro", 1997.
- İnalçik, 1994 – İnalçik, H. The Ottoman Empire. The Classical Age 1300 – 1600. London: "Phoenix", 1994.
- Jacobi, Nobilis Dani Friderici II. Regis Legati, Hodoeporicon Ruthenicum = Jakob Ul'fel'dt, Putešestvie v Rossiju (otv. red. Dž. Lind, A. L. Horoškevič). Studia Historica. Moskva, 2002.
- Kazijskie dokumenty XVI veka. Tekst, perevod, ukazatel' vstrečajuščihsja juridičeskikh terminov i primečanija podgotovili P.P. Fitrat i B.S. Sergeev. Taškent, 1937.
- Khodarkovsky, 2002 – Khodarkovsky, M. Russia's Steppe Frontier. The Making of a Colonial Empire, 1500 – 1800. Bloomington – Indianapolis: "Indiana University Press", 2002.
- Korpela (in press) – Korpela, J. "...and they took countless captives along" – Finnic Captives and East European Slave Trade during the Middle Ages" Slavery, Ransom and Liberation in Russia and the Steppe Area, 1500–2000. Edited by Christoph Wizenrath. "Ashgate", (in press).
- Korpela, 2008a – Korpela, J. "North-Western "Others" in Medieval Rus'ian Chronicles". Učenyje Zapiski Petrozavodskogo gosudarstvennogo Universiteta, 2 (93), 2008.
- Korpela, 2008b – Korpela, J. The World of Ladoga. Society, Trade, Transformation and State Building in the Eastern Fennoscandian Boreal Forest Zone, c. 1000 – 1555. Nordische Geschichte 7. Berlin – London: "Lit. Verlag Hopf". 2008.
- Korpela, 2004 – Korpela, J. Viipurin linnaläänin synty. Viipurin läänin historia II. Helsinki: "Karjalan kirjapaino", 2004.
- Labib, 1965 – Labib, S. Y. Handelsgeschichte Ägyptens im Spätmittelalter (1171 – 1517). Vierteljahrschrift für Sozial- und Wirtschaftsgeschichte. Beiheft 46. Wiesbaden: "Franz Steiner", 1965.
- Letopisec Soloveckij na četyre stoletija ot osnovanija soloveckago monastyrja do nastojaščago vremeni, to est' s 1429 po 1847 god. Izdanie četvertoe, vnov ispravlennoe i dopolnennoe iz arhivnyh monastirskih del i starinnyh dokumentov, trudami nastojatelja sego monastyrja, arhimandrita i kavallera Dosifeja, 1847.
- Marmon, 1995 – Marmon, S. Eunuchs and Sacred Boundaries in Islamic Society. Studies in Middle Eastern History. New York – Oxford: "Oxford University Press", 1995.
- Materialy po istorii rusko-mongol'skikh otnošenij. Russko-mongol'skie otnošenija 1607 – 1636. Sbornik dokumentov. Sostaviteli: L.M. Gataullina, M.I. Gol'man, G.I. Slesarčuk. Otv. redaktory: I.Ja. Zlatkin, N.V. Ustjugov. Moskva, 1959.
- Materialy po istorii uzbekskoj, tadžikskoj i turkmenskoj SSR. Čast' I: Torgovlja s Moskovskim gosudarstvom i meždunarodnoe položenie Srednej Azii v XVI – XVII vv. Trudy istoriko-arheografičeskogo instituta i instituta vostočnokovedenija AN SSSR, Tom VI. Materialy po istorii narodov SSSR, vypusk 3. Leningrad, 1933.
- Michalonis Litvani De moribus Tartarorum, Litvanorum et Moschorum, Fragmina decem. Multiplici Historia referta. Izvlečenija iz kočinenija Mihalona Litvina: «O npravakh tartar, litovec i moskvitjan.» Perevod s latinskago E. Šestakova. Otdelenie pjatoe. Izledovanija akty na inostrannyh jazykah po časti drevnej istorij russkago prava v perevodah i izvlečenijah. Arkhiv istoriko-juridičeskikh svedenij odnosjaščihsja do Rossii izdavaemyj Nikolaem Kalačovym, Kniga 2:2. Moskva, 1854.
- Miret y Sans, 1917 – Miret y Sans, J. La esclavitud en Cataluña en los últimos tiempos de la edad media. Revue Hispanique XLI, 1917.
- Novgorodskie piscovyje knigi 1490-h gg. i otpisnye i obročnye knigi prigorodnyh požen novgorodskogo dvorca 1530-h gg. Sostavitel' K.V. Baranov. Piscovyje knigi Novgorodskoj zemli, tom I. Moskva, 1999.
- Novosel'skij, 1948 – Novosel'skij, A. A. Bor'ba Moskovskogo gosudarstva s Tatarami v pervoj polovine XVII veka. Moskva – Leningrad, 1948.
- Novyj letopisec. Polnoe sobranie russkikh letopisej, 14. Moskva, 1910.
- N1L – Novgorodskaja pervaja letopis' mladšego izvoda. Polnoe sobranie russkikh letopisej, 3. Moskva: "Jazyki russkoj kultury", 2000.
- N4L – Novgorodskaja četvertaja letopis'. Polnoe sobranie russkikh letopisej, 4, Moskva: "Jazyki russkoj kultury", 2000.
- O promysle. Sočinenie togo že avtora kak i "Russkoe gosudarstvo v polovine XVII veka". Svedeniya ob otkrytoj rukopisi P. Bezsonova. Moskva, 1860.
- Opisanie Kryma – Opisanie Kryma (Tartariae Descriptio) Martina Bronevskago. Zapiski Odesskago obščestva istorii i drevnostei. Tom VI s IX litografirovannymi listami. Odessa, 1867.
- Pamjatniki diplomatičeskikh i torgovyh snošenij Moskovskoj Rusi s Persiej. Izdany pod redakcieju N.I. Veselovskago, Tom I. Carstvovanie Fedora Ionoviča. Trudy vostočnago otdelenija imperatorskago russkago arheologičeskago obščestva, Tom XX. S. – Peterburg, 1890.
- Pamjatniki diplomatičeskikh snošenij Moskovskago gosudarstva s Krymom, Nagajami i Turcieju. Tom II. 1508 – 1521 gg. Izdany pod redakcieju G.F. Karpova i G.F. Štendmana. Pamjatniki diplomatičeskikh snošenij drevnej Rossii s deržavami inostrannymi po vysočajšemu poveleniju izdannye Imperatorskim Russkim Istoričeskim Obščestvom, tom 95. Sanktpeterburg, 1895.
- Pamjatniki diplomatičeskikh snošenij Moskovskago gosudarstva so Šveciei 1556 – 1586 gg. Izdany pod redaktsieju N.P. Lihačeva i V.V. Maikova. Pamjatniki diplomatičeskikh snošenij drevnej Rossii s deržavami inostran-

nymi po vysočaišemu povelenu izdannye Imperatorskim Russkim Istoričeskim Obščestvom. Sbornik Imperatorskago russkago istoričeskago obščestva, tom 129. Sanktpeterburg, 1910.

Patriaršaja ili Nikonovskaja letopis'. Polnoe sobranie russkih letopisej, 9 – 13. Moskva, 1965.

Piscovaja i perepisnaja knigi XVII veka po nižnemu Novgorodu. Izdannija arheografičeskoj kommissiej. Russkaja istoričeskaja biblioteka izdavaemaja imperatorskoju arheografičeskoju kommissieju tom XVII. Sanktpeterburg, 1896.

Piscovaja kniga kazanskogo uezda 1647 – 1656 godov. Moskva, 2001.

Piscovye i perepisnye knigi Novgoroda Velikogo XVII – načala XVIIIvv. Sbornik dokumentov. Sostavitel' I.Ju. Ankudinov. S.-Peterburg, 2003.

Piscovye i perepisnye knigi Staroj Russy konca XV – XVII vv. Publikaciju podgotovili I.Ju. Ankudinov, K.V. Baranov, A.A. Selin. Sostavitel' I.Ju. Ankudinov, NP. Moskva: "Rukopisnye pamjatniki Drevnej Rusi", 2009.

Piscovye knigi bežeckoj pjatiny XVI veka. Sostavitel' K. V. Baranov. Piscovye knigi Novgorodskoj zemli, tom III. Moskva, 2001.

Piscovye knigi goroda Kazani 1565–1568 gg. i 1646. Materialy po istorii Tatarskoj ASSR. Trudy istoriko-arheografičeskago instituta AN SSSR, tom IV. Materialy po istorii narodov SSSR, vypusk 2. Leningrad, 1932.

Piscovye materialy Jaroslavskogo uezda XVI veka. Pomestnye zemli. Sostaviteli: Belikov, V.Ju., Ermolaev, S.S. S.-Peterburg, 2000.

Piscovye materialy Jaroslavskogo uezda XVI veka. Votčinnye zemli. Sostaviteli: Belikov V.Ju., Ermolaev S.S., Kolyčeva E.I. S.-Peterburg, 1999.

Posol'stvo v Persiju knjazja Aleksandra Fedoroviča Žirovogo-Zavekina (red. N. Veselovskij). Trudy vostočnago otdelenija imperatorskago russkago arheologičeskago obščestva. Tom XXII. S-Peterburg, 1892.

Quirini-Popławska, 2002 – Quirini-Popławska, D. Włoski handel czarnomorskimi niewolnikami w późnym średniowieczu. Kraków: "Universitas", 2002.

Régestes des délibérations – Régestes des délibérations du Sénat de Venise concernant la Roumanie. Documents et recherches sur l'économie des pays Byzantins, Islamiques et Slaves et leur relations commerciales au moyen âge sous la direction de Paul Lemerle I, II, IV. École pratique des hautes études – Sorbonne, VIe section. Tome premier 1329 – 1399; Tome deuxième 1400 – 1430; Tome troisième 1431 – 1463. Par F. Thiriet. Paris, 1958 – 1961.

Rotman, 2009 – Rotman, Y. Byzantine Slavery and the Mediterranean World. Cambridge (Mass.). London: "Harvard University Press", 2009.

Skržinskaja, 1968 – Skržinskaja, E.Č. Storia della Tana. Studi Veneziani 10, 1968.

Šmidt, 1961 – Šmidt, S.O. Russkie polonjaniki v Krymu i sistema ih vykupa v seredine XVI v. Voprosy social'no-ekonomičeskoj istorii i istočnikovedenija perioda feodalizma v Rossii. Sbornik statej k 70-letiju A.A. Novosel'skogo (otv. redaktor N.V. Ustjugov). Moskva, 1961.

Špilevskij, 1877 – Špilevskij, S.M. Drevnye goroda i drugie bulgarsko-tatarskie pamyatniki v kazanskoj gubernii. Izvestija i učenyja zapiski imperatorskago kazanskago universiteta God XLIV, No 4 (ijul' – avgust). Kazan', 1877.

The Travels of Ibn Baṭṭūṭa A.D. 1325 – 1354. Translated with revisions and notes from the Arabic text edited by C. Defrémery and B.R. Sanguinetti by H.A.R. Gibb, Vol. I – III. New Delhi: "Munshiram Manoharlal", 1993, The translation completed with annotations by C. F. Beckingham, Vol. IV. London: "The Hakluyt Society", 1994, Index to volumes I–IV compiled by A.D.H. Bivar, Vol. V. London: "The Hakluyt Society", 2000.

Ustjužskaja letopis' (arhangelogorodskij letopisec & spisok Macieviča). Polnoe sobranie russkih letopisej, 37. Leningrad, 1982.

Verlinden, 1979 – Verlinden, Ch. Ist mittelalterliche Sklaverei ein bedeutsamer demographischer Faktor gewesen? Vierteljahrschrift für Sozial- und Wirtschaftsgeschichte, 66:2, 1979.

Vologodsko-Permskaja letopis'. Polnoe sobranie russkih letopisej, 26. Moskva – Leningrad, 1959.

Zapisnaja kniga krepостnym aktam XV–XVI vv. Javlennym v Novgorode d'jaku D. Alajab'evu. Izdannie arheografičeskoj kommissii. Russkaja istoričeskaja biblioteka izdavaemaja imperatorskoju arheografičeskoju kommissieju, tom XVII. Sanktpeterburg, 1898.

Резюме

Торговля невольниками на Волжском пути велась со времен викингов и до XVII в., что хорошо известно в науке. Пленниками были не только русские, но и другие восточные славяне. Они были с разных территорий современной северной и центральной России. Этническое происхождение рабов не играло роли в торговле, важно было кто последним их продал («последние руки») и личные свойства (цвет кожи, пол, возраст, религия). Невольников продавали, разделив на две группы: 1) исключительные индивиды; 2) обыкновенные невольники. Последние были очень дешевы, а лучшие стояли дорого. Невольники второй группы привозились из ближайших районов, а исключительные индивиды транспортировались издалека, потому что они стояли дорого.

Согласно письменным источникам в средние века и в XVI веке новгородские разбойники и войска совершали набеги на территорию современной Финляндии и Карелии более ста раз. Но, большинство этих походов так и не зафиксировано в документах. Обычно войска уводили пленников с собой. Вопрос в том, куда они затем их продавали. Ибо было трудно и дорого транспортировать пленников из северной Финляндии до Новгорода.

Можно выделить следующие пути их перемещения:

- 1) Часть пленников оседала в Новгородской земле (но таких было мало).
- 2) Из Новгорода по водной артерии – река Волга – пленники транспортировались на юг. Но перевозить обыкновенных рабов из северной Финляндии по Волге было слишком дорого.
- 3) Среди финско-карельских пленников было много белокожих девушек, которые были неправославными и немусульманками. Белокожие девушки стоили очень дорого на южных невольничьих рынках.
- 4) Удельный вес северных рабов в невольничьей торговле был небольшим. Однако выделяют несколько интересных аспектов:
 - как сеть торговли невольниками соединяла очень далекие друг от друга территории и как могла передаваться информация, знания и сведения;
 - роль финно-карельских народов в торговле невольниками;
 - причины грабительских походов Новгорода на Лапландию в средние века.

МАТЕРИАЛЫ КРУГЛОГО СТОЛА
«МОСКОВСКОЕ ГОСУДАРСТВО И ПОСТЗОЛОТООРДЫНСКИЕ
ТЮРКО-ТАТАРСКИЕ ГОСУДАРСТВА: ИСТОРИЯ ВЗАИМООТНОШЕНИЙ»
(16 МАРТА 2012 Г., Г. КАЗАНЬ)

ЧАСТЬ 1. ДОКЛАДЫ И ДИСКУССИЯ



Б.Р. Рахимзянов

Московско-поздnezолотоордынские связи
в 1470–1480-х гг.: кого приглашала к себе Москва?

В докладе я постараюсь обрисовать один из этапов начального периода «сотрудничества» Москвы с Джучидами Степи, оказавшимися по тем или иным причинам в затруднительном положении. Первый этап этого процесса, на мой взгляд, охватывает время начиная с 1408 г., когда на Руси появились сыновья хана Тохтамыша в сопровождении своих «орд» [Рахимзянов, 2012, с.65–68], до 1471 г., когда Москва осознанно пригласила к себе султана Муртазу¹ с запросом, чтобы он и его люди прибыли в Москву [Иоасафовская, 1957, с.73]. Данный факт (осознанное приглашение со стороны Москвы), на мой взгляд, дает начало второму этапу взаимоотношений Москвы с Джучидами-иммигрантами. Я полагаю, что первый период характеризуется тем, что Москва была *вынуждена* «привечать» у себя Джучидов (ее действия не были добровольными). Второй же этап, который я постараюсь рассмотреть в докладе, охватывает временной отрезок 1470–1480-х гг. (до 1491 г., когда было сделано первое документально зафиксированное обращение к великому князю как к распределителю юртов². В это время действия Москвы уже были вполне добровольными и осознанными в своей политике привлечения к себе тех персон Степи, положение которых можно описать как «истому» – состояние усталости, утомления, иначе говоря, как «неверемья» – временную неудачу, фиаско. На данном этапе Москва осознала, что из «истомы» своих недавних противников вполне можно извлечь политические бонусы.

В 1474 году положение Менгли-Гирея, долгое время занимавшего ханский престол в Крыму, было крайне шатким. Ему угрожали с разных сторон. Постоянным противником был хан Большой Орды Ахмад и его многочисленные сыновья. Более близкими противниками были его братья Айдар и Нур-Даулет, которые после смерти их отца Хаджи-Гирея вступили с Менгли-Гиреем в продолжительную схватку за трон. Одним из наиболее опасных противников Менгли-Гирея и его конкурентом за власть в Крыму являлся султан Джанибек³, ставший впоследствии астраханским ханом (правил в Астраханском ханстве в 1514–1521 гг.) [Зайцев, 2004, с.249]. Осенью 1474 г. он про-

¹ Скорее всего, он был из рода Улуг Мухаммада, а именно, его внуком, сыном убитого московскими войсками зимой 1443–1444 гг. султана Мустафы

² Оно было сделано крымским ханом Менгли-Гиреем в связи с его усилиями подстегнуть султана Девлет-Гирея покинуть Степь и поселиться в Московии: «Ино мы Девлеша царевича гораздо уверив, брата своего Девлеша к тебе послал, гораздо юрт давши, да добром бы еси держал» [Сборник РИО, 1884, с.126].

³ По всей видимости, он приходился хану «Престольного владения» (Большой Орды) Ахмаду племянником, т.е. был сыном хана Махмуда и внуком хана Кичи Мухаммада соответственно.

живал в Большой Орде [Григорьев, 1987, с.61]. Вероятно, он тяготился своим зависимым положением там.

В 1475 г. Менгли-Гирей попросил Ивана III об услуге для себя. Он просил Ивана «вызвать» Джанибека к себе в Москву [Сборник РИО, 1884, с.9]. Пока письмо шло через степные просторы, Джанибек сам попросился в Москву [Там же, с.9].

В дальнейшем, вероятно, Джанибек пробыл в Крыму ханом с конца 1476 г. до осени 1477 г.¹ По-видимому, Джанибек чувствовал неустойчивость своего положения в Крыму, так как вскоре (весной или летом 1477 г.) возобновил переговоры с Иваном III о пристанище в Московии. Московский ответ на его просьбу прибыл в Крым в виде секретного устного послания, которое московский посол должен был сообщить Джанибеку тайно [Там же, с.14].

Вскоре после этих тайных переговоров Менгли-Гирей вновь вернулся на полуостров, возвратив себе трон (в конце 1478 г.) [Некрасов, 1990, с.50–51]. Джанибек и Нур-Даулет были изгнаны из Крыма. При этом Джанибек воспользовался предложением великого князя и получил пристанище в Москве [Там же, с.15, 17]. Весной 1480 г. Иван III сообщал в Крым о том, что Джанибек взят им к себе, как о давнишнем деле [Там же, с.17]. По всей видимости, после пребывания на «опочиве» в Московии Джанибек стал астраханским ханом (1514–1521 гг.) [Зайцев, 2004, с. 249].

Как мы видим, Москва приглашает и заполучает Джучида к себе на «опочив». Здесь, на мой взгляд, обоснованно заострить внимание на том, кем являлся Джанибек – на его политическом статусе в Степи. «Царевич» (султан) – Джучид высшей категории, он приходился ближайшим родственником реально правившим на территории Степи ханам; на него «ставил» хан Ахмад, заявлявший последние грозные претензии на политическое господство на позднезолотоордынском пространстве; на протяжении своей политической карьеры он был полноценным ханом сначала в Крыму, впоследствии в Астрахани – двух важнейших наследниках Улуса Джучи². Его политическая карьера, как и происхождение, явно дают нам понять, что его статус в Степи был наивысшим. Москва на данном этапе своего сотрудничества с поздней Золотой Ордой старалась заполучить к себе фигуры «политических тяжеловесов». Ее амбиции и претензии были уже в 1470–1480-х гг. весьма высоки.

Возвращение Менгли-Гирея «во власть» на полуострове повлекло за собой два интересных последствия. Первое касалось самого Менгли-Гирея. Несмотря на то, что османы сыграли существенную роль в восстановлении его власти на полуострове, полностью им Менгли-Гирей не доверял. Несколько ограничивая свои обязательства перед ними, и следуя примеру своего противника Джанибека, Менгли-Гирей попросил Ивана III пообещать ему, что в случае его политического изгнания с территории полуострова Иван III предоставит бы ему политическое убежище на территории Московии. Ответ Ивана III Менгли-Гирею был аналогичен его ответу Джанибеку – крымского хана приглашали в Московию [Там же, с.15]. Несмотря на то, что фактически Менгли-Гирей никогда не воспользовался московским политическим приютом, предложение великого князя все время его правления оставалось в силе.

Второе последствие воцарения Менгли-Гирея в Крыму касалось братьев хана, изгнанных им своих политических противников – Нур-Даулета и Айдара. После возвращения Менгли-Гирея в Крым они оба бежали в Киев, где получили приют от его врага, правителя Польско-Литовского государства короля Казимира IV [Там же, с.17–18]. Весной 1479 г. Менгли-Гирей попросил еще об одном одолжении у великого князя, похожем на просьбу относительно хана Джанибека несколькими годами ранее. Иван III должен был сделать попытку «достать» бывших ханов из Польско-Литовского государства и «переместить» их в Московию [Там же, с.17–18]. Осенью, сообщают нам летописи, Айдар и Нур-Даулет вместе с сыном последнего Бир-Даулетом прибыли в Московию [Иоасафовская, 1957, с.119]. Чем соблазнил их Иван III на смену протекции, источники не сообщают.

Не исключено, что в данной ситуации инициатива исходила не от московского великого князя, а от самих царей – бывших крымских ханов. Учитывая период (70–80-е гг. XV в.), когда зависимость от Орды (того, во что она постепенно превращалась – конгломерат ханств) у Руси еще далеко не была преодолена, это, на мой взгляд, весьма вероятно. Еще А.Л.Хорошкевич отмечала: «На

¹ Не исключено, что событийная канва была немного иной: Нур-Даулет и Джанибек какое-то время правили одновременно в разных частях ханства.

² Один являлся им по военной силе и по праву завоевания (Крым), другой – по династической традиции (Астрахань).

заре русско-крымских отношений инициативной стороной в переезде на Русь выступали сами крымцы» [Хорошкевич, 2001, с.275].

Нур-Даулет, также как и Джанибек, являлся «тяжеловесом» политической жизни позднесолотоордынского Дешт-и-Кипчака, чем активно пользовался московский великий князь, угрожая его присутствием в Московии Менгли-Гирею.

Однако мотивы Ивана III не ограничивались его помощью крымскому союзнику. Когда Айдар покинул Крым в 1478 г., он оставил там свою жену и сына; Москва пыталась «достати» также и их. В 1483 г. московский посол в Крыму доставил туда письмо от хана жене. В нем он достаточно остро просил ее присоединиться к нему в Московии [Сборник РИО, 1884, с.37]. Письмо вряд ли могло бы появиться без одобрения и, возможно, санкции Москвы. Если бы жена Айдара последовала совету мужа (чего, судя по всему, она не сделала), это бы означало не только облегчение участи мужа, но и прибытие еще одного Джучида в Московию. Здесь мы, несомненно, можем наблюдать политическую руку Москвы. Необходимо прибавить, что юный Даниял мог рассматриваться как прайм-кандидат для претензий на крымский трон, так как его отец ранее сам занимал его.

То, что Иван III имел намерение заполучить Данияла к себе в Москву, становится ясно из дипломатической инструкции послу, выданной несколько позже. В мае 1495 г. Иван III выслал в Крым двух служилых татар со специальным заданием. Их маршрут пролегал через Киев. При достижении Киева им следовало, согласно сохранившемуся меморандуму, выяснить следующее: «Им пытати вежливо, как бы незнакомисто: где ныне царев сын Ойдаров? И будет на Киве, а нелзе будет им к нему ити, и им ити к нему тайно, чтобы того не ведал никто. Да молвити им Айдарову сыну: похочешь ехати ко государю к нашему к великому князю, и государь наш князь велики хочет тебя жаловати, да и твоего отца хочет жаловати; и ты бы к нему поехал» [Там же, с.216].

Чем окончились усилия Ивана III по «рекрутированию» его сына, неизвестно – источники по этому поводу хранят молчание.

Около 1490 г. Москва проявила инициативу в разыскании и приглашении к себе еще двух обескровленных Джучидов линии Гиреев, Издемира и Девлеша. Издемир был младшим братом Менгли-Гирея, в то время как султан Девлеш являлся племянником Менгли-Гирея по другому его брату, Даулет-Яру. Ранее эта пара находилась под опекой Порты. Позже они покинули османов в поисках альянса с Большой Ордой («Вышли они от Турков да на поле были и в Орде были» [Там же, с.158]), а именно с сыновьями Ахмада [Там же, с.99]. При таком альянсе они представляли бы существенную угрозу как для Менгли-Гирея, так и для Ивана III. Однако царевичи предпочли остаться в Великом княжестве Литовском, нежели переехать на Русь.

В 1470–1480-е гг. Москва начала уже осознанно завлекать к себе потомков Чингисхана, переживавших не лучшие времена в Степи. При этом она старалась заполучить к себе лиц, политический статус которых в Степи был очень высок – Джучидов, которые либо реально правили в каком-либо позднесолотоордынском юрте (причем в важнейших – Большой Орде и Крымском ханстве), либо приходились ближайшими родственниками правителям ханств. Вероятно, именно этот фактор (политический статус приглашаемых персон) приводил к тому, что далеко не все воспользовались приглашениями московского великого князя, либо воспринимали Москву лишь как транзитный пункт перед каким-либо джучидским престолом. Положение и амбиции высшей прослойки позднесолотоордынских государств, которые еще не забыли времен безусловного господства над «русским улусом», видимо, не позволяли им рассматривать предложения от своего бывшего данника всерьез, либо они рассматривали их только тогда, когда их «истома» была особенно сильна. Спокойное пребывание на «политической пенсии» в Московии, также как и положение марионетки московского правителя, устраивало далеко не всех. Однако в дальнейшем положение будет постепенно меняться. Реалии материального мира придут в несоответствие с силой традиции.

Список источников и литературы

Григорьев, 1987 – Григорьев А.П. Время написания «ярлыка» Ахмата // Историография и источниковедение истории стран Азии и Африки. Вып. 10. Л.: Изд-во Ленинград. ун-та, 1987. С.28–88.

Зайцев, 2004 – Зайцев И.В. Астраханское ханство. М.: Издат. фирма «Восточная литература» РАН, 2004. – 301 с.

Иоасафовская, 1957 – Иоасафовская летопись / Под ред. А.А.Зиминой. М.: Изд-во АН СССР, 1957. – 240 с.

Некрасов, 1990 – Некрасов А. М. Международные отношения и народы Западного Кавказа: Последняя четверть XV – первая половина XVI вв. М.: Наука, 1990. – 124 с.

Рахимзянов, 2012 – Рахимзянов Б.Р. Прибытие первых Джучидов в Московское Великое княжество: Начало трансформации империи // Древняя Русь. Вопросы медиевистики. 2012. № 1 (47). С.62–72. http://www.drevnyaya.ru/vyp/2012_1/part_7.pdf; http://www.drevnyaya.ru/vyp/2012_2/part_6.pdf

Сборник РИО, 1884 – Сборник императорского Русского исторического общества. СПб., 1884. Т.41.

Хорошкевич, 2001 – Хорошкевич А.Л. Русь и Крым: От союза к противостоянию. Конец XV в. – начало XVI в. М.: Эдиториал УРСС, 2001. – 336 с.

А.В. Малов

Выходцы-татары на русской службе в первой половине XVII в.: вопросы источниковедения и просопографии

Настоящий краткий очерк посвящен некоторым историческим источникам, которые обычно ускользают от внимания историков-татароведов и не затрагиваются в их работах, но могут быть им интересны и полезны. Отчасти он является развитием доклада, прочитанного нами на конференции в Московском Кремле «Иноземцы в России в XV–XVII веках. Запад – Восток» в 2004 г. («Приходо-расходные книги Казенного приказа как источник по истории служилых иноземцев в России»). Настоящая работа призвана немного дополнить источниковедческую картину, блестяще обрисованную в недавней фундаментальной монографии А.В.Белякова [Беляков, 2011, С.40–49].

Дело в том, что та сословная страта, которая обозначена в названии данного сообщения – выходцы-татары на русской службе – очень сложно уловимая для исследователя категория. Подробно терминология «выхода» и «выходцев» разобрана нами в специальной статье, к которой и отсылаем интересующихся читателей [Малов, 2012], здесь же под выходцами понимаются иноземные татары, выехавшие на русскую службу из Крыма, Ногаев или Азова. Когда служилые иноземцы-европейцы выезжали в Московию, в документах они продолжали писаться иноземцами даже при выезде «на Государево имя – на вечную службу».

Ситуация с татарами намного более запутана. Приехав в Московское государство, татары-иноземцы (а в случае крещения – новокрещены) некоторое время могли учитываться приказными документами Панского (Иноземского) приказа [О сохранившихся расходных, в т.ч. окладных книгах приказа см.: Лаптева, 1994], но могли и вливаться в категории служилых татар. В Иноземском приказе выходцы татары встречаются, в частности, в списках служилых греков, разбавленных приписанными к ним русскими «турскими полоняниками». В дальнейшем определить – кто из служилых татар природный россиянин, а кто иноземец, бывает достаточно сложно [Лисейцев, 2003]. В другом случае все они – и природные российские и выехавшие из Крыма, Ногаев или Азова – служили по спискам кормовых или поместных служилых татар. В третьем случае записывались в единый список с иноземцами разных вероисповеданий и государств. Так, в окладной книге Иноземского приказа 137-го (1628/29) г. выездные крымские татары служили по нижегородскому списку кормовых иноземцев, вместе с немцами и литвой [РГАДА, ф.210, оп.6, кн.68, л.469 и др.]. Путаница дополняется тем, что крестившиеся послужильцы служилой российско-татарской аристократии могли переписываться в список служилых иноземцев Иноземского приказа. Например, бывший послужилец касимовского царя новокрещен Кондратий Иванов после крещения был отослан в Иноземский приказ и служил по списку со служилыми иноземцами с окладом в 137-м (1628/29) г. в 250 четей и 10 руб. [РГАДА, ф.210, оп.6, кн.68, л.276]. Поэтому в данном очерке мы обратились к ряду источников, которые фиксируют самый момент выезда в Россию иноземных татар.

Нельзя не согласиться с А.В.Беляковым, что просопографические работы по XVII веку во многом представляют из себя справки, написанные о материально-финансовом благополучии, пожалованиях и содержании, находившихся на русской службе выходцев [Беляков, 2011], ведь материальные пожалования, траты на содержание, в первую очередь, и фиксируются документами государственного делопроизводства в процессе смены иноземцем – в нашем случае татаринном – своего сюзерена [Лисейцев, 2006а]. По этому пути пойдём и мы.

Татары, как и другие иноземцы с юга, выезжали на Русь несколькими путями: 1) приезжали с посольствами [О дипломатических отношениях с Крымом и Ногаями в период Смуты см.: Лисейцев, 2002; 2006а; 2006б]; 2) выезжали в пограничные города [О выезде в Россию выходцев из Речи Посполитой в 1-й пол. XVII св. см.: Папков, 2004; Малов, 2011]; 3) принимались на службу из русского плена. Количественное соотношение выехавших разными способами татар мы оставляем для будущих исследований и исследователей.

В первом случае выезд иноземцев-татар фиксируют документы Посольского приказа [РГАДА, ф.112, оп.1; ф.115, оп.1; ф.123, оп.1–4; ф.127, оп. 1–2; ф.131, оп.1–2; ф.159, оп.1–6; Лисейцев,

2003а; 2003б]. Во втором – преимущественно делопроизводство главного военного ведомства – Разрядного приказа, в котором выездами иноземцев занимался Приказной (Послужной) стол [РГАДА, ф.210, оп.6-е; оп.13; ОДиБ, кн.10 (2), 1896; кн.15, 1908; кн.16, 1910; кн.17, 1912; Богоявленский, 1894].

Относительно второго, наиболее масштабного из всех трех, способа выезда мы можем очертить круг мест, куда собственно выходили выезжие татары – южные города «от поля», «от польские украины». Здесь мы сразу же сталкиваемся с лимнологической проблемой границ и их демаркации. Первая демаркированная граница России – со Швецией: старейший участок – с норвежским Халогаландом по Ореховецкому мирному договору 1323 г. – Московское государство получило по наследству от Господина Великого Новгорода [Шаскольский, 1970; 1972; 1987], остальная часть русско-шведской границы была демаркирована несколько позже. С западным соседом, не смотря драматичную историю складывания и трансформации границы в XV – XVI вв. [Аракчеев, 1996; 2003; Темушев, 2004а; 2004б; 2005а; 2005б; 2006; 2007; 2009], на декларации Ям-Запольского мирного договора 1582 г. [Поссевино, 1983, с.150–188; Konopczyński, 2003, s.186–187] и Деулинского перемирия 1619 г. [Барсуков, 1882; Majewski, 2006, s.183–192; Маевский, (в печати); Малов, (в печати)] и отдельные попытки демаркации, граница впервые полностью была демаркирована только по Поляновскому вечному миру 1634 г., а работы по демаркации на спорных участках тянулись до 1648 г. [Godziszewski, 1935; Шеламанова, 1972; 1973; Папков, 2004; Кулаковский, 2006; Straszewicz, (2008) *tkps.*], когда заинтересованность польско-литовской элиты в московско-польском наступательном антикрымском союзе сделало правительство Речи Посполитой более сговорчивым на спорных участках. Московско-крымская граница так никогда и не была демаркирована, пока не превратилась в границу российско-турецкую, которая будучи намечена в 1704 г. [Артамонов (в печати)], «плоть и кровь» обрела лишь по Прутскому договору 1711 г. [Рахаев, 2012, с.271–288].

Южная граница России до окончания строительства Белгородской оборонительной линии, тем более до демаркации границы, существовала в виде широкой полосы к югу от Оки на уровне уездов городов «от польские украины». В начале века это города, по которым расписывалась т.н. «береговая служба» – «береговое войско», а позже – земли, составившие Белгородский и Севский разряды [Загоровский, 1969; Зенченко, 2008]. На протяжении всего XVII в. земледельческая колонизация «диких поль» с незначительными перерывами, но поступательно и неуклонно отодвигала южную границу России все дальше в степь. Глубоко ошибочно проводить ее по оборонительным линиям (засекам и валам), которые возводились на уже освоенной и присоединенной к Русскому государству территории. Сложнее ситуация с крепостями, которые могли возводиться на спорной территории или даже на землях, которые Россия еще только собиралась закрепить за собой. Так, на западных рубежах в XVI в. была построена крепость Себеж (1535) [Аракчеев, 2003; Кром, 2008; Темушев, 2009], а на южных во 2-й половине XVII в. – Новобородицкая (1689) [Векленко, Малов, Несправа, 2011; Векленко А., Векленко В., Малов, (в печати)]. Государственной же границей России в условиях отсутствия демаркации границ являлись пределы налогооблагаемых территорий, которые были лишь южной гранью контактной зоны двух цивилизаций – кочевой и земледельческой. После каждой очередной переписи земледельцы заводили в диких полях новые, еще не обложенные налогом, угодья: пашни, покосы, рыбные ловы, бобровые гоны, пасеки ест, которые при следующем земельном описании попадали в государственный регист, расширяя таким образом территорию Русского государства. Фактически фиксирующими рост территории государства актами являются поуездные писцовые и переписные книги.

Северной гранью широкой полосы русских земель, на протяжении двух столетий являвшихся русско-татарской контактной зоной, была Ока. Это земли экстремального земледелия в условиях постоянной угрозы вооруженного насилия со стороны номадов, куда могли доходить во время набегов татарские разьезды и загоны, а в случае выезда – татарские выходцы. В Московский уезд последний раз разведывательные татарские разьезды просочились во время Смоленской войны 1632–1634 гг. [Новосельский, 1948], Тульский – последний раз видел татарские загоны в 1659 г. после Конотопского поражения войск кн. А.Н.Трубецкого [Новосельский, 1994; Санин, 1998; Загоровский, 1969; Бабулин, 2009; 2013, л.322–341]. Некоторые более южные уезды (например, Пензенский [Малов, 2004, с.12–22]) последний раз пережили крымскими войсками разорение аж в XVIII в. – после возвращения Турции Азова по Прутскому миру 1711 г. [Грибовский, Сень, (в печати)].

Иная ситуация была в Смутное время, когда все Московское государство представляло из себя сплошной театр военных действий разной степени интенсивности, включая, разумеется, и набеги

соседних кочевников и полукочевников. Лишь после 1619 года, когда условия Деулинского перемирия были ратифицированы королем и «панами-радою» (коронными и литовскими сенаторами), а стороны обменялись удерживаемыми городами согласно достигнутым договоренностям, перемирие реально установилось на Западе. Так порядок постепенно водворялся на всей территории Московского государства. Это не единовременный процесс, он не произошел одномоментно, еще достаточно долго банды иностранных кондотьеров, станицы русских воров и кочевников бродили по стране, еще долго за ними гонялись дворяне и дети боярские, служилые государевы атаманы, новокрещены, казаки и служилые татары. В условиях Смуты и ее преодоления европейские авантюристы, русские воры и вольные номады выезжали «на Государево имя на вечную службу» по всей России. В целом можно согласиться с Т.А.Опариной, что одним из основных источников пополнения сословно-служилых групп России XVI–XVII вв. являлась шляхта Речи Посполитой [Опарина, 2007, С.268]. От себя добавим: включая литовских татар, – которых уместнее рассматривать как часть служилого сословия Речи Посполитой. Например, в начале Смоленской войны на русскую службу выехал «дорогобужский сдатчик» ротмистр литовских татар Асан (Осан, Яган) Каячинский с женой и дочерью, получивший 10 октября в Казенном приказе жалованье за выезд, а в Иноземском приказе оклад в 650 чети и 45 руб. В России он возглавил роту выезжих татар (примечательно, что не сотню!) [РГАДА, ф.396, оп.2, кн.288, л.42 об.–43; ф.210, оп.6, кн.46, ч.II, л.970; ф.210, оп.6, кн.47, ч.II, л.661–663]. Позже на русскую службу вышли поручики литовских татар Резоп Мустофин и Богдан Исупов, получившие жалованье в Иноземском приказе 11 августа 1633 г. [РГАДА, ф.210, оп.6, кн.46, ч.II, л.1167 об.].

В то же время, необходимо сделать некоторые уточнения к тезису Т.А.Опариной. Судя по всему, именно в период Смуты количественно выезды на царскую службу с Запада сильно обогнали выезжих с Востока, основную часть которых составляли татары. Тем более это актуально для периода Смуты и первых лет по ее окончании, когда за время Смуты служилые по-отечеству (московские чины и провинциальное дворянство), по оценке специалистов, потеряли около 20% своего состава [Станиславский, 1990, С. 45]. В то же время, по мере преодоления Россией смуты она вновь становится привлекательной для выходцев с Востока, в первую очередь, ногаев и крымцев.

Выходец–татарин приезжал в город, о чем местный воевода писал в Разрядный приказ и вместе с отпиской отсылал выходца в Москву в сопровождении служилого человека. Выходца татарина сопровождающий привозил вместе с отписками воеводы в Разрядный приказ, где они поступали в ведение Белгородского [РГАДА, ф.210, оп.6-д; ф.210, оп.12; ОДиБ, кн.10 (1), 1896; кн.12, 1901, с.159–551; кн.13, 1903; кн.14, 1905] либо Севского стола [РГАДА, ф.210, оп.6-г; ф.210, оп.14; ОДиБ, кн.9, 1894, с.149–161; ОДиБ, кн.18, 1913; кн.19, 1914] – в зависимости от города, куда тот выехал. Уже в Разрядном приказе после регистрации приезда гонца-сопровождающего и воеводской отписки Белгородский и Севский столы передавали выходцев в Приказной стол, где их подробно допрашивали.

Когда выходец–татарин попадал в механизм московской приказной системы Разрядного или Посольского приказов, там составляли доклад, который думной дьяк представлял в Боярскую Думу. Дума, в исключительных случаях – лично царь (именным указом), принимали принципиальное решение о его дальнейшей судьбе. Татарин (впрочем как и любой иноземец) мог активно повлиять на это решение, изъявив желание принять «святое православное крещение» и переходя тем самым в сословно-служилую группу новокрещенов. Выходцев–татар как правило отсылали – в Посольский, Панский (Иноземский) или Разрядный приказ, – смотря по обстоятельствам.

При последнем варианте выезда пленные татары били челом о принятии их на службу из тюрем и ссылки. Ссылали пленных татар во внутренние уезды России, на Русский Север и в Новгородскую землю. Соответственно и информация при этом фиксировалась в материалах делопроизводства местных воеводских и земских изб. В тех случаях, когда среди пленных татар опознавался знаток лошадей или конских болезней, как правило, его в приказном порядке изымали из тюрьмы или ссылки и отправляли на царские конюшни, назначив ему жалованье. Хотя чаще таких специалистов отбирали еще в Посольском приказе или в Приказном столе Разряда до заключения или ссылки.

Хронологически описанная ситуация характерна для первой половины XVII века, во второй же половине столетия ситуация существенно изменилась, почему этот период здесь не рассматривается. Потому что после Переяславской Рады и перехода Украины под «высокую руку» московского государя, постепенно, несмотря на непростые пути вхождения Украины в состав Российского государства, тем не менее, южное направление российской политики (в первую очередь, развед-

ка) постепенно концентрируется в руках гетмана Украины и также в руках воеводы Белгородского полка, должность которого через некоторое время была совмещена с должностью воеводы Киевского. Таким образом, начиная со второй половины XVII века, особенно после окончания на Левобережной Украине (Гетманщине) Руины, когда с выбором в гетманы Ивана Самойловича в украинском обществе окончательно победила пророссийская партия, информация о выездах поступала правительству уже через Малороссийский приказ, а не через Разряд [Софроненко, 1960]. Это касается также различных данных разведки, вестей, которые собирались окраинными воеводами. Эти документы фиксируют сам выход, жалование, которое получал, в данном случае татарин, а также – в какой Приказ он отсылался.

Когда выходцу в Разрядном или Посольском приказе назначалось жалование за выход, его самого с памятьми или память о присылке в Разряд или в Посольский приказ соответствующего жалования отсылали в те приказы, откуда ему полагалось жалование. Характер и размер пожалований за выезд напрямую зависели от статуса выходца. Всем иноземцам за выезд полагалось денежное жалование и сукно на кафтан – чем выше статус выехавшего, тем на большую сумму и более разнообразной ткани он получал на платье. Низшим категориям выехавших иноземцев при дешевизне полагавшихся им сукон, сукно могли заменить деньгами: «дать по пять рублей человеку – то им и за сукно». О пожалованиях выезжих татар на одежду уже писали [Беляков, 2011, с.329–334, 352–358], к чему можно добавить, что пожалование на одежду (отрез сукна на кафтан) получалось абсолютно всеми, выехавшими на Московскую службу. Само пожалование символизировало средневековый принцип патронажа, когда сюзерен на своего вассала налагал одеяния – эта традиция выдерживалась фактически на протяжении всего XVII в. Постепенно во второй половине столетия выдача материи заменяется деньгами.

В 1613–1619 гг. деньги за выход, как правило, выдавала Новая четверть, но могли выдавать и другие приказы, в первую очередь финансовые, материю же – исключительно Казенный двор (приказ). Расходные книги Казенного приказа по выдаче товаров и вещей на жалование «разных чинов людям» хорошо сохранились за первую половину столетия с небольшими лакунами в месяц, самое большее – в два (например, за 1613 и 1619 гг.). Первая книга указанного вида за 122-й (1613/14) г. была опубликована вместе с другими приходо-расходными книгами приказа за 121 (1612/13) – 122 (1613/14) годы [ПРККП, 1884]. Книги Казенного приказа активно использовались И.Е.Забелиным [Забелин, 2000–2001]. Все сохранившиеся в составе 2-й описи Архива Оружейной Палаты (РГАДА, ф.396, оп.2) книги Казенного приказа были описаны с многочисленными цитатами А.Е.Викторовым [Викторов, 1877].

Приходо-расходные книги Казенного приказа являются уникальным источником по различным проблемам истории России XVII в. Среди всего богатства и многообразия информации, содержащейся в книгах Казенного приказа значительное место занимают различного рода записи, в которых фигурируют приезжавшие в Россию иностранные дипломаты, купцы, а также различного рода служилые иноземцы западного, славянского, южного и восточного происхождения. Следует сразу оговориться, что информационная насыщенность приходных и расходных книг различна: расходные книги неизмеримо полнее и представительнее приходных. По большинству исследовательских тем, подобных заявленной в настоящем очерке, основным источником являются расходные книги, приходные же могут лишь незначительно дополнить информационную картину. В значительной своей части содержащаяся в книгах информация носит вторичный характер, поскольку записи в книги вносились из распорядительных (указы и грамоты и памяти) или инициативных (челобитных) документов, завизированных приписями и пометами дьяков с записями решений по тому или иному делу. В то же время в записях встречается и первичная информация – в тех случаях, когда запись частично производилась со слов получателя материальных благ.

Если сукна по какой-либо причине не оказывалось должного качества и количества, то выдавались деньги, делалась короткая запись в книге выдачи товаров, и более подробная запись – в книге денежных расходов Казенного приказа. Тем не менее, эта информация рассеяна, и ее сбор по крупицам требует серьезных усилий.

В первой половине XVII в. выезд в Россию иноземцев обычно сопровождался крещением в православную веру: иудеев и униатов – в обязательном порядке, мусульман и католиков – как правило. Православные «обливанцы» также подлежали обязательному перекрещиванию, прочих православных воцерковляли через миропомазание [Каптерев, 1914, с.383–426; Харлампович, 1914, с.19–24; Булычев, 2004; Опарина, 2007, с.227–267]. Наибольшую толерантность и гибкость правительство проявляло в отношении различных мастеров и рядовых наемников из протестантских

стран, в услугах которых, наиболее политически благонадежных с точки зрения правительства, оно остро нуждалось [Цветаев, 1890; Орленко, 2004; Скобелкин, 2000; 2006; 2008; 2010]. Детали и нюансы этого процесса в отношении мусульман еще ждут своего исследователя. Представляется существенным, что размер жалования за крещение превышал жалование за выезд. При этом, если выходец сразу при выезде выражал желание принять веру своего нового сюзерена, большее жалование «для крещения» могло в приказных документах поглощать более скромное жалование «за выезд». Так, один из первых выезжих при царе Михаиле мусульман крымский татарин Гаврила Иванов 27 ноября 1613 г. получил на Казенном дворе портище (4 арш. без чети) сукна настрафила лазоревого (цена 2 руб.) за крещение [ПРККП, 1884, с.194]. Нововыезжие крымские татары Северьгаза (в крещении Иван) и Мургелдей (в крещении Яков) Араслановы получили на Казенном дворе за крещение по портищу сукна лундышу сизого, по камке адамашке червчатой и по дорогам рудожелтым 7 января 1616 г. на основании памяти от 21 декабря 1615 г. [РГАДА, ф.396, оп.2, кн.278, л.99–99 об.]. В уже упоминавшейся окладной книге Иноземского приказа 137-го (1628/29) г. по списку служилых греков и бывших турецких пленников вместе с уже называвшимся бывшим послужильцем касимовского царя проходят азовский татарин Мустафа, в крещении Борис, Маметев (оклад 250 чети, 10 руб.) и неясного происхождения татарин новокрещен Карп Татиков (оклад 200 чети, 10 руб.), что как нельзя лучше иллюстрирует проблему запутанности происхождения многих служилых татар и новокрещен [РГАДА, ф.210, оп.6, кн.68, л.275 об., 276.]. В той же книге по нижегородскому списку из 220 служилых иноземцев значится 11 новокрещен, «что были крымские татарова»: Григорий (что был Малкош) Асанов (400 чети, 16 руб., корм – по 15 чети ржи и овса), Григорий Караулов (400 чети, 14 руб., корм – по 13 чети ржи и овса), Лука Карагашев (300 чети, 11 руб., корм – по 10 чети ржи и овса), Василий Аталыков, Василий Малкошев, Нестер Карагашев, Герасим Малкошев (все по 250 чети, 12 руб., корм – по 12 чети ржи и овса каждому), Кирилл (что был Рамазан) Сапаев (200 чети, 12 руб., корм – по 12 чети ржи и овса), Семен Гаврилов (200 чети, 7 руб., корм – по 8 чети ржи и овса), Ян Резов (150 чети, 8 руб., корм – по 8 чети ржи и овса), Борис Гаврилов сын Ахметев (поместный оклад не известен, 12 руб., корм – по 13 чети ржи и овса). Из них к смотру 31 августа 1629 г. по сказкам сослуживцев помечены умершими: азовец Борис Маметев, крымчаки Григорий Асанов, Григорий Караулов и Семен Гаврилов, а Василий Аталыков к 1 сентября подался в боярские люди во двор боярина кн. Дмитрия Михайловича Пожарского [РГАДА, ф.210, оп.6, кн.68, л.437–439 об.].

Таким образом, расходные книги Казенного приказа, книги и столбцы Разрядного приказа сохранили богатый и до сих пор еще мало введенный в научный оборот материал как о выехавших в Россию «на Государево имя – на вечную службу» иноземных татарах, так и крымско-татарском ханском дворе, в первую очередь, о его персональном составе и политическом весе его членов. Сохранившиеся архивы Разрядного и Казенного приказов, работа с которыми требуют скрупулезной работы с документами, способны дать весьма ценную, интересную и объективную картину выезда на русскую службу и инкорпорации в российское служилое сословие ногайских, крымских и азовских татар.

Со 124-го (1615/16) г. в Казенном приказе выделяются в отдельную категорию расходные книги Казенного приказа на посольские нужды. За первую половину столетия сохранились посольские книги Казенного приказа: 124-го (1615/16) г. (107 л.), 126-го (1617/18) г. (243 л.), 127-го (1618/19) г. (71 л.), 128-го (1619/20) г. (225 л.), 132-го (1623/24) г. (257 л.), 133-го (1624/25) г. (166 л.), 134-го (1625/26) г. (300 л.), 136-го (1627/28) г. (238 л.), 139-го (1630/31) г. (156 л.), 144-го (1635/36) г. (177 л.), 149-го (1640/41) г. (313 л.), 151-го (1642/43) г. (600 л.), 153-го (1644/45) г. (407 л.), 157-го (1648/49) г. (195 л.) [Викторов, 1877, № 333–346]. По несопоставимости со всеми остальными партнерами российского правительства размеров поминков – посольских даров [о содержании термина и понятия «поминки» и его эволюции, см.: Моисеев, 2011, с.17–31] и жалования ханскому окружению они отразили контакты с крымским ханом, в период, когда союз России с Крымом имел для молодой династии Романовых важнейшее значение. Хотя «дружба» царя с ханом не мешала отдельным шайкам ногайских, азовских и крымских татар практически безнаказанно разграблять южные уезды России, наступательный антипольский российско-крымский союз был в интересах обеих держав и вполне оправдал ожидания Москвы [Новосельский, 1948, с.99; Ногн, 1964, с.12; Skoçura, 2004, s.207–217; Лисейцев, 2006а, с.238–282]. Роспись поминков и жалования, собиравшихся и изготавливавшихся Казенным приказом как для приезжавших в Москву крымских послов, посланников и гонцов, так и для отправлявшихся с дипломатическими миссиями в Крым российских дипломатов, наглядно позволяет представить состав крымско-татарской элиты. Одеж-

ду для поминков и жалования делали мастера Казенного приказа – стоимость платья соответствовала статусу человека, для которого оно изготовлялось. И вполне естественно, что московские дипломаты, которые интересовались и хорошо разбирались в политическом раскладе Крымского двора, неплохо знали, сколько и кому нужно дать. Здесь однако, следует учесть, что роспись крымского жалования дает несколько искаженную картину состава, веса и значения того или иного «ближнего» к хану человека: если это «недруг» Московского двора, то он должен был получить меньше, чем получал «друг» Москвы. Но это тема другой отдельной большой работы.

Список источников и литературы

- РГАДА. Ф. 210 (Разрядный приказ). Оп. 6. Книги Московского стола. Кн.46, ч.П; 47, ч.П; 68.
 РГАДА. Ф. 396 (Архив Оружейной палаты). Оп. 2. Кн.278, 288.
 Поссевино, 1983 – Поссевино Антонио. Протоколы Ям-Запольского перемирия // Поссевино А. Исторические сочинения о России XVI в. М, 1983. С.150–188.
 ПРККП, 1884 – Приходо-расходные книги Казенного приказа: Расходная книга денежной казне (1613, июля 13 – августа 31); Приходная книга денежной казне (1613, сентября 1 – 1614, августа 12); Приходная книга товарам и вещам (1613, сентября 2 – 1614, августа 30); Расходная книга денежной казне (1613, сентября 1 – 1614, августа 31); Расходная книга товарам и вещам (1613, сентябрь – 1614, июль). / По инициативе и на средства сотр. АК кн. Г.Д.Хилкова. // РИБ. Т. 9. / Отв. за том член АК А.И.Тимофеев. СПб., 1884. С.1–381.
 Рахаев, 2012 – Рахаев Д.Я. Политика России на Северном Кавказе в первой четверти XVIII века. Архивные и нарративные источники 1699–1725 годов, российско-османские и российско-персидские договоры первой четверти XVIII века. М., 2012. Приложения № 2 – 1711 г. Июля 12 Прутский мирный договор; № 3 – 1711 г. Июля 12 Прутский мирный договор; № 5 – 1711 год. Начало августа – Ратификация Ахмета III Прутского мирного договора; № 6 – 1712 г. Апреля 5. – Константинопольский мирный договор; № 7 – 1713 год. Июня 13 – Адрианопольский мирный договор. С. 271–288.
 РГАДА. Ф. 112 (Дела едиссанских, ембулуцких, буджацких и едичкульских татар). Оп. 1.
 РГАДА. Ф. 115 (Кабардинские, черкесские и другие дела). Оп. 1.
 РГАДА. Ф. 123 (Сношения России с Крымом). Оп. 1–4.
 РГАДА. Ф. 127 (Сношения России с ногайскими татарами). Оп. 1–2.
 РГАДА. Ф. 131 (Татарские дела). Оп. 1–2.
 РГАДА. Ф. 159 (Приказные дела новой разборки). Оп. 1–6.
 РГАДА. Ф. 210 (Разрядный приказ). Оп. 6-г. Книги Севского стола; Оп. 6-д. Книги Белгородского стола; Оп. 6-е. Книги Приказного стола; Оп. 12. Столбцы Белгородского стола; Оп. 13. Столбцы Приказного стола; Оп. 14. Столбцы Севского стола.
 Викторов, 1877 – Викторов А.Е. Описание записных книг и бумаг старинных дворцовых приказов 1584–1725 г. Вып. 1. М., 1877. № 333–346.
 ОДиБ. Кн. 9, 1894 – Описание документов и бумаг, хранящихся в Московском архиве Министерства юстиции (ОДиБ МАМЮ). Кн. 9. Книги Севского стола. М., 1894. С.149–161.
 ОДиБ. Кн. 10 (1), 1896 – ОДиБ МАМЮ. Кн. 10. Книги Белгородского стола М., 1896. С.1–31.
 ОДиБ. Кн. 10 (2), 1896 – ОДиБ МАМЮ. Кн. 10. Книги Приказного стола. М., 1896. С.32–42.
 ОДиБ. Кн. 12, 1901 – ОДиБ МАМЮ. Кн. 12. Столбцы Белгородского стола М., 1901. С.159–551.
 ОДиБ. Кн. 13, 1903 – ОДиБ МАМЮ. Кн. 13. Столбцы Белгородского стола М., 1903.
 ОДиБ. Кн. 14, 1905 – ОДиБ МАМЮ. Кн. 14. Столбцы Белгородского стола М., 1905.
 ОДиБ. Кн. 15, 1908 – ОДиБ МАМЮ. Кн. 15. Столбцы Приказного стола. М., 1908.
 ОДиБ. Кн. 16, 1910 – ОДиБ МАМЮ. Кн. 16. Столбцы Приказного стола М., 1910.
 ОДиБ. Кн. 17, 1912 – ОДиБ МАМЮ. Кн. 17. Столбцы Приказного стола М., 1912.
 ОДиБ. Кн. 18, 1913 – ОДиБ МАМЮ. Кн. 18. Столбцы Севского стола М., 1913.
 ОДиБ. Кн. 19, 1914 – ОДиБ МАМЮ. Кн. 19. Столбцы Севского стола М., 1914.
 Аракчеев, 1996 – Аракчеев В.А. Великолукский и Пусторжевский уезды во второй половине XVI века: землевладение и землевладельцы. // *Studia humanistica*. СПб., 1996. С. 47–65.
 Аракчеев, 2003 – Аракчеев В.А. Псковский край в XV–XVII веках: Общество и государство. СПб., 2003.
 Артамонов (в печати) – Артамонов В.А. Турецко-русская война 1710–1711 гг. (в печати).
 Бабулин, 2009 – Бабулин И.Б. Битва под Конотопом. 28 июня 1659 года. М., 2009.

- Бабулин, 2013 – Бабулин И.Б. Борьба за Украину в гетманство И. Выговского: военные события 1658–1659 гг.: Дис... канд. ист. наук, ркп. М., 2013. Л. 322–341.
- Барсуков, 1882 – Барсуков А.П. Род Шереметевых. Кн. 2. СПб., 1882.
- Беляков, 2011 – Беляков А.В. Чингисиды в России. XV–XVII вв. Рязань, 2011.
- Богоявленский, 1894 – Богоявленский С.К. К вопросу о столах Разрядного приказа // Журнал Министерства народного просвещения. 1894. № 6.
- Булычев, 2004 – Булычев А.А. История одной политической кампании XVII века: законодательные акты второй половины 1620-х годов о запрете свободного распространения «литовских» печатных и рукописных книг в России. М., 2004.
- Векленко А., Векленко В., Малов, в печати – Векленко А.В., Векленко В.А., Малов А.В. Поселение Самарь – Богородицкая крепость – Старосамарский ретраншемент по археологическим и письменным источникам // (в печати).
- Векленко, Малов, Несправа, 2011 – Векленко В.А., Малов А.В., Несправа Н.В. Богородицкая крепость по археологическим и письменным источникам // Позднесредневековый город III: археология и история. Материалы III Всероссийского семинара. Ноябрь 2009 г. / Под ред. А.М. Воронцова, И.Г. Бурцева. Тула, 2011. С.259–270.
- Грибовский, Сень, (в печати) – Грибовский В.В., Сень Д.В. Бахты-Гирей versus imperia: противодействие фронтальных элит стабилизации границ Российской и Османской империй первой трети XVIII в. // Единорогъ: Материалы по военной истории Восточной Европы эпохи Средних веков и Раннего Нового времени. Вып. 3. М., 2013 (в печати).
- Забелин, 2000–2001 – Забелин И.Е. Домашний быт русского народа в XVI и XVII столетиях. Т. I. Домашний быт русских царей в XVI и XVII столетиях. Ч. I. М. 2000; Ч. II. М. 2000; Т. II. Домашний быт русских цариц в XVI и XVII столетиях. М., 2001.
- Загоровский, 1969 – Загоровский В.П. Белгородская черта. Воронеж, 1969.
- Зенченко, 2008 – Зенченко М.Ю. Южное Российское порубежье в конце XVI – начале XVII в. (опыт государственного строительства). М., 2008.
- Каптерев, 1914 – Каптерев Н.Ф. Характер отношений России к Православному Востоку в XVI и XVII столетиях. 2-е изд. Сергиев Посад, 1914.
- Кром, 2008 – Кром М.М. Стародубская война (1534–1537). Из истории русско-литовских отношений. М., 2008.
- Кулаковський, 2006 – Кулаковський П. Чернігово-Сіверщина у складі Речі Посполитої (1618–1648). Київ, 2006.
- Лаптева, 1994 – Лаптева Т.А. Документы Иноземского приказа как источник по истории России XVII века. // АРИ. Вып. 5. 1994. С.109–127.
- Лисейцев, 2002 – Лисейцев Д.В. Русско-ногайские отношения в эпоху Смуты. // *Orientalistica Iuvenile*. Сборник работ молодых сотрудников и аспирантов. III. М., 2002. С.116–156.
- Лисейцев, 2003а – Лисейцев Д.В. Посольский приказ в эпоху Смуты. Ч. 1–2. М., 2003.
- Лисейцев, 2003б – Лисейцев Д.В. Приёмы делопроизводственной работы служащих Посольского приказа начала XVII века. // Исследования по источниковедению истории России (до 1917 г.). Сб. статей. М., 2003. С.24–51.
- Лисейцев, 2003в – Лисейцев Д.В. Служилые татары и новокрещены Посольского приказа в начале XVII века. // Эхо веков, № 1/2 (30/31), 2003. С.31–44.
- Лисейцев, 2006а – Лисейцев Д.В. Панский (Иноземский) приказ в конце XVI – начале XVII столетий. // Иноземцы в России в XV–XVII веках. М., 2006. С.59–69.
- Лисейцев, 2006б – Лисейцев Д.В. Русско-крымские дипломатические контакты в начале XVII столетия. // Тюркологический сборник 2005: Тюркские народы России и Великой степи. М., 2006. С.238–282.
- Лисейцев, 2006в – Лисейцев Д.В. Татарский фактор во внешней политике Московского государства в начале XVII века. // Сборник Русского исторического общества. Т. 10 (158). М., 2006. С.114–157.
- Маевский, (в печати) – Маевский А.А. Деулинское перемирие 1618–1619 гг. // Единорогъ: Материалы по военной истории Восточной Европы эпохи Средних веков и Раннего Нового времени. Вып. 3. М., 2013. (в печати).
- Малов, 2004 – Малов А.В. Служилый город XVII века: пензенские знамена. Из истории строительства и обороны степных границ // Военный сборник. Статьи и публикации по российской военной истории до 1917. М. 2004. С.12–22.

Малов, 2011 – Малов А.В. Данные московской разведки о восстании Тараса Федоровича на Украине в 1630 г.: вопросы источниковедения // Сборник научных трудов VI международной научной конференции «Юг России и Украина в прошлом и настоящем: история, экономика, культура». Белгород, 2011. С.92–101.

Малов, 2012 – Малов А.В. «Выход» и «выходцы» на завершающем этапе Смуты (1613–1619): определение терминологических границ (по данным расходных книг Казенного приказа) // Смутное время: итоги и уроки: Сб. мат-в второй Всероссийской научной конференции. Иваново – Кохма – Шуя, 20–22 апреля 2012 г. / отв. ред. к.и.н. А.Ю. Кабанов. Иваново, 2012. С.157–195.

Малов, (в печати) – Малов. А.В. Договорные записи в Деулино о русско-польском перемирии (в печати).

Моисеев, 2011 – Моисеев М.В. Эволюция и содержание посольских даров – «поминок» в русско-ногайских отношениях XVI века // Вестник МГГУ им. М.А. Шолохова. Серия: История и политология. № 4. 2011. С.17–31.

Новосельский, 1948 – Новосельский А.А. Борьба Московского государства с татарами в первой половине XVII века. М.Л., 1948.

Новосельский, 1994 – Новосельский А.А. Борьба Московского государства с татарами во второй половине XVII века. // Новосельский А.А. Исследования по истории эпохи феодализма (Научное наследие). М., 1994.

Опарина, 2007 – Опарина Т.А. Иноземцы в России XVI–XVII ввв. Очерки исторической биографии и генеалогии. М., 2007.

Орленко, 2004 – Орленко С.П. Выходцы из Западной Европы в России XVII века (правовой статус и реальное положение). М., 2004.

Папков, 2004 – Папков А.И. Порубежье Российского царства и украинских земель Речи Посполитой (конец XVI – первая половина XVII века). Белгород, 2004.

Санин, 1998 – Санин Г.А. Порта, Крым и страны Восточной Европы в 50–60-х гг. XVII в. // Османская империя и страны Центральной, Восточной и Юго-Восточной Европы в XVII в. Ч. I. М., 1998. С.29–76.

Скобелкин, 2000 – Скобелкин О.В. Поступление немцев на русскую военную службу в 1-й трети XVII // Германия и Россия: События, образы, люди. Воронеж, 2000. Вып. 3. С. 216–220.

Скобелкин, 2006 – Скобелкин О.В. Прием «выходцев на государево имя» в XVI – начале XVII века // Иноземцы в России в XV – XVII веках: Сб. материалов конф. 2002–2004 гг. М., 2006. С.7–17.

Скобелкин, 2008 – Скобелкин О.В. Служилые иноземцы и государственный аппарат России в XVI – первой трети XVII в. (вопросы взаимоотношений с органами управления и должностными лицами) // Россия и мир: панорама исторического развития: Сб. науч. ст., посвящ. 70-летию ист. фак. Уральского гос. ун-та. Екатеринбург: Волот, 2008. С.522–533.

Скобелкин, 2010 – Скобелкин О.В. Служилые иноземцы и русские власти в XVI – 20-х гг. XVII в. // Сословия, институты и государственная власть в России (Средние века и раннее Новое время): Сб. ст. пам. акад. Л.В. Черепнина. М., 2010. С.702–712.

Софроненко, 1960 – Софроненко К.А. Малороссийский приказ Русского государства 2-й половины XVII и нач. XVIII в. М., 1960.

Станиславский, 1990 – Станиславский А.Л. Гражданская война в России XVII в. Казачество на переломе истории. М., 1990.

Темушев, 2004а – Темушев В.Н. Начало складывания московско-литовской границы. Борьба за Ржевскую землю // Российские и славянские исследования: науч. сб. Вып. 1. Минск, 2004. С.71–80.

Темушев, 2004б – Темушев В.Н. Река Угра – вековой страж московско-литовской границы // Новая локальная история. Вып. 2. Новая локальная история: пограничные реки и культура берегов: Мат-лы второй Международной интернет-конференции. Ставрополь, 20 мая 2004 г. Ставрополь, 2004. С.305–318.

Темушев, 2005а – Темушев В.Н. К вопросу о московско-литовской границе XV (Владения князей Крошинских) // Древняя Русь. Вопросы медиевистики. № 3 (21). Сентябрь 2005. С.102–103.

Темушев, 2005б – Темушев В.Н. Литовско-московский договор 1449 года. Раздел сфер влияния в Восточной Европе // Весці Нацыянальнай Акадэміі Навук Беларусі. Серыя гуманітарных навук. 2005. № 5. Ч. 2. С.77–80.

Темушев, 2006 – Темушев В.Н. Сведения о московско-литовском пограничье в посольских книгах времени Ивана III // Труды кафедры истории России с древнейших времен до XX века. СПб., 2006. С.294–306.

Темушев, 2007 – Темушев В.Н. Ржевский участок литовско-московской границы в конце XIV – начале XVI в. // Материалы по археологии Беларуси. № 14. Памятники эпохи железа и средневековья Беларуси. Минск, 2007. С.241–250.

Темушев, 2009 – Темушев В.Н. Гомельская земля в конце XV – первой половине XVI в. Территориальные трансформации в пограничном регионе. М., 2009. Приложение: Карта: Московско-литовская граница в конце XV – первой половине XVI в.

Харлампович, 1914 – Харлампович К.В. Малороссийское влияние на великорусскую церковную жизнь. Т. 1. Казань, 1914.

Цветаев, 1890 – Цветаев Д.В. Протестантство и протестанты в России до эпохи преобразований. М., 1890.

Шаскольский, 1970 – Шаскольский И.П. Русско-норвежский договор 1326 г. // Скандинавский сборник. Вып. 15. Таллин, 1970. С.63–72.

Шаскольский, 1972 – Шаскольский И.П. Русско-шведские переговоры 1626 г. // Проблемы истории международных отношений: Сб. ст. пам. ак. Е. В. Тарле. Л., 1972. С.224–242.

Шаскольский, 1987 – Шаскольский И.П. Борьба Руси за сохранение выхода к Балтийскому морю в XIV веке. Л., 1987.

Шеламанова, 1972 – Шеламанова Н.Б. Документы государственных межеваний 30 – 40-х годов XVII в. // АЕ за 1971 г. М., 1972. С.161–172.

Шеламанова, 1973 – Шеламанова Н.Б. К истории западной границы России в первой половине XVII в. (Серпейский участок по Поляновскому миру 1634 г.) // Историческая география России XII–XX в. М., 1973. С.63–69.

Godziszewski, 1935 – Godziszewski W. Granica polski-moskiewska wedle pokoju polanowskiego 1634 // Prace Komisji Atlasu historycznego Polski. Zeszyt III. Kraków, 1935.

Horn, 1964 – Horn M. Skutki ekonomiczne najazdów tatarskich z lat 1605–1633 na Ruś Czerwoną. Wrocław–Warszawa–Kraków, 1964.

Konopczyński, 2003 – Konopczyński Wł. Dzieje Polski nowożytnej. Warszawa, 2003.

Majewski, 2006 – Majewski A.A. Moskwa. 1617–1618. Warszawa, 2006.

Skorupa, 2004 – Skorupa D. Stosunki polsko-tatarskie. 1595–1623. Warszawa, 2004.

Straszewicz, (2008), rkps. – Straszewicz M. O realizację pokoju Polanowskiego. Stosunki Rzeczypospolitej z Moskwą w latach 1634–1648: Praca dokt. Warszawa, 2008. rkps. (archiwum autora).

А.В. Беляков

Чингизиды в России XV–XVII веков. Лишние люди?

Выезды Чингизидов в русские земли начались еще в XIV в. и связаны с «замятнями», происходившими время от времени в Орде [Горский 2000, с.149–150; Кузьмин, 2002, с.6–7]. Но массовыми выезды становятся, когда наметился процесс развала Золотой Орды на ряд независимых государств, правящие династии которых враждовали между собой. В результате этого жертвы борьбы за престол могли найти прибежище только в Ногайской Орде, Литве, Москве или удалиться в Среднюю Азию. Пребывание в России являлось наиболее обеспеченным с материальной стороны. К тому же их статус по отношению к остальному служилому сословию был здесь несравненно выше. Чингизиды стояли выше всех служилых Рюриковичей и Гедиминовичей и уступали только Калитичам, а позднее Романовым. Для сравнения мы можем привести положение Чингизидов в Польско-Литовском государстве [Думин, 1989; Зайцев, 2004]. В свою очередь, укрепшая Москва Ивана III, Василия III и Ивана VI всячески стремилась избавиться от воспоминаний о даннических отношениях и найти новые формы интеграции.

Выехавшие в 1446 г. дети Улуг Мухаммеда б. Хасан Касим (Трегуб) и Якуб заняли промежуточное положение среди Чингизидов, попадавших в русские княжества до и после. Не ранее 1449 г. Касима поселили в Касимове (Городце Мещерском), пожаловав ему доходы с города и неправославной части населения уезда. Тем самым было положено начало так называемому «Каси-

мовскому царству». В Описи Царского архива XVI в. в ряду шертных и договорных грамот многочисленных касимовских «владельцев» отсутствуют упоминания двух первых царевичей – Касима и его сына Даныяра. Скорее всего, правовая сторона их проживания в Московском княжестве была оговорена в устной форме. Перед нами, судя по всему, пример взаимоотношений переходного периода. С одной стороны, царевичи потеряли права коллективного сюзеренитета над русскими землями, с другой, у Москвы не хватало смелости открыто объявить их служилыми Чингизидами, практически приравнивая к служилым князьям, хотя по положению они являлись ими.

Собственно первым служилым Чингизидом следует считать Муртазу б. Мустафу. По-видимому, это сын царевича Мустафы, убитого в битве на Листани в 1444 г. и внук Улуг Мухаммеда [Исхаков, 2002]. Царевич выехал в 1471 г. «с поля». Немаловажно отметить, что инициатива выезда Муртазы исходила не от царевича, а от Москвы. За ним в степь посылали Никиту Беклемишева. В 1473 г. Муртаза был пожалован «Новым Городом на Оце с многими волостями». В.В.Вельяминов-Зернов считает, что это Новый Ольгов городок [Вельяминов-Зернов, 1863, с.76–83]. П.Н.Черменский видит в нем Елатьму, по его мнению, он же Андреев городок [Черменский, 1964]. Хотя, скорее всего, это Новый городок, расположенный на правом берегу Протвы при впадении в нее реки Городянки. С этого момента Москва начался длительный эксперимент по инкорпорации представителей «золотого рода» в структуру служилого сословия Московского княжества (царства).

В это время выезжие и насильственно вывезенные Чингизиды размещались на жительство по городам и жаловались разнообразными формами материального содержания. За это служилые цари и царевичи обязывались нести со своими отрядами военную службу великому князю московскому. При этом данные отряды пользовались определенной автономией. Чингизиды из казанской династии рассматривались как потенциальные и послушные претенденты на казанский престол. Гирей и Астраханские царевичи (Темиркутлуевы царевы дети) служили фактором политического давления на Польшу и Крым.

Со смертью Ивана III его сыном Василием III было предпринято крещение всех наличных казанских царевичей (5 или 6 человек помимо женщин). При этом на данном этапе они, судя по всему, достаточно органично вошли в состав московской элиты (в том числе и в плане службы) и породнились с наиболее видными ее представителями. Среди них Петр (Худайкул б. Ибрагим), благодаря женитьбе на княжне Евдокии – сестре Василия III, занял особое положение. По мнению А.А.Зимины, он даже рассматривался как наследник бездетного великого князя. Данный поступок, в конечном итоге, привел к потере контроля Москвы над Казанью. В дальнейшем подобную ошибку уже не повторяли [Беляков, 2006 б].

К середине XVI в. в России оказалась большая группа Чингизидов из астраханской династии. Тогда же окончательно складывается внутренняя иерархическая структура «золотого рода» в Москве. Она наглядно прослеживалась по назначению их номинальными воеводами полков. За основу взят обычный счет полков в последовательном порядке старшинства [Анхимюк, 2005, с.166; Павлов-Сильванский, 2001, с.75]. К этому времени от прежней автономии военных отрядов Чингизидов не осталось и следа [Беляков, 2006 а]. Также цари и царевичи присутствовали как статисты при приеме посольств [Беляков, 2003], а иногда и непосредственно участвовали в переговорах [Беляков, 2011].

Принятие православия царевичами продолжалось, но в значительно меньшем объеме. После присоединения Казани и Астрахани крестили последних царей и царевичей захваченных там: Утямыш б. Сафа-Гирей (царь Александр Сафакиреевич), Ядгар-Мухаммад б. Касая (царь Симеон Касаевич), Ярашту б. Ямгурчей (царевич Петр). Во 2-й половине XVI в. крестились Михаил Кайбулович (Муртаза-Али б. Абдулла), Симеон Бекбулатович (Саин-Булат б. Бик-Пулад) и Андрей Кучумов (Абу-л-Хайр б. Кучум). При этом Михаил и Симеон благодаря этому смогли временно занять очень высокое положение. Михаил одно время возглавлял земскую боярскую думу [Зимин, 1986, с.27], Симеон 11 месяцев являлся номинальным московским царем, а на рубеже XVI–XVII вв. он рассматривался как реальный кандидат на престол [Беляков, 2007; Любимов, 1915; Ульяновский, 1993, с.275–299; Ульяновский, 2006; Ульяновский, 2005, с.107–152].

С Андреем Кучумовым все значительно сложнее. После крещения он почти исчезает из документов и его роль при дворе выяснить трудно. Имеется одно странное упоминание царевича в боярском списке 1610/11 г., где он отмечен последним в списке окольничих [Станиславский, 2004, с.306]. Хотя это может означать и то, что его просто не знали куда поместить. Интересно, что здесь не упомянуты иные наличные служилые Чингизиды. Можно привести еще один загадочный слу-

чай с введением служилых царевичей в структуру государева двора. В ноябре 1613 г. сибирский царевич Арслан б. Али упоминается как кравчий. Можно предположить, что данный чин был пожалован ему руководителями Второго ополчения, стремившихся сформировать своих рядах структуры государственной власти в полном объеме и одновременно вознаградить своих сподвижников либо он был пожалован несколько раньше Борисом Годуновым или же Лжедмитрием I. Но в любом случае, данное пожалование являлось скорее статусным, а не указывало на выполнение конкретных придворных обязанностей [Беляков, 2006, с.10; Описание, 1902, с.173–174, 190].

Крещеные Чингизиды рождались с высшей московской знатью и даже царем. Но при этом в подавляющем большинстве случаев их жены происходили из тех ветвей рода, где отсутствовало мужское потомство.

В конце XVI в. был предпринят шаг, который можно рассматривать как попытку включения татарских царей и царевичей в общую структуру служилого сословия государства. Их стали верстать поместьями и денежными окладами. При этом их размеры могли достигать 2000 четвертей и 200 рублей соответственно. Тем самым подчеркивался их особый статус. Ведь иные московские и думские чины могли претендовать только на 1000 четей (реальное землевладение могло быть и у тех и у других значительно выше) [Беляков, 2005].

В XVII в. ситуация кардинально меняется. Служилые цари и царевичи окончательно превратились в блестящий антураж царской власти. Г.К.Котошихин, отмечая ситуацию сложившуюся к 60-м гг. XVII в., писал: «Да в царском же чину царевичи сибирские, касимовские, крещены в христианскую веру. Честию они бояр выше; а в думе ни в какой не бывают и не сидят, потому что государства их и они сами учинились в подданстве после воинского времени, недавне, да и обычай тому есть; так же и опасение имеют от них всякое. А служба их такова: как на праздники идет царь к церкви, и они его ведут под руки, да на всякой день бывают перед царем на поклонении. И даны им поместья и вотчины немалые, так же поженились на боярских дочерех, и имали их за себя с великими пожитками и с поместьями и с вотчинами; а за которым поместья мало, и ему в прибавку идет царской корм денежной, помесечно» [Котошихин, 1906, с.27]. Но и подобное положение постепенно стал тяготить Москву. На протяжении всего столетия шел поиск путей окончательной инкорпорации Чингизидов в служилое сословие России. Проследим, как менялись взгляды на данную проблему на протяжении XVII в.

Эксперименты начались в 1633 г. Тогда 7 сентября после того, как находился под началом в Чудовом монастыре, крестился Янбек (Джанибек) б. Янсюер (Хансюер) б. Али. Теперь он стал князем Калининком Джансюеревичем и дворянином по московскому списку [РГАДА, ф.131, оп.1, 1633, д.12, л.6–19; д.14; 1651, д.5, л.17–19]. В этого момента по своему статусу он превращается в рядового русского дворянина, члена государева двора и несет обычные для них службы. В частности, он упоминается воеводой в Суздале (1648–1650 гг.), Курмыше (1663, 1667/68 гг), и даже как пристав у послов (1646 г.) [Барсуков, 1902, с.220; Белоусов, 2008, с.306–307].

9 марта 1645 г., после десятилетнего пребывания в белозерской тюрьме, крестился сибирский царевич Аблай б. Ишим (князь Василий Ишимович). После этого его пожаловали в стольники. Зафиксировать какие-либо службы Чингизида не удалось, хотя в одном документе он и назван кравчим. Около 1649 г. он умер [РГАДА, ф.196, оп.2, д.25, 26, 27, 28, 31, 32; ф.131, оп.1, 1654, д.2, л.18.]. В Москве в это время проживал только ургенчский царевич Авган-Мухаммад б. Арап-Мухаммад [Беляков, 2007 а]. Остальные почти безвыездно находились по городам.

В 1654 г. крестили касимовского царевича Сеит-Бурхана б. Арслана (Василий Арасланович) и сибирских царевичей Дос-Мухаммада и Иш-Мухаммада, детей Алтаная б. Кучума (Петр и Алексей Алексеевичи) [РГАДА, ф.131, оп.1, 1659, д.1, л.4; 1654, д.2, л.24; Рязанские, 1889, с.71–72; Шишкин, 1999, с.106]. С этого момента можно говорить об окончательной ликвидации в России служилых Чингизидов мусульманского вероисповедания. Теперь они начинают использоваться приблизительно так же, как и их родственники в XVI в. Их направляли номинальными полковыми воеводами в действующую армию [Вельяминов-Зернов, 1866, с.403–412; Гордон, 2005, с.98; Дворцовые, 1855, с.389, 390, 392, 499, 500], использовали в придворном и посольском этикете [Вельяминов-Зернов, 1866, с.327–402; Дворцовые, 1851, 1852, 1855; Дополнения, 1854]. Их вновь стали выделять от иных представителей государева двора. Об этом, в частности, говорит итог местнического спора боярина князя М.А.Голицына с сибирским царевичем Георгием Алексеевичем по случаю назначения в крестный ход (19 октября 1679 г.). Боярину указали на очевидную неправомочность его требований [Эскин, 2009, с.207; Эскин, 1994, с.188]. Тогда же возникло дело о не именовании царевичей князьями. Дело в том, что до этого не существовало правила об именовании крещеных Чинги-

зидов. В разных источниках один и тот же человек называется царевичем, князем и князем царевичем. Теперь они становились только царевичами [РГАДА, ф.131, оп.1, 1659, д.1]. Но потомки Калининника Джансуюеревича и Василия Ишимовича оставались князьями. До середины XVII в. крещенные Чингизиды выходили за дочерей стольников из княжеских фамилий, давно утративших свое прежнее влияние. В конце века они рождались исключительно с представителями первостатейной московской знати и ближайшими родственниками цариц. Почти исключительно они выполняли только придворные службы. Ситуация стала меняться только при Петре I. В 1718 г., из-за участия в деле царевича Алексея, сибирские царевичи потеряли свой титул и стали именоваться князьями Сибирскими. В это же время пресекается род касимовских царевичей. С этого момента Чингизиды превращаются в одну из многих дворянских семей России. Ее представители подчас занимали видное положение, но не достигали больших высот [Любимов, 1915]. Им уже никогда не удавалось подняться до прежнего уровня. В реалиях нового времени Чингизиды как особая служилая группа стала не нужна.

Но здесь следует отметить одну немаловажную деталь. Если сравнивать историю инкорпорации Чингизидов и иных знатных мусульман, то следует признать, что, при более выгодных позициях первых в начале процесса, к его логическому завершению в конце XVII в. они явно проиграли своим менее знатным товарищам. В качестве примера можно привести такие княжеские фамилии как Урусовы, Черкасские, Тенишевы, Юсуповы и десятки других, чуть менее успешных. Скорее всего, с царевичами сыграло злую шутку их происхождение. Законные претенденты на русские земли, как составную часть Золотой Орды, к ним изначально относились настороженно. Хотя московским правителям всегда льстил тот факт, что они полностью управляют потомками своих сюзеренов. Чингизидам же ничего не нужно было делать для того, чтобы получать более чем значительное материальное содержание. Со временем это вошло в определенную привычку. У них просто не выработалось представление о том, что их благополучие зависит от их собственной активной позиции, усилий, службы (в том числе и придворной). Они получали определенный высокий уровень как само собой разумеющейся. Как следствие, царевичи не были готовы к изменившимся правилам. Определенную роль сыграли и родственные связи, полученные в конце XVII в. Родство с Нарышкиными, Долгоруковыми, Грушецкими первой половине XVIII в., скорее мешали, нежели помогали им.

Таким образом, мы должны констатировать, что служилые Чингизиды на протяжении всего рассматриваемого периода оставались, благодаря своему происхождению и вопреки некоторым непоследовательным шагам Москвы, неким инородным элементом, зачастую престижным, но одновременно с этим и неудобным, а иногда и опасным. Благодаря чему их помещали в некую искусственную среду, которая, в конечном итоге, делала их жизнь вполне комфортной при прежних условиях и препятствовала успешной социализации при изменившихся на рубеже XVII–XVIII вв. правилах.

Список источников и литературы

- Анхимюк, 2005 – Анхимюк Ю.В. Частные разрядные книги с записями за последнюю четверть XV – начало XVII веков. М., 2005.
- Барсуков, 1902 – Барсуков А.П. Списки городских воевод и других лиц воеводского управления Московского государства XVII столетия. СПб., 1902.
- Белоусов, 2008 – Белоусов М. Боярские списки 1645–1667 гг. как исторический источник. Т. 1. Казань, 2008.
- Беляков, 2006 – Беляков А.В. Араслан Алеевич – последний царь касимовский // Рязанская старина. 2004–2005. Рязань, 2006. Вып. 2–3. С. 8–30.
- Беляков, 2006а – Беляков А.В. Ахматовичи в России // Иноземцы в России в XV–XVII веках. М., 2006. С. 505–514.
- Беляков, 2003 – Беляков А.В. Касимовское царство в системе российских территорий XVI–XVII веков // Книги по русистике. Вып. XIII.: Московская Русь: специфика развития. Будапешт, 2003. С.55–62. Book for Russian Studies. XIII. Muscovy: Peculiarities of its Developmen. Budapest, 2003. S.55–62.
- Беляков, 2006б – Беляков А.В. Потомки Улуг-Мухаммеда в России (XV–XVI) // Битва на Воже и Куликовское сражение (история и культура средневековой Руси). Рязань, 2006. С.77–83.
- Беляков, 2011 – Беляков А.В. Симеон Бекбулатович // Единорогъ. Вып. 2. М., 2011. С.159–191.
- Беляков, 2007 – Беляков А.В. Ураз-Мухаммад ибн Ондан // Мининские чтения: 2006 г. Н. Новгород, 2007. С.29–60.
- Беляков, 2005 – Беляков А.В. Участие сибирского царевича Алтаная ибн Кучумова в событиях Смутного времени и его судьба // Мининские чтения: 2004. Н. Новгород, 2005. С.21–35.

- Беляков, 2007а – Беляков А.В. Царевич Авган-Мухаммед ибн Араб-Мухаммед в России первой половины XVII в. // Тюркологический сборник: 2006. М., 2007. С.95–112.
- Вельяминов-Зернов, 1863 – Вельяминов-Зернов В.В. Исследование о касимовских царях и царевичах. Ч.1. СПб., 1863.
- Вельяминов-Зернов, 1866 – Вельяминов-Зернов В.В. Исследование о касимовских царях и царевичах. Ч.3. СПб., 1866.
- Гордон, 2005 – Дневник 1677–1678. М., 2005.
- Горский, 2000 – Горский А.А. Москва и Орда. М., 2000.
- Дворцовые, 1851 – Дворцовые разряды. Т. II. СПб., 1851.
- Дворцовые, 1852 – Дворцовые разряды. Т. III. СПб., 1852.
- Дворцовые, 1855 – Дворцовые разряды. Т. IV. СПб., 1855.
- Дополнения, 1854 – Дополнения к Дворцовым разрядам. СПб., 1854.
- Думин, 1989 – Думин С. В. Татарские царевичи в великом княжестве Литовском (XV–XVI вв.) // Древнейшие государства на территории СССР. 1987. М., 1989. С.107–113.
- Зайцев, 2004 – Зайцев И.В. Шейх-Ахмед – последний хан Золотой Орды (Орда, Крымское ханство, Османская империя и Польско-Литовское государство в начале XVI в.) // Между Москвой и Стамбулом. Джучидские государства, Москва и Османская империя (начало XV – первая половина XVI вв.). М., 2004. С.99–120.
- Зимин, 1986 – Зимин А.А. В канун грозных потрясений. М., 1986.
- Исхаков, 2002 – Исхаков Д.М. О родословной хана Улуг-Мухаммеда // Тюркологический сборник 2001: Золотая Орда и ее наследие. М., 2002. С.63–74.
- Котошихин, 1906 – Котошихин Г.К. О России в царствование Алексея Михайловича. Изд. 4-е. СПб., 1906.
- Кузьмин, 2002 – Кузьмин А.В. Крещенные татары на службе в Москве: К истории Телебугиных и Мячковых в XIV – первой половине XV века // Древняя Русь. Вопросы медиевистики. 2002. № 3. С.5–23.
- Любимов, 1915 – Любимов С. Опыт исторических родословий. Гундоровы, Жижемские, Несвицкие, Сибирские, Зотовы и Остерманы. Пг., 1915.
- Малов, 2006 – Малов А.В. Московские выборные полки солдатского строя в начальный период своей истории. 1656–1671 гг. М., 2006.
- Описание, 1902 – Описание документов архива бывших Большесольских посадских изб и ратуши, найденного в посаде Большой Соли Костромского уезда XVI–XVIII вв. / Сост. Н.Н. Селифоноф. СПб., 1902.
- Павлов-Сильванский, 2001 – Павлов-Сильванский П.П. Государевы служилые люди. М., 2001.
- РГАДА. Ф.131. Оп.1. 1659. Д.1; 1654. Д.2; 1633. Д.12, 14; 1651. Д.5.
- РГАДА. Ф.196. Оп.2. Д.25, 26, 27, 28, 31, 32.
- Рязанские, 1889 – Рязанские достопамятности, собранные архимандритом Иеронимом с примечаниями И. Добролюбова. Рязань, 1889.
- Станиславский, 2004 – Станиславский А.Л. Труды по истории государева двора в России XVI–XVII вв. М., 2004.
- Ульяновский, 1993 – Ульяновский В.И. Россия в начале Смуты: Очерки социально-политической истории и источниковедения. Ч.1. Киев, 1993.
- Ульяновский, 2006 – Ульяновский В.И. Смутное время. М., 2006.
- Ульяновский, 2005 – Ульяновский В.И. Филарет Романов: Между «кривыми» и «прямыми» Смутного времени // Проблемы славяноведения. Вып. 7. Брянск, 2005. С.22–77.
- Черменский, 1964 – Черменский П.Н. Из истории феодализма на Мещере и в Мордве // АЕ за 1963 г. М., 1964.
- Шишкин, 1999 – Шишкин Н.И. История города Касимова с древнейших времен. Изд. 3-е. Рязань, 1999.
- Эскин, 2009 – Эскин Ю.М. Очерки истории местничества в России XVI–XVII вв. М., 2009.
- Эскин, 1994, – Эскин Ю.М. Местничество в России XVI–XVII вв. Хронологический реестр. М., 1994.

Стенограмма дискуссии

А.В. Виноградов: Булат Раимович, как-то в вашей очень интересной схеме исчезло Великое княжество Литовское. Вы учитываете, что оно проводило примерно такую же политику или Вы считаете, что это была другая политика? Каково соотношение: пребывают ли Джучиды по большей части на территории Великого княжества Литовского, созывает ли их Москва с территории Великого Княжества? Хотелось бы уточнить этот аспект проблемы.

Б.Р. Рахимзянов: Безусловно, великое Княжество Литовское никуда не исчезло. Почему я его не обозначил в докладе? Потому что просто невозможно объять необъятное. Я трезво ставлю себе рамки, чтобы не погрязнуть в том, что пишешь обо всем. Тем более нельзя в таком коротком докладе все охватить. Думаю, что при написании книги нельзя брать оба эти государства и их отношения с татарами. Можно лишь штрихами их сравнить. Я все-таки думаю, что кто-то пусть пишет о взаимоотношении Литвы с татарами, а я постараюсь написать о взаимоотношениях Москвы с татарами. Но это, не значит, что я игнорирую государство Литовское. Его невозможно игнорировать, т.к. на тот период, озвученный в докладе, скорее Москва была ниже Литвы по всем параметрам. Если сравнивать эти государства в лидерстве во взаимоотношениях с татарами, то, безусловно, более крупный и влиятельный игрок – это Литва. И она, скорее всего, как считает В.В.Трепавлов, задавала образцы во взаимоотношении с татарами, и она отработывала те методы, в результате которых их статус постоянно менялся.

А.В. Виноградов: Уважаемый Андрей Васильевич, хотелось услышать ваше мнение о статусе Мурад-Гирея.

А.В. Беляков: Мурад-Гирей – это реальный претендент на конкретный престол. Если бы Мурад-Гирей в 1591 году не умер, а прожил бы еще некоторое время в России, то он стал бы никому не нужным человеком. Обманывать и обманываться можно лишь какое-то время. В какой-то период он искренне верил, что московские власти помогут ему овладеть Крымским юртом. Но я не думаю, что у него к 1591 году не закрадывались подозрения, что это просто политическая игра, дальше которой ничего не будет.

А.В. Виноградов: Действительно, Мурат-Гирей занимает совершенно исключительное место, т.к. он является Чингизидом, отправленным с непонятным статусом в город Астрахань. Официальной его целью было: с одной стороны, утверждение его в своем мирке; с другой стороны, его используют сразу в трех геополитических направлениях одновременно. Он привозит к шерти многочисленных мурз из Большой Ногайской Орды. Он формировал вооруженные силы для нападения на Речь Посполитую. И он же ведет свою политику на Кавказе. Т.е. положение совершенно исключительное. Ни один из Чингизидов, которые приезжали в Россию, ни до ни после Мурат-Гирея, не оставил такое колоссальное количество следов в дипломатической переписке Русского государства с Речью Посполитой. Была, например, переписка в 1589–1590 гг.: Борис Федорович Годунов направил послание панам радным (сенаторам) Великого княжества Литовского (ВКЛ) с целью предупредить их о том, что хан Гази-Гирей II предлагает союз против Речи Посполитой. Он намеривается совершить крупное нападение на Речь Посполитую (что и произошло осенью 1589 г.) и хочет, чтобы одновременно Русское государство атаковало восточные границы ВКЛ. Ответ был довольно интересным: они благодарны за предложение объединения «против бессеман», и они предложили Борису Годунову в качестве доказательства искренности намерений послать на Днепр царевича Мурат-Гирея, снабдив его ногайскими татарами. Ответ польско-литовской дипломатии, таким образом, был не лишен изящества, потому что это провоцировало бы войну Русского государства против Крыма, но важно, что Мурат-Гирей это вполне реальный фактор международных отношений.

А.В. Беляков: Здесь нужно отметить, что не только Мурат-Гирей был реальным и вполне осязаемым фактором в международной политике. Такими же вполне реальными и осязаемыми фигурами были и другие Чингизиды. Другой вопрос, что это единственный персонаж, который затрагивал интересы такого большого количества регионов: Кавказ, Закавказье, Средняя Азия, Литва. Это уникальный случай, мы не можем больше привести ничего подобного. Ни один другой Чингизид не оставил такого следа в русско-польской переписке. Дело в том, что кроме Мурат-Гирея ни один другой Чингизид так не волновал «панов рады». Сибирские и Казанские дела интересовали их в меньшей степени.

А.В. Виноградов: Но, тем не менее, я предлагаю все же выделить в особую группу выезжающих Чингизидов – лиц, которые обладали реальным политическим статусом. Да, эта группа немногочисленна, но она реально существовала.

А.В. Беляков: Скажем так, они обладали реальным политическим статусом. Но нужно разделять статус и реальное значение того или иного человека. Тот же самый крымский Гирей – Нур-Дуалет. Он обладал реальным политическим статусом, т.к. в одно время являлся крымским ханом. Другой вопрос: каковы были его реальные возможности: вновь стать крымским ханом; удержаться у власти. Каковы были реальные шансы у Мурад-Гирея: посадить ханом своего брата, либо стать самому новым ханом (вполне допускаю, что они были высоки); удержаться у власти.

Б.Р. Рахимзянов: Я думаю, что сейчас нужно сделать так, чтобы многие участвовали в круглом столе, поэтому я предлагаю короче отвечать на вопросы. Предлагаю высказаться всем, кто пожелает, естественно, в рамках трезвого временного промежутка по теме взаимоотношения Москвы с поздnezолотоордынскими государствами.

Д.Н. Маслюженко: У меня узлокальный вопрос. Была ли разница в положении Чингизида захваченного и Чингизида въезшего?

А.В. Беляков: С одной стороны, разница, конечно, была. С другой стороны, разницы не было, потому что Чингизид, с точки зрения Москвы, оставался Чингизидом, т.е. человеком царских кровей. Другой вопрос, что человек, который добровольно выехал в Русские земли, обладал большей ценностью для конкретного Московского царя или великого князя, на чье имя он выехал, т.к. во многих официальных источниках (например, в Степенной книге) говорится, что истинным правителем является тот, на имя которого выезжают правители (владельцы особы) или их дети, или их ближайшие приближенные из соседних государств. Было бы лучше, если бы они еще и приняли святое крещение. Это показывает, что для того или иного русского царя имели значение не все Чингизиды, а конкретные лица, которые являлись его конкретными проектами. Это прослеживается с Мурад-Гиреем, сибирскими Шибанидами. В XVII в. имелись, казалось бы, более видные представители этого же рода. Но почему-то о них не вспоминали, а вспоминали об их более молодых родственниках, племянниках, внучатых племянниках, которые только что появились на политической арене. И тем фактом, что они только что «появились», они как бы подсвечивали образ московского правителя.

Д.Н. Маслюженко: Почему Московское правительство не стало использовать никого из рода Кучумовичей для того, чтобы ускорить процесс присоединения Западно-Сибирских территорий, население которых оказывало сопротивление вплоть до 60-х гг.?

А.В. Беляков: Этот вопрос действительно интересен. Дело в том, что это очень подвижное население, которое зачастую продолжало вести полукочевой образ жизни. Москва, наверно, по большому счету и не знала как вести себя с подобным населением. Нужно отметить, что Сибирь была захвачена, по большому счету, даже не военными, а переселенцами. Как только в Сибири появилось постоянное русское население, стало понятно, что нужна армия, которая его будет охранять, администрация, которая будет им управлять, судить, собирать налоги. При этом в Москве уже начали осознавать, что Кучумовичей много, и если Москва вывезет десяток или даже полтора, или даже два десятка Кучумовичей, и если останется хотя бы один человек, который будет помнить, что он является внуком, или правнуком, или даже праправнуком Кучума, и он все равно может стать знаменем в борьбе за восстановление государственности, насколько бы эти надежды не были призрачными.

А.В. Виноградов: Могу добавить, что В.В.Трепавлов, когда выступал на заседании Ученого Совета Института российской истории РАН с докладом на тему «Роль Кучумовичей и Русское правительство», пришел к абсолютно тем же выводам, что и Андрей Васильевич Беляков: он указал на то, что Кучумовичам очень быстро удалось почувствовать себя вне досягаемости от русского правительства, сначала растворившись в сопредельных территориях с Ногайской Ордой, а потом наступил так называемый калмыцкий фактор. В условиях калмыкской экспансии Кучумовичи столь прочно энкорпарировались в калмыкскую среду, что использовать их в новых политических условиях XVII в. было просто невозможно.

А.В. Беляков: Вы в своем выступлении упомянули лишь 1660-е годы. Что произошло в 1670–1690-е годы? Куда исчез род Кучумовичей? Известна ли в более поздние периоды судьба хоть одного из них?

Д.Н. Маслюженко: Последние внятные сообщения по этому вопросу – это башкирские события 1667–1668 гг. После этого некие правнуки Кучума упоминаются, но на самом деле они к этому

времени настолько смешались с калмыками, что Сибирское отделение рода их потомками Кучума уже не признавало, ссылаясь на то, что они уже стали калмыками, и никакого отношения к роду Кучумовичей они не имеют.

А.В. Белякова: Можно ли среди калмыков проследить следы Кучумовичей до XVIII-XIX вв.? Или же они полностью растворились в других народностях и потеряли родовую память?

Д.Н. Маслюженко: Нет, невозможно.

Ж.М. Сабитов: Существуют данные, которые указывают на то, что Кучумовичи сохранили себя компактно. Есть версия, что это был самозванец. По другой версии, это были аутоичные Кучумовичи, т.е. сохранилась целая династия.

Д.Н. Маслюженко: Большинство ученых все же считает, что это на самом деле была абсолютно фиктивная ветвь, которая никакого отношения к реальным Кучумовичам не имела. Скорее всего, здесь имеет место присвоение происхождения.

А.В. Виноградов: Генеалогическая легенда.

А.В. Беляков: Генетические исследования не пробовали проводить?

Ж.М. Сабитов: Нет, т.к. эти представители и их следы исчезли. Их заместили казахские представители.

И.М. Миргалеев: Хотелось бы высказать свои соображения по поводу Чингизидов России. Здесь необходимо вспомнить статус самой России в позднезолотоордынский период, а именно – до 1700 года Россия платила харадж, по-русски выход, поминки. Да, они **К ЭТОМУ ВРЕМЕНИ** не были регулярными. Чингизидов использовали для того, чтобы вмешиваться в дела других государств. И менять их статус, по моему мнению, не было смысла. Когда завоевали Казанское ханство, они стали практически не нужны.

Б.Р. Рахимзянов: Действительно, документально зафиксировано, что только в 1700 году Москва прекратила платить дань в Крым, т.е. формальная сторона не соответствовала фактической. Несмотря на то, что поминки были прописаны, т.е. то, что платилось – это вроде бы и не дань, а совершенно другое, даже если это обозначалось термином «выход». Эта позиция понятна, но, дорогие коллеги, ведь зачастую термин говорит о многом. Почему же в то время и те кто платил, и те кому платили не называли все эти выплаты каким-то другим термином? Я думаю, что формальная сторона много прояснит, если прочесть Посольские книги о взаимоотношениях Московского государства с Крымом в XVIII в. Это прекрасно отражено и в монографии А.А.Новосельского. Каким учениям и истязаниям подвергаются русские послы в Крыму. Просто ужас! И в то же время, когда эта информация доходит до Москвы, у русских правителей возникает вопрос: может быть, тоже самое сделать и с крымскими послами? Нет, ничего подобного. Почему же Москва не решилась на этот шаг, если Московское государство такое сильное? Потому что, во-первых, инерция традиции, во-вторых, ответ элементарен – Москва боялась Крыма, т.к. полноценных сил для того, чтобы дать ему отпор еще не было.

А.В. Беляков: Скажем так, у Московского государства не было силы для окончательного решения «крымского вопроса».

Б.Р. Рахимзянов: Видимо, когда накапливаются силы, в том числе и военные, то формально вопрос решается, поэтому и зафиксировали договором прекращение выплаты дани Крыму только в 1700 году. Все-таки историкам следует обращать внимание на терминологию источников и опираться на нее при формировании своих взглядов. Если все-таки употреблялось понятие «выход», может быть, что-то обозначающееся этим термином и было?

Р.Г. Галлям: Уважаемый Андрей Васильевич, как вы оцениваете роль Чингизидов в истории России: положительно или отрицательно?

А.В. Беляков: Вопрос, конечно, интересный. Знаете, вы точно также можете задать вопрос: А каким было влияние купечества на русскую историю: положительным или отрицательным? Нужно отметить факт – Чингизиды в истории России были, и они оказывали то или иное влияние своим фактом присутствия, при этом в большей степени это влияние было рассчитано на внутреннего потребителя, нежели на внешнего, потому что внешний потребитель очень четко реагировал и, как правило, прекрасно осознавал, что Чингизиды – это марионетки, от которых ничего не зависит. Для внутреннего потребителя: да, это статус высокого человека, но это не мешало крестьянам Московского уезда в конце XVII в. касимовскому царевичу разбить губу в кровь.

Р.Ф. Галлям: Так все-таки какую роль Чингизиды сыграли в развитии России как государства, как целостной системы?

А.В. Беляков: Я считаю, что непосредственного влияния на государство Российское они непосредственного влияния не оказывали, т.е. на складывание государственной системы на протяжении XV–XVII вв. они не влияли.

Р.Ю. Почекаев: Есть небольшая поправка по поводу выплаты «выхода»: здесь далеко не главное регулярно или нерегулярно платили дань. Это все терминология. Есть сравнительно независимый источник – «Дневник» Патрика Гордона (1684 г.), который примечает: «собирались русские послы с крымскими представителями для выплаты ежегодных платежей».

Уважаемый Андрей Васильевич! Вопрос по поводу того, что со временем, когда Чингизиды становились воеводами, наместниками, стольниками, их статус понижался. Не означает ли это то, что с понижением статуса Чингизиды становились, во-первых, востребованными на государственной службе, во-вторых, нельзя ли здесь провести параллель с выездом на Московскую службу еще во времена Дмитрия Донского князей из других уделов, которые понижались в статусе и становились боярами и тоже соответственно использовались на государственной службе? То есть, будучи князьями, они не использовались и были лишними, а став боярами, они могли нести службу.

А.В. Беляков: Знаете, здесь проблема социального лифта. Это вопрос – вопрос о подданстве. Сразу хочу сказать, к сожалению, эта идея впервые пришла не мою светлую голову, а эта идея позаимствована мною у Татьяны Анатольевны Опариной, которая подчеркивает, что на протяжении XVI–XVII вв. это явление очень четко прослеживается, и, скорее всего, в более ранний период тоже имело место – в России существовали три категории людей: иностранцы, подданные и полуподданные. Полуподданными следует называть все население, которое проживало на территории Русского государства, может быть на протяжении нескольких сот лет, но не являлось православными. В чем же разница? Можно увидеть ту же разницу, если взять Романовского мирзу, или Касимовского служилого татарина, или даже князя, или русского православного человека. Если повезет, человек за одно поколение мог дослужиться до думного дьяка или дворянина по Московскому списку, по крайней мере в XVII в. Татарин себе такого позволить не мог. Мордвин себе такого позволить тоже не мог. Да, неправославный человек мог получить оклад в 600–700 четей, хотя реально у него будет 300–400 четей, но выйти на следующую социальную ступень он не мог по причине того, что этот рост был возможен только для православных. Как только «выезжие» крымские, сибирские, казанские мирзы или даже выходцы из Персии крестятся, тут же появляется возможность для их социального роста, и сразу же они могут стать стольниками, домными дворянами. Некрещенные Чингизиды не могли иметь такой возможности для роста. А крещенные Чингизиды могли сделать себе карьеру, извините за привольность, только в постели. В первой половине XVI в. – это брак на ближайшей родственнице великого князя, и например, как утверждает Зимин, не знаю насколько с ним можно согласится, что Петр Ибрагимович рассматривался одно время как возможный претендент на великое княжение Московское, как наследник. Этот процесс затихает при Иване Грозном, что, скорее всего, было связано со свадьбой Анастасии Мстиславской с Шуйским. Тем самым Шуйский пытался поднять, как утверждают некоторые исследователи, свой престиж, якобы даже претендовать на великокняжеский титул. Иван Грозный фактически поставил этому запрет, после этого на протяжении второй половины XVI – начала XVII вв. крещенных Чингизидов выдают только за представительниц знатных боярских родов выморочных ветвей, в которых не было мужских представителей, а были только женщины. В первой половине XVII в. мы видим, что они выходят исключительно за князей Рюриковичей, хотя уже потерявших свое значение. И очередной расцвет «постельных сцен» – это конец XVII в., когда все касимовские и сибирские царевичи были ближайшими свойственниками Романовых. Грушевские, Нарышкины были женаты на родных сестрах царя.

Р.Ю. Почекаев: Не означает ли это, что, крестившись, Чингизиды переставали быть Чингизидами по статусу?

А.В. Беляков: Кровь есть кровь: по статусу они продолжали быть Чингизидами.

Р.Ю. Почекаев: Когда крестили царей или царевичей – претендентов на трон – они лишались права на этот трон, т.к. являлись крещеными, и мусульмане их уже не принимали.

А.В. Беляков: Но по статусу они все равно оставались Чингизидами.

О.В. Лушников: Из всей вашей речи, Андрей Васильевич, как раз и следует практически обратное: то, что понятие «ненужный, лишний» к Чингизидам в Московском государстве никоим образом не подходит. Москва всегда умела считать деньги и видела целесообразность их использования. Либо Москва имела на них планы в каком-то конкретном своем проекте на территории пост-ордынского пространства, либо для каких-то контрмер против других политических проектов на

территории постордынского пространства, либо использовала факт их присутствия в Москве, службы Московскому государству, для поднятия международного политического статуса Москвы, либо в браках с представителями политической элиты Московского государства, как фактора определенной легитимации, в том числе и московского правящего рода. Ибо сам факт участия Чингизидов в московских проектах и факт породнения с ними укреплял позиции Москвы на территории Евразии. После гибели Монгольской империи и Улуса Джучи позволял ей претендовать на их наследие. Те же процессы мы видим и в других государствах постимперского пространства – Иран, Средняя Азия, Империя Цин. Таким образом, «лишними» Чингизиды нигде и никогда не были. Лучше найти какой-то другой термин, т.к. термин «лишний» никак не сочетается с приводимыми Вами историческими фактами.

А.В. Беляков: Понимаете, есть интересное явление. Если взять представителей мусульманских «выезжих» и Чингизидов в XVI–XVII вв., знатные мирзы крестятся и начинают активно работать по поднятию престижа своего рода по иерархической лестнице. Они начинают вести активную борьбу по имущественному вопросу, недаром к концу XVII в. самыми богатыми землевладельцами в России, если я не ошибаюсь, были Черкасские – знатные выходцы. Они боролись за свой имущественный рост. Если мы посмотрим на Чингизидов, то мы этого не видим. Даже в финансовых земельных спекуляциях, как оказалось, замешаны не сами Чингизиды, а их русские вдовы. Когда они берут просроченную в залог вотчину, и через какое-то время продают ее, получая при этом деле определенную денежную выгоду, то здесь наблюдается упадок сил, и высматривается следующая логика мысли: а зачем бороться, зачем себе что-то требовать, если мне и так это все дадут, ведь если я буду играть по их правилам, меня всем обеспечат. И действительно, на протяжении XVII в., в царствование Алексея Михайловича присутствовал некий ренессанс со стороны Москвы в использовании Чингизидов. Но получалось все совсем по-другому. И опять таки, что подтверждается отсутствием документов, роль Чингизидов абсолютно пассивна и у них логика была такая: вы, главное, не трогайте нас, мы такие хорошие, тихие, замечательные, если нужно приехать побыть статистами, мы приедем, и будем статистами, если нужно где-то побывать – мы побываем, но дальше не надо нас терзать. Они, вообще, не стремились участвовать в военных действиях. Это уставшие от всего и ничего не желающие люди. Свою миссию род выполнил раньше, и, по крайней мере, представители этих ветвей оказались уже не у дел. В конечном итоге, получилось, что их высокое положение их же и тяготило. Поэтому уже к петровской эпохе мы видим, что эти относительно молодые выходцы мурз оказались жадные до власти, жадные до денег, жадные до положения перед троном, и они смогли многого достичь. Остальные Чингизиды, в данном случае только сибирские, оказались не у дел, но не из-за того, что они были неспособными, а потому, что у них было устоявшееся поколениями стереотипное поведение. Известны сибирские царевичи конца XIX в., тогда уже князья, но они в истории себя уже никак не проявили. Да, конечно, известен один нумизмат, другой – генерал, который, кстати, почти все свое имущество в карты растратил, но они не оставили следа в истории. След Чингизидов в России XVI века занимает только одну позицию – это номинальные полковые воеводы действующей армии. Больше они никак не отмечены. Если мы прочтем, к сожалению, немногочисленные документы казанских ханов, проживавших в русских землях в конце XV – начале XVI вв., то в них есть обвинения в несанкционированных контактах с родственниками за границей. В этих документах имеются обвинения в злоупотреблениях в тех городах, в которых они проживали, т.е. какие-то вопросы еще поднимаются. В более поздний период этого уже нет.

О.В. Лушников: Собственно ведь лояльность к власти это не есть порок. То есть Вы подразумеваете, что если человек активно не пошел в бизнес, не рвется в большую политику «таскать из огня каштаны», то он уже автоматически «лишний»? А его это, может быть, просто не интересует, у него другой статус, и он не идет на конфронтацию, зная, что выше определенного порога при данном режиме у него в принципе нет шансов подняться, и он просто экономит силы, он их не тратит, он не напрягается. И это не слабость, это осознание своих сил, и сохранение своего родового престижа, своего достоинства.

А.В. Беляков: Я не говорю, что это слабость, но в данном случае больших дивидендов от наличия Чингизидов Россия не получала.

О.В. Лушников: Хотелось бы уточнить по поводу номинальности участия Чингизидов. На основании чего Вы сделали вывод о номинальности? Ведь они реально возглавляли целый ряд военных подразделений и даже высшие органы управления Московского государства!

А.В. Беляков: Если Вы посмотрите Разрядные книги, то увидите, что фактически нет примеров обратного, за исключением одного, когда татарские отряды собираются в один большой полк. Существует русский полк, к которому присоединяются другие народы, в том числе и татары. Если мы посмотрим, как использовались татарские военные силы, то увидим, что татарские военные силы в XVI в. использовались для разведки, иногда для фланговых обходов, а главное – для разорения территорий. В яртаульем полке из татар упоминается только в очень короткий промежуток времени – это Романовские татары, и то это был период, когда они только «выехали». В более поздний период в яртауле – в наиболее боеспособных частях – они не принимали участия. Татары, верхушкой которых являлись Чингизиды, были носителем той же самой традиции. И откуда у них мог взяться какой-то дополнительный боевой опыт? В данном случае можно обратиться к монографии Александра Ильича Фелюшкина, посвященной Андрею Курбскому, где он пытается проследить как Курбский получал боевой опыт, как он рос как полководец. В данном случае, откуда мог появиться этот опыт? Откуда мог появиться тот или иной управленческий опыт для того, чтобы проявить себя в тех или иных вопросах управления государством. Яркие примеры этого: Семен Бекбулатович, Михаил Кайбуллин, который, судя по всему, один или два года возглавлял земскую Боярскую Думу, и, скорее всего, он возглавлял ее как «свадебный генерал». Хотя с Семеном Бекбулатовичем ситуация немного другая, так как он приходился ближайшим родственником Ивана Грозному: через вторую жену Ивана Грозного он являлся ему племянником.

О.В. Лушников: В принципе использование любых подразделений по назначению это и есть умение правильно использовать наличие каких-то ресурсов: если у татар хорошо получается вести военную разведку и разорение территорий, то не нужно бросать их на осаду крепости. В этом нет никакого противоречия, т.е. в принципе, все аргументы лишний раз доказывают, что раз Хингизидов используют, значит, они нужны. Если они нужны, значит, они не «лишние».

Д.В. Сень: Уважаемые коллеги! Хотелось бы охарактеризовать одну проблему, которая, на мой взгляд, недостаточно активно исследуется в трудах отечественных исследователей, востоковедов. Речь об «обмене населением», о проблеме, актуальной для истории пограничных контактов России и сопредельных стран Востока, истории славянского населения мусульманских государств Причерноморья. Из выступлений наших коллег видно, что эта проблема может быть рассмотрена на примерах различных социальных групп, представлявших население как Московского государства, так и Крымского юрта, как элит и самых низших социальных групп, включая судьбы невольников, перебежчиков, людей, менявших подданство и т.п. И здесь, на мой взгляд, не стоит недооценивать возможности натурализоваться таким людям, скажем так, перебежчикам, или выходцам с той или иной стороны, тем, кто выезжал, включая тех, о которых мы сегодня немало говорили.

Можно поговорить о тех славянах, которые по ряду причин массово стали проживать в пределах «чужого» государства, не становясь при этом, до поры до времени, подданными – это судьбы рабов. Хотя здесь нет подробной историографии вопроса, но все же вспомним случай с жестоким поведением атамана Ивана Сирко в конце XVII в., когда он уничтожил несколько сот христианских пленников, не захотевших покинуть Крым. И, собственно говоря, Сирко с товарищами был удивлен, сказав, впрочем, что не может поступить по-другому, поскольку полоняники сделали свой выбор. Марина Кравец, замечательный специалист из Канады, успешно изучает вопросы натурализации в Крыму славянских невольников-рабов. Она тоже говорит о том, что такой человек по прошествии какого-то количества лет мог в принципе натурализоваться. Пример невольников, конечно, давал небольшие основания славянскому населению Крымского ханства для развития «социальных лифтов». Однако, такой пример имел место долгое время. Его нужно тщательно изучить. Можно, кроме того, вспомнить об исследованиях Валерия Возгрина, выводы которого, собственно говоря, не жалуют многие московские историки. Они, эти историки, критикуя Возгрина, либо часто ерничают, цитируя труды ученого, либо сгущают краски, оценивая концепцию Возгрина по поводу домашнего характера рабства, имевшего место в Крыму, по поводу бережного обращения татар с ясырем.

Понятно для чего они, татары, это делали. Но говорить нужно о судьбах людей. И в этом отношении мы зачастую, на мой взгляд, забываем о том, что «граница миров», как явление, носит конструктивистский характер, что такая граница, прежде всего, существует в сознании историков. И здесь мощным основанием для конструирования и «поддержания» такой границы, опять же в сознании историков, служит замечательное наследие советской историографии, которая очень детально исследовала набеговую систему Крымского ханства. Труды А.А.Новосельского и других авторов указывают, что это была набеговая система с ее кровавыми последствиями, хотя современный автор

Д.В.Лисейцев уточняет в сторону уменьшения потери населения для Русского государства, несколько критикуя исследования А.А.Новосельского. Но вместе с тем, это были и кочевники, это были эмигранты, это были нарушители законодательства, а если посмотреть на казаков – это были нарушители войскового права и разбойники, и т.д., и т.п. И вот, собственно говоря, преодоление этой границы – перейти на ту или другую сторону, для многих представителей этих групп, и названных, и неназванных, было менее проблематично, менее болезненно, чем кажется иногда для сегодняшнего специалиста по истории Крымского юрта, по истории Московского государства.

Разберем казачий материал. Казаки-запорожцы. Они были и конюшими, и поварами у крымских ханов, правда, принимая мусульманство. Вторая половина XVII в. – меняется характер отношений крымских ханов с такими «злейшими врагами» дома Гиреев как донские казаки. Если допустить, что к запорожцам отношение ханов было более-менее лояльным, то к донцам – никакого снисхождения. Во второй половине XVII в. отношение ханов к донскому казачеству меняется. Я всегда отмечаю заслуги украинских востоковедов. Марина Кравец, уже отмеченная мною раньше, несколько лет назад сделала замечательную архивную находку. Она обнаружила в РГАДА письмо крымского хана Адиль-Гирея, адресованное Степану Разину. Несколько лет назад, еще не зная о публикации М.Кравец, я высказал надежду, что такая переписка может быть найдена. Теперь мы понимаем, что не все было просто и однозначно даже в отношениях между крымскими ханами, домом Гиреев в целом, и донским казачеством.

В конце XVII в. несколько сот православных казаков и членов их семей, пока еще опасаясь и переживая, уходят с Дона. Они переходят эту границу, о которой шла речь выше, и оказываются под властью крымского хана. Поселились на Кубани, некоторые – прямо в Крыму. И ничего, никого не зарезали, не убили, было замечательно. Казаки-некрасовцы, о которых часто говорят, не были здесь первыми. Крымскими подданными в конце XVII в. стали старообрядцы, выходцы с Дона. Конечно, они рисковали, переходя границу. Идеализировать, имевшие место риски не будем, но, тем не менее, так произошло и произошло неслучайно. Не стоит забывать о так называемом «запорожском проекте», касавшемся пребывания этих казаков в крымском подданстве в первой половине XVIII в. Почти четверть века запорожцы, пребывая в крымском подданстве, обнажили свои сабли против русского оружия, против России. И даже во времена Анны Иоанновны, когда мы видим, что запорожцы перешли в российское подданство, то опять же, благодаря находкам украинских исследователей, в частности, Владимира Мильчева, стало известно, что в Россию ушли не все. Остались хозяйствовавшие на территории Крымского полуострова и т.д. Поэтому, собственно говоря, тема «обмена населением», тема славян на территории Крымского юрта и выходцев здесь с территории Российского государства, по разным причинам бежавших от опричнины, бежавших от «тяжелой руки» царя Ивана Грозного, актуальны. Александр Витальевич Малов тоже говорил об этом в одной из своих статей, и, как мне показалось, немного удивившись или, по крайней мере, поставив знак вопроса.

А.В. Малов: Не удивившись, а указав на исключительный случай.

Д.В. Сень: Мне представляется, что для XVI в. это были случаи неисклЮчительные.

А.В. Виноградов: У А.И.Филюшкина была статья в журнале «Родина», посвященная перебежчикам.

Д.В. Сень: И Гиреи были готовы к тому, чтобы принять к себе славянское население, казачье население, православное население, и не столько в качестве бесправного элемента. То есть Гиреи были замечательными правителями, которые умели и считать деньги, и вместе с тем понимали, что можно рисковать, рискуя можно приобрести друга, союзника, как это ни покажется странным, в лице донского казачества, в лице запорожского казачества. Это я веду к тому, что менялись времена, менялись государства, менялись и Гиреи, менялось и казачество. И в этом отношении у сторон развивался диалог, а не просто сиюминутный консенсус, были союзнические отношения. Поэтому в этом плане, как мне кажется, нужно эту вот воображаемую границу – вот она татарская набеговая система, а вот ее жертвы, а вот – изменники высокому государю, ставшие сотрудничать с Крымом, стереть. С этим, на мой взгляд, устаревшим тезисом, необходимо если не покончить, то поставить его под самый большой знак вопроса. Тема диалога и сотрудничества Гиреев со славянами, безусловно, перспективна, и это был неисклЮчительный момент в истории поликонфессионального, полиэтничного Крыма. Спасибо!

И.М. Миргалеев: Я хотел бы обратить внимание коллег еще и на то, что многие ведущие русские роды в своей генеалогии приводили какого-то татарского предка, т.е. татарское происхождение показывало некую статусность. Если реального содержания этой статусности не было, то и указывать на происхождение от татарского предка не было смысла. Между тем, как говорят иссле-

дователи, многие эти роды мнимы. Что касается войска, московские правители привлекали казанских татар как солдат, как военных. Конечно, мир менялся, но такая статусность оставалась. До Петра I, по моему мнению, историю взаимоотношений нужно рассматривать в едином правовом поле – тюрко-татарские ханства и Русь. После Петра I кардинально все меняется, когда есть необходимость, кроме Чингизидов использует еще мусульманское купечество и духовенство.

А.В. Виноградов: У меня одна ремарка. Нужно исходить из того, что одни и те же вещи называются по-разному или разные вещи называются одинаково. Масса свидетельств этого – в нашей русской посольской документации в статейных списках, и в неопубликованных, и опубликованных, в дневниках польских государственных деятелей и дипломатов.

Здесь в качестве примера можно привести «Дневник» королевского секретаря Питровского, из которого приведу одну ситуацию 1581 г. Разгар Ливонской войны. Подготовка к походу короля Стефана Батория на Псков. Идет интенсивная игра польско-литовской дипломатии с Бахчисараем, которая, кстати, все равно плохо кончилась. Вот описание Пиотровским совета у короля в его лагере под Полоцком, где сосредотачивались войска Речи Посполитой: пришли дурные вести от старосты черкасского из Крыма – бежали братья перекопского царя, которые просят у нас помощи, а ведь только-только мы отправили к царю гонца с обычными подарками. То есть в данном случае польский государственный деятель именуется упоминки подарками. Приведем сведения из статейного списка русского посольства 1578 г. П. Головин, недовольный оппозиционный шляхчич православного происхождения, сообщает: «Во Львове король отдал огромное количество дани послам крымского царя и османам». Имеется в виду посольский съезд Стефана Батория с крымскими дипломатами с участием османских представителей под Львовом. Одновременно официальное извещение приставов, приставленных к посольству: «переговоры во Львове идут трудно, однако упоминки отданы». Это о том, как называть другими именами одни и те же понятия. Принципиальная позиция есть между нашими поминками и польско-литовскими упоминками. И в Речи Посполитой, и в Русском государстве и поминки, и упоминки считались добровольными посольскими дарами, т.е. подарками. Однако количество упоминок вписывалось в договоры Речи Посполитой с Крымом, договоры заключались при посредничестве османов, и Порты регулировала эти вопросы, как, например, в договоре 1570 г. Главный вопрос заключался в том, что Крым требовал, как известно, чтобы упоминки платились за каждый год, вне зависимости от геополитической ситуации. Речь Посполитая требовала, чтобы в те годы, когда крымцы совершали набеги, упоминки не платились. Снова возвращусь к своему докладу на сегодняшней конференции: после знаменитого набега на Речь Посполитую 1589 года Гази-Гирей II все-таки послал посольство, и начались препирательства по поводу того, считать ли для выплаты эти страшные годы крымских набегов или не считать. Вопрос так и не был решен до договора 1596 года, когда решили, что все-таки все надо считать, и платили они за каждый год. Кстати, в наших договорах количество поминок никогда не фиксировалось. Где оно фиксировалось? Поминки фиксировались в обмене посланиями между ханами и московскими государями. Поминки могли платить, могли не платить. Кстати, поминки платились только Гиреям, а всем остальным представителям крымской элиты платилось жалованье. В Речи Посполитой упоминки платились всем, при чем была строгая их роспись, именно как «упоминок». В Московском государстве была роспись жалования.

Теперь о термине «выход». Термин «выход» встречается в русской посольской документации. Но как встречается? Термином «выход» обозначается запредельное количество запросных дел, которое спрашивает крымский хан в частном порядке в переписке с московским государем, потому что основной проблемой для Русского государства в финансовом отношении были вовсе не поминки, и даже не жалования крымским мурзам, и даже не запредельные материальные требования московских амиатов при проведении посольских размеров. Главная проблема – это запросные деньги. Потому что долгосрочный военно-политический союз или его видимость, или хотя бы проведение конфронтационной политики по отношению к Речи Посполитой, нужно было оплачивать, а оплачивать это надо было на конкретные деньги. Гази-Гирей II после провала похода 1591 года запросил скромно 50 тысяч рублей. Это по тем временам немыслимая сумма. В конечном итоге дали 10 тысяч, потом еще 20. Но это отдельная история. Причины выплат в ханском послании царю Федору Ивановичу: восстановление Балысарая, строительство укрепленных крепостей на Днепре для противодействия запорожским нападениям, и, наконец, «подъемные» на случай бегства в Дешт-и Кипчак, в случае его смещения с престола и замены его Алп-Гиреем. Все это было четко расписано. Деньги пришлось дать под конкретные дела и деньги дали, и посольством М.А. Щербатова был заключен договор 1593 года. Но, когда перед заключением этого договора, сказали, что

30 тысяч мало, на это посол Меркурий Александрович Щербатов сказал: «Извините, но это уже не запрасы, то «выходы». Больше не дадим». Все коротко и ясно.

Р.Ю. Почекаев: Крымские посольства ответные поминки привозили?

А.В. Виноградов: Конечно, привозили. В этом-то и суть. Крымские послы точно также привозили поминки, но в зависимости от обострения отношений их количество могло меняться. Конечно, не в таких масштабах, как привозимые московскими посольствами. Андрей Васильевич Беляков абсолютно прав: без предъявления поминок крымскими посольствами ни один прием крымских дипломатов не мог состояться, точно также, как ни один прием русских послов в Бахчисарае не мог состояться без предъявления поминок.

И.М. Миргалеев: Чем можно объяснить такую щедрость крымским послам от Московских царей на протяжении практически 300 лет? Рассмотрим расчеты А.А.Новосельского: за поминки одного года можно было построить два города средних размеров. Откуда такая щедрость? Или это неправильные расчеты?

А.В. Виноградов: Нет, расчеты Новосельского правильные. Дело в том, что отношения Русского государства с Крымом до Смутного времени – это несколько одно, а отношения Русского государства и Крыма после Смутного времени – это несколько другое. Потому что в период Смутного времени была, как всем хорошо известно, серьезно нарушена система обороны Русского государства, которая возводилась на протяжении двух десятилетий. Собственно говоря, с моей точки зрения, один из показателей того, что выступления против русского правительства начались именно в черте этих военных гарнизонов. Причина заключалась в том, что служба была слишком тяжелой, расходы – слишком чудовищны. Эта система была нарушена, и нападение крымских татар (об этом пишут абсолютно все русские историки, которые работали после Смутного времени) имели для Русского государства более тяжелые последствия. Смута отбросила Русское государство назад, что прекрасно показывает знаменитый пример Смоленской войны 1633 года, когда, как известно, из лагеря Шеина из-под Смоленска началось массовое дезертирство дворян для защиты своих поместий. Это было несколько другое время. Я не говорю, что история наша знала рецидива. К 1590-м гг. Русское государство достигло значительных успехов, Крым был ослаблен Смутой, точно также как Смутой было ослаблено Русское государство. И наступил новый период, который точно также благополучно завершился, когда количество поминок стало резко снижаться. Но никогда, ни при каких обстоятельствах в Москве не считали это рецидивом «выхода».

И.М. Миргалеев: Почему тогда поминки были отменены именно договором, если это обычные подарки?

А.В. Виноградов: Потому что поминки – это неотъемлемая часть посольского обычая, которые закреплялись дипломатической традицией, насчитывающей два столетия. А традиция, которая насчитывает непрерывно два столетия, просто так не исчезает. Поэтому для ее завершения потребовался договор. Кстати, обращаю ваше внимание на следующее обстоятельство: в отличие от Речи Посполитой Порты никогда не вмешивалась до Константинопольского договора в вопрос о поминках, и тот факт, что он был отменен в Константинополе при активном участии Порты означает отказ рассматривать Крым как самостоятельный субъект международного права русским правительством потому, что в Московском государстве до 1700 года крымский царь всегда именовался вольным человеком.

И.В. Зайцев: Необходимо уточнить. Петр I полностью перестроил весь посольский церемониал по европейскому образцу, поэтому все что было до него нужно было отменить. В европейском же посольском церемониале не было всего того, что предполагалось татарским посольским церемониалом. Поэтому и отменять уплату поминок нужно было вот таким, как в данном случае, договором. И я не вижу здесь никаких противоречий. А как это называли? Крымцы, это называли «выходом». Дать (с арабского «харадж») – это совершенно нормальный шариатский термин, который предполагал получение дани. В Московском государстве это обозначали по-другому. Здесь уже говорилось: как кому удобно, так те и называли. Как русским было удобно, так они и говорили.

И.М. Миргалеев: Может, чтобы не путаться, лучше назвать «хараджем»?

И.В. Зайцев: Что пень, что харадж – все одно и то же.

А.В. Беляков: Одна маленькая ремарка. Вы понимаете, поминки упоминались тогда, когда они отправлялись в Ногайскую Орду конкретным Чингизидам-царевичам. В данном случае по отношению к этому царевичу Россия воспринималась как данница. Как это понимать?

Б.Р. Рахимзянов: Как пережиток дани.

А.В. Беляков: А за что платили дань? Если Москва эту дань не заплатит, то что она в таком случае получит?

Б.Р. Рахимзянов: Отвечая на вопрос Андрея Васильевича Белякова, прокомментирую свою точку зрения и на вопрос Ильнура Мидхатовича Миргалеева к Александру Вадимовичу Виноградову. Ильнур Мидхатович спросил: «если дары (их нельзя никак позиционировать как «выходы») были регулярными, почему же тогда их отменили договором?». Александр Вадимович отвечает: «потому что эта традиция даров насчитывает двусотлетнюю историю». Но он этим своим ответом сам под себя подкоп и совершил: к чему апеллировала эта двухсотлетняя традиция? Да к тому, что когда-то давным давно Батый все-таки прошелся огнем и мечом по Руси. Понимаете, отчего все эти дары: сначала «выход», потом поминки? Почему? Вот я, например, подойду сейчас к какому-нибудь мужику на улице, скажу: «Дай мне два рубля». Вроде бы маленькая сумма. Что Вы думаете он скажет? Пошлет меня, скорее всего. А если я ему дам в морду, наверно, он даст мне два рубля. Я извиняюсь за терминологию, просто чтобы яснее было. А если я ему регулярно буду давать в морду, он мне будет регулярно платить. Нюанс в том, отчего все пошло. То есть просто так деньги не будут платить. Называть это можно как угодно, потому что был факт монгольского завоевания. Затем ситуация меняется, естественно, и, наверно, неспроста финальную точку поставили в 1700 году.

А.В. Виноградов: Отвечаю. Дело в том, что в посланиях всех крымских ханов, которые требовали поминок, большей частью следует упоминание о прашуре вашем Иване Даниловиче Калите и нашем прашуре царе Узбеке, от которого они вели родословную или о других ордынских царях. Как раз апеллируют они к дружбе. Вот чем дело.

Б.Р. Рахимзянов: Действительно, является аксиомой, что дипломатия – это история вранья: одни врут одно, другие – другое. Это же факт. Посмотрите, ведь данный контекст не меняется, что в XV веке, что сейчас. Желательно за пеленой этого бесконечного вранья попытаться рассмотреть какие-то реалии. Андрей Васильевич Беляков спросил, если, допустим, не заплатит Москва конкретному царевичу, сколько он требует, что будет? Сначала ничего не будет, но если это будет продолжаться регулярно, я так думаю, возможно, поход на Русь будет.

А.В. Беляков: Царевич в единичном лице. Не может быть два или три человека.

Б.Р. Рахимзянов: Ну, заплатит он одному царевичу, потом другому – это же, как ком накапливается. Это же аксиома – просто так никто не платит.

А.В. Малов: Я, конечно, в целом придерживаюсь позиции, которую высказали Андрей Васильевич Беляков и Александр Вадимович Виноградов. Но хотел бы отметить один нюанс. Во-первых, мы говорим о терминологии, но при этом ссылаемся на совершенно разные источники: нарративный источник – это одно, и говорить о том, что он был написан для себя, в стол – это несколько сомнительно. Важно, что это нарративный источник, где не требуется четкости юридических понятий и определений. Другое дело – посольская документация, где четко определяются термины. Это и большая политическая игра, и определение статуса игроков. То что поминки – посольские дары – это несомненно. Это признается обеими сторонами дипотношений. Без посольских даров и без поминок не только крымские и московские посольские дипломаты друг к другу не приезжали, но, между прочим, любые посольские дары, в том числе и в ситуации с европейскими посольствами, точно также именовались поминками. То, что здесь совершенно справедливо указывается на несопоставимый объем этих поминок, поддавливает нас на умолчании об этом факте. Я склонен здесь, может быть, более к компромиссной позиции, в пояснение которой опять же позволю себе некоторый иллюстративный ряд параллелей и образов из современности. То, что за кружкой пива с друзьями, мы говорим, что деньги, которые российский государственный бюджет платит некоторым национальным субъектам РФ, которые ничего не платят в бюджет страны, это дань. Мы, сидя на кухне, называем эти деньги данью этим республикам. Обсуждаем и спорим: нужно ли их платить; то, что это не хорошо – это всем понятно; и стоит ли это безобразие терпеть дальше? Я считаю, это – из той же политической оперы – это те же бюджетные деньги, ассигнованные тем же бедным дотационным республикам. Понимаете, это все тоже самое. За что мы платим сейчас? За что Россия платила в XVI–XVII вв. Наверно, за то, чтобы крымские орды лишней раз, может быть, не пришли и не вынесли все, что плохо лежит, и не угнали всех, кто не успел укрыться или не смог отбиться, на продажу, на турецкие галеры. Но, в тоже время очень важно то, что обе стороны называют эти выплаты поминками, политическими дарами потому, что политический статус очень важен на дипломатическом уровне. Так ли принципиален вопрос размера для определения статуса платежа? Когда Польское королевство, потом – Речь Посполитая, были завоеваны татарскими ха-

нами? Но они точно также в таких же размерах присылали в Крым те же самые поминки – казну. Османская империя вкладывала в лояльность Крыма деньги большие, чем получала доход от власти над ним! Или польский король и османский султан – тоже данники и холопы крымского хана? Ответ очевиден. Другой вопрос, почему российская историография, начиная с XVI века, так легко согласилась называть это данью, что мы отменили дань? У меня совершенно однозначный ответ на этот вопрос: потому, что началось формирование историографического мифа о петровской России: все в России началось с Петра, поэтому все, что было до него – это что-то темное, дикое, позорное. И статья, например, В.А.Артамонова, посвященная отмене этих поминок, пронизана этим духом насквозь. Потому, что пришел Петр, и все стало быть, до Петра не было ничего.

Теперь два слова о номинальных татарских воеводах в XVII веке. Профессиональный рост полководцев и командиров прослеживается по документам XVII столетия достаточно подробно, но московских Чингизидов встречаем только в качестве игроков придворного и посольского церемониала, но никак не в качестве боевых командиров низшего и среднего звена. Об общем падении во второй половине XVI–XVII вв. значения татарской конницы на поле боя обстоятельно и подробно сказано в статьях О.А.Курбатова и А.В.Белякова еще в 1-м выпуске «Единорога», к которым и отсылаю оппонентов.

И в завершение – по поводу выступления Дмитрия Владимировича Сеня. Мне кажется, что действительно в свое время был сделан определенный перекоп, когда измена трактовалась также, как это было во времена Советского Союза, когда страна – окруженный врагами лагерь. Все это, конечно, накладывало отпечаток на обостренное восприятие измены и предательства. Но сейчас, мне кажется, маятник пошел в другую сторону, и перекоп обозначился совершенно противоположный. Собственно говоря, никогда специально не занимался исследованиями по вопросам развития Дона и донского казачества. Но вспоминаю тринадцатилетнюю войну Московского государства с Речью Посполитой 1654–1667 гг., когда казаки в Новгородском разряде из войска князя И.А.Хованского, отражая в 1660-е гг. набег войск Речи Посполитой, взяли в плен несколько десятков человек и погнали к Хованскому. По дороге они выяснили, что два офицера польско-литовской пехоты – это бывшие новгородские стрельцы (которые, кстати, не имели шансов получить офицерский чин в России, но в войсках Речи Посполитой они стали поручиками). И как только казаки это выяснили, они этих офицеров дальше к Хованскому не повели, они их там же «повеся расстреляли». Это к вопросу о том, как люди относились друг к другу, и было ли понятие «измена» или нет.

И.К. Загидуллин: Уважаемые коллеги! До проведения Круглого стола мы распространили 15 вопросов для обсуждения и предполагали обсудить многие аспекты взаимоотношений Москвы и средневековых тюрко-татарских ханств. Но, к сожалению, наш разговор, прежде всего, благодаря интересным докладам и неординарности личностей докладчиков, остановился на двух проблемах: на статусе Чингизидов в Московском государстве и на вопросе уплаты дани Московским государством Крымскому ханству.

Думаю, что сегодняшней разговор, который, безусловно, интересен и дискусионен по многим параметрам, показывает, что мы говорим о разных вещах, порою используя одни и те же термины, и наоборот, используя разные термины, стараемся свести к тому, что хотим видеть в этом факте или явлении. Поскольку времени для обсуждения, согласно программе, осталось мало, предлагаю дискуссию продолжить в формате статей или сообщений, которые мы включим в материалы Круглого стола как его продолжение.

Сегодня за нашим Круглым столом порой чувствовались эмоции. Это, конечно, хорошо – создает определенную напряженную атмосферу для дискуссии. Однако мы – историки – должны стремиться комплексно и беспристрастно анализировать источники, на которые опираемся.

Ж.М. Сабитов: Сегодняшнее обсуждение напомнило дискуссию об отношениях хуннов и Китая. Хунны давали очень мелкие дары, а получали обратно большие дары. При этом Китай трактовал дары не как дань, а давал как жалованье. С экономической точки зрения было эффективнее откупиться, чем получать какие-то разрушения. Это напоминает ситуацию, о которой сегодня шла речь.

А.В. Малов: Для завершения дискуссии я предоставляю слово Булату Раимовичу Рахимзянову, представителю принимающей стороны.

Б.Р. Рахимзянов: Я кратко выскажусь. Думаю, что нужно обозначить два момента, которые многое объясняют в данной дискуссии. Первое – то, что мы здесь пытаемся выяснить, как все было на самом деле, хотя это, естественно, невозможно, поэтому мы пытаемся вытянуть эту информацию из источников. Но нюанс в том, что и та, и другая сторона апеллирует почти всегда только к

русским источникам, зачастую потому, что других источников не сохранилось. Естественно, в русских источниках дискурс своеобразен. Если, например, посмотреть взгляды другой стороны, то татарских источников очень мало. Но все-таки, то минимальное количество, которое имеется, показывает некоторые моменты. Например, публикация Дамира Исхакова 1995 года в журнале «Эхо веков» показывает: «Быть равнодушным с врагами и быть добродушным с друзьями». Это по поводу того, как воспринимались события 1549 года татарской стороной, которая некоторые акценты ставила, статусные в том числе. Видно, что татарская сторона видела свой статус очень высоко и рассматривала Москву как какого-то равноправного противника. При этом татарские представители немного заблуждались, потому что уже через два-три года весь тот мир, исходя из которого они все рассуждали, обрушился после завоевания Казани. То есть нужно учитывать, что мы в любом случае ограничены в своих выводах, потому что источники представляют только одну точку зрения. Хотя я солидарен с точкой зрения Эдварда Киннана, который говорит, что и из этих источников можно почерпнуть такое, что очень сильно изменит ситуацию, наши взгляды.

Второй момент таков: эзотерика говорит, что любая жизнь, если она жизнь – это движение, эволюция, т.е. развитие. Когда развитие прекращается, то прекращается и жизнь, все разрушается. И эти взаимоотношения между Москвой и поздnezолотоордынскими ханствами, вернее государствами, и эволюционность этих отношений, тоже, наверно, нужно рассматривать исходя из этого. Ведь одно дело Москва в начале XV века – это небольшое княжество. В 1432 году Василий II едет в Орду к Улуг Мухаммаду чтобы взять ярлык на великое княжение, просит его, уговаривает... Другое дело – конец XVI века, когда уже Федор Иванович в достаточно ордынском стиле пишет свой ярлык Кучуму – полноценному Чингизиду, где он ему практически указывает, что и как делать, то есть тон совершенно иной. Ситуация более радикально развивается в XVII веке – статус Москвы меняется сильно потому, что идет эволюция, она развивается, в том числе и в военном смысле. Но я думаю, что нельзя и забывать формальные даты. Какие это принципиальные даты? 1700 год, когда было документально зафиксировано прекращение выплат Московским государством Крымскому ханству даров и 1783 год, когда Крым был завоеван. Поэтому спорить не о чем, мы же работаем с одними и теми же источниками, и, естественно, каждый в источниках видит свое. Поэтому говорить об объективности – это смешно. Как можно объективно писать историю, если ее пишет субъект, т.е. человек, который через голову пропускает информацию, поэтому это всего лишь личные взгляды каждого человека на проблему.

Е.А.Малов. Уважаемые коллеги! Абсолютная объективность исследователя как субъекта непостижима, но стремиться к ней нужно. К этому нужно добавить, что в противном случае это уже будет не наука, а государственная или националистическая пропаганда.

ЧАСТЬ 2. МАТЕРИАЛЫ, ПОСТУПИВШИЕ ПОСЛЕ ДИСКУССИИ



Ю.В. Зеленский

Взаимоотношения Московского государства и Крымского ханства: от сотрудничества к вражде

Московское государство и Крымское ханство сложились в XV в. Формирование Крымского ханства произошло в 30-х гг. XV в., а Московское государство, по существу, сложилось в конце XV в.

В 1472 г., когда хан Большой Орды Ахмат совершил поход против Московского княжества, Иван III решил установить дружеские отношения с крымским ханом Менгли-Гиреем. С этой целью в Крым было направлено посольство во главе с Н.В.Беклемишевым. Предусматривался союз против Большой Орды и против польского короля Казимира IV. Союз против Польши предусматривал помощь крымцев Москве, а союз против Ахмата – совместные действия Москвы и Крыма [Кривошеев, 2006, с.255]. Шли также предварительные переговоры о браке дочери одного из крымских князей и сына Ивана III Ивана Ивановича Молодого.

Во время обострения отношений между Иваном III и Ахматом в 1480 г. опять возник вопрос о союзе между Московским государством и Крымом. В апреле 1480 г. в Крым прибыл князь И.И.Звеница, и был подписан договор между Московским государством и Крымским ханством. В этом договоре было записано буквально следующее: «А на Ахмата царя быть с нами за один: коли пойдёт на меня царь Ахмат и тебе моему брату, великому князю Ивану, царевичев твоих отпустить на Орду с уланами и князьями. А пойдёт на тебя Ахмат царь, и мне Менгли-Гирею царю на Ахмата царя пойти или брата своего отпустить с своими людьми. Также и на короля, на вопчего своего недруга, быти нам с тобою за один: коли ты на короля пойдёшь или пошлёшь, и мне на него пойти и на его землю; или король пойдёт на тебя на моего брата на великого князя, или пошлёт, и мне также на короля и на его землю пойти» [цит. по: Базилевич, 1952, с.50]. Сведения о помощи Ивану III со стороны Крыма противоречивы. В научно-популярной литературе даже появилась версия, что Москва была обязана победе над Большой Ордой исключительно крымским татарам. Другие историки просто упоминают о нападении крымских войск на южные окраины Польши, в результате чего Казимир IV не послал войска на помощь Ахмату. Иногда эту помощь недооценивают. Такой точки зрения придерживались А.Е.Пресняков, К.В.Базилевич, а из современных исследований В.В.Каргалов [Каргалов, 2004, с.283].

В 1491 г. войска Большой Орды под командованием Сейид-Ахмета и Ших-Ахмета подошли к Перекопу. Однако в Крым были отправлены отряды московских ратных людей и войска Большой Орды не решились осуществить вторжение.

Во время войны Московского государства против Великого княжества Литовского в Крыму одновременно находились литовское посольство и московское посольство во главе с К. Заболоцким. Московское влияние оказалось сильнее и посольство великого князя литовского Ивана Казимировича не добилось успеха. Во время русско-литовской войны 1500–1503 гг., после того как в Крым было отправлено посольство Ивана Мамонова, крымские войска постоянно вторгались в пределы Литовского княжества. Иван III отправил на помощь Менгли-Гирею против Ших-Ахмета войско во главе с князем В.Ноздреватым и находящимся на русской службе Мухаммад-Амином. После разгрома войска Большой Орды под предводительством Ших-Ахмета крымские татары совершили набег на правобережную Украину и Польшу.

После прекращения существования Большой Орды отношения между Московским государством и Крымским ханством обострились. Крымские ханы постоянно требовали уплаты так называемой «посошной подати». Однако посол Иван Мамонов отказался это делать [Юзефович, 1988, с.24].

В 1507 г. крымские войска «пришли воевать» Белевские, Одоевские и Козельские земли. В мае 1512 г. они вновь совершили набег на московские «украины», была также разорена Рязанская земля. «Бурнаш-Гирей царевич, Менгли-Гиреев сын, приходил на Рязань ратью и острог взял и к граду приступал» [Каргалов, 2004, с.335]. Особенно обострились отношения после смерти Менгли-Гирея в 1515 г. Набеги татар участились, а ханы утверждали, что не могут повлиять на своих мурз. Мухаммад-Гирей действительно первоначально удерживал царевичей и мурз от набегов. Но делал он это из-за войны с Ногайской Ордой. Однако то, что набеги совпали с военными действиями Московского государства против Литвы, свидетельствует о том, что ханы получали подарки от литовских князей. В июле 1513 г. набег Мухаммад-Гирея на Брянск, Путивль и Стародуб сорвал поход Василия III против Смоленска. Поход Мухаммада-Гирея на северские города осенью 1514 г. был неудачным.

В 1517 г. крымские татары совершили набег на Тулу, но были разгромлены. Тем временем обострились противоречия между Василием III и Менгли-Гиреем по вопросу о влиянии в Казани. В 1521 г. в Казани произошёл переворот на казанском престоле утвердился крымский «царевич» Сагиб-Гирей. С этого времени русско-казанские отношения становятся враждебными.

В 1521 г. крымские татары перешли через Оку и дошли до Москвы. Чаще всего утверждается, что Мухаммад-Гирей сам осаждал Москву, однако В.В.Каргалов считает, что в окрестностях Москвы действовали отдельные татарские отряды [Каргалов, 2004, с.345]. Василий III уехал в Волоколамск для «сбора войска». Мухаммад-Гирей обещал снять осаду в случае, «если Василий грамотой обяжется быть вечным данником царя (то есть хана), какими были его отец и предки». Из этого видно, что крымские ханы считали себя правопреемниками правителей Золотой Орды. Получив эту грамоту, татары отступили от Москвы. Далее последовала хорошо известная история: рязанский воевода И.В.Хабар выманил у хана эту грамоту. В 1527 г. вторжение осуществили 40 000 или 60 000 всадников во главе с калгой Ислам-Гиреем. В 1533 г. под предводительством Сафа-Гирея и Ислам-Гирея пришло сорокотысячное войско [Каргалов, 1998, с.169]. Крупные набеги Сахиб-Гирея последовали также в 1535 г., 1541 г., а Имин-Гирея – в 1542 г. Зафиксированы были походы крымских войска в 1548 г. и в 1549 г.

В июне 1552 г., воспользовавшись походом русских войск против Казани, крымские войска во главе с ханом Девлет-Гиреем осадили Тулу, но были разбиты. В погоне за ними русские воеводы «отполонили» русских и захватили «телеги и верблюдов много» [Кривошеев М.В., 2006, с.274–275].

В 1555 г. Иван IV решил предпринять поход «в поле», «под крымские улусы». Во главе большого полка были поставлены боярин И.В.Шереметев, окольничий Л.А.Салтыков и князь Ю.В.Лыков. Осенью 1556 г. Дмитрий Вишневецкий захватил город Ислам-Кермен, а «черкесы пятигорские» захватили Темрюк и Тамань в Прикубанье [Каргалов, 2004, с.408]. В 1558 г. и в 1559 г. против Крыма были направлены походы запорожских казаков во главе с Д.И.Вишневецким и рати окольничего Д.Ф.Адашева. Во время Ливонской войны, стремясь избежать военных действий на «два фронта», Иван IV отправил в Крым посольство Афанасия Нагого с богатыми подарками. Опасения были небезосновательны. В январе 1558 г. был совершён набег Магмет-Гирея, набег был зафиксирован в 1559. Летом 1562 г. набег крымских войска чуть не сорвал поход Ивана IV на Полоцк.

В 1571 крымские войска под предводительством хана Девлет-Гирея сожгли Москву. В июле 1572 г. был повторен набег, который оказался наиболее мощным, но 30 июля – 2 августа татары были разгромлены при Молодях. После смерти Девлет-Гирея его преемник Мехмет-Гирей заверил Ивана IV в своей дружбе и в доказательство этого совершил набег на владения польской короны. Но затем, после его смерти, отношения вновь ухудшились. Набег 1591 г. Кызы-Гирея на Москву потерпел неудачу.

Мы видим, что взаимоотношения Московского государства с Крымским ханством в конце XV–XVI вв. развивались в рамках двух этапов. Первый короткий – это середина – конец XV в. Второй этап укладывается в XVI век.

На первом русско-крымские отношения можно охарактеризовать как дружеские. Но степень дружественности не стоит переоценивать – все зависело от того кто находился на крымском пре-

столе. Большинство историков считает, что Менгли-Гирей не оказал значительной помощи Ивану III во время военных действий против Большой Орды в 1480 г.

После прекращения существования Большой Орды характер русско-крымских отношений существенно меняется. Крымские ханы считали себя преемниками ханов Золотой Орды. Кроме того, усилились противоречия между московской и крымской «партиями» в Казани. Тревогу крымских ханов вызывало и проникновение Московского государства на Северный Кавказ. Все эти факторы способствовали постоянным крымским набегам, самым большим и удачливым из которых был поход Девлет-Гирея в 1571 г. По мнению историков, после смерти Ивана IV правительства Фёдора Ивановича и Бориса Фёдоровича Годунова готовили походы против Крыма, но этому помешала Смута.

Список источников и литературы

- Базилевич, 1952 – Базилевич К.В. Внешняя политика Русского централизованного государства: Вторая половина XV в. М., 1952.
- Каргалов, 1998 – Каргалов В.В. На степной границе // Каргалов В.В. На границах Руси стоять крепко! Великая Русь и Дикое поле противостояние XIII–XVIII вв. М., 1998.
- Каргалов, 2004 – Каргалов В.В. Русь и кочевники. М., 2004.
- Кривошеев, 2006 – Кривошеев М.В. Россия и Крым // Россия и степной мир Евразии. СПб., 2006.
- Юзефович, 1988 – Юзефович Л.А. «Как в посольских обычаях ведется». М., 1988.

Р.Ю. Почкаев

Дары или дань?

К вопросу о «золотоордынском наследии» в отношениях Московского государства с тюрко-татарскими ханствами

Вопрос о характере выплат Московским государством Крымскому ханству на протяжении конца XV – конца XVII вв. с давних пор вызывает дискуссии исследователей¹. При этом историки русского происхождения чаще всего отстаивают позицию о том, что это были дары – характерный для посольского церемониала того времени обмен подарками [см., напр.: Виноградов, 2007, с.60], историки тюркского происхождения (в первую очередь – татарские и турецкие) – что это была дань, представлявшая собой форму традиционных отношений между русскими княжествами и Золотой Ордой, главными правопреемниками ханов которой считали себя крымские монархи [см., напр.: Фаизов, 1994, с.50]. Не сомневаясь в профессионализме исследователей, все же трудно не допустить мысль о том, что на формирование их мнения в значительной степени оказывает влияние национальная принадлежность, несколько превратное понимание патриотической позиции. Иначе как объяснить, что представители каждой версии в своих аргументах опираются исключительно на исторические документы (нормативные акты, дипломатические материалы и пр.) либо московского, либо крымско-ханского происхождения, считая аналогичные документы другого государства тенденциозными и не отражающими истинного положения вещей?

На наш взгляд, привлечение только официальных документов Московского великого княжества (впоследствии Московского царства) и Крымского ханства не позволяет дать однозначного ответа о характере выплат Москвы Крыму. Действительно, можно вполне согласиться с мнением о том, что каждое из государств отстаивало в своей официальной документации более выгодную ему позицию, которая далеко не всегда принималась и признавалась противоположной стороной – подтверждением тому являются не прекращавшиеся на протяжении столетий конфликты между московскими и крымскими дипломатами по вопросам терминологии и церемониала. Поэтому следует рассмотреть этот вопрос в более широком контексте – с учетом дополнительных факторов и политических обстоятельств, в которых складывались взаимоотношения Москвы и Крыма в рассматриваемый период, а также в общем контексте взаимоотношений оседлых и кочевых государств в истории Евразии.

¹ Сравнительно недавние обзоры мнений историков относительно характера московских выплат в Крым представлены, в частности, в следующих работах: Фаизов, 1994; Хорошкевич, 2001, с.225–271.

В настоящей работе мы, ни в коей мере не претендуя на объявление истины в последней инстанции, предпринимаем попытку рассмотреть несколько объективных, на наш взгляд, показателей, которые могут помочь в выявлении характера московских выплат в Крым. Поэтому считаем целесообразным проанализировать несколько таких показателей, а именно – причины и предназначение выплат, их форму, а также обстоятельства их официального прекращения.

Итак, каковы же были причины и предназначение выплат Московского государства Крымскому ханству?

Не будет научным открытием утверждение, что, по сути, эти выплаты представляли собой в большинстве случаев «откуп» от крымских набегов на русские земли. Это прекрасно понимали московские государи и не скрывали сами крымские ханы и султаны. Например, в 1517 г. Бахадур-Гирей, сын и калга-султан хана Мухаммад-Гирея I, прямо заявлял, что будет поддерживать мир с тем из соседних государей (московским великим князем или польско-литовским королем), который его «боле почитит» [Памятники, 1895, №21, с.358]. И подобная ситуация сохранялась на протяжении, как минимум, полутора столетий: выплата регулярных «поминков» в Крым в обмен на отказ от набегов на русские земли зафиксирована, в частности, в шертной записи царя Алексея Михайловича с послами крымского хана Адиль-Гирея (1670 г.) [ПСЗ-1, с.836].

На наш взгляд, нет ничего необычного и, тем более, позорного в признании выплат Московским государством подобного откупа Крымскому ханству: это была вполне распространенная практика взаимоотношений между кочевыми и оседлыми государствами Евразии. Наверное, наиболее ранний пример подобных выплат связан с договором между державой хунну и империей Старшая Хань в 200 г. до н. э. Согласно этому договору вождь хунну Моде (Маодунь) воздерживался от набегов на китайские владения, а Гао-цзу, император Хань, производил отправку ему ежегодных «даров» или «субсидий» в виде поставок вина, шелка, зерна и др. Нельзя не согласиться с Л.Н.Гумилевым, что «это была замаскированная дань», формально обставленная как реализация политики «хэцинь» (т. е. «отношения мира и родства») [Гумилев, 1993, с.55; см. также: Барфилд, 2009, с.94].

Исследования современных кочевниковедов показывают, что подобная практика была весьма характерна для взаимоотношений кочевых и оседлых государств на территории Евразии, хотя и носила довольно неустойчивый характер: по мере усиления одной из стран либо прекращались выплаты дани, либо возобновлялись набеги кочевников [Хазанов, 2002, с.355–358]. Московско-крымские отношения являются прекрасной иллюстрацией этой тенденции: на протяжении XVI–XVII вв. Москва то прекращала выплаты в Крым, то вновь возобновляла их – либо фактически, либо даже на официально закреплённом уровне (как в случае с вышеупомянутой шертной грамотой царя Алексея Михайловича и хана Адиль-Гирея).

Учитывая, что денежные выплаты других оседлых государств кочевым в течение II в. до н.э. – XVIII в. н.э. вполне однозначно трактуются как дань, не видим оснований рассматривать в ином качестве аналогичные отношения между Москвой и Крымом.

Следующий своеобразный «индикатор» дани – это степень регулярности. Сторонники мнения о том, что московские выплаты в Крым не являлись данью, нередко обосновывают свою позицию именно указанием на их нерегулярный характер. Однако, если мы обратимся к историческим источникам, то обнаружим обратное. Так, например, Патрик Гордон, шотландский офицер на русской службе (впоследствии – сподвижник Петра I) в своем личном «Дневнике» от 13 марта 1685 г. упоминает, что «Совет в Москве (имеется в виду боярская дума. – *Р.П.*) ранее постановил, что годовое пособие, или *hopogatum*, должно выдаваться татарам на обычном месте встречи для размена пленных... у Переволочны» [Гордон, 2009, с.52]. Заподозрить офицера русской службы в «прокрымской» позиции весьма сложно, а между тем, он отмечает именно регулярность московских выплат в Крым и, к тому же, даже в некоем обычном месте. Еще одно подтверждение регулярности московских выплат в Крым содержится в послании московских царей Ивана Алексеевича и Петра Алексеевича крымскому хану Саадат-Гирею от 27 февраля 1692 г.: они признают, что до этого времени из Москвы в Крым «посылывана... годовая казна» и настаивают на отмене этой практики [Лашков, 1891, №70, с.205]. Регулярный характер выплат (при этом, как ни парадоксально, отрицая их сущность как дани) отмечают и советские исследователи, исследовавшие документы русско-крымских отношений [см., напр.: Новосельский, 1948, с.436].

Добавим, что в аналогичной форме совершались регулярные выплаты в Крым со стороны польско-литовских государей в XVII в., о данническом характере которых мы уже отмечали в одной из своих работ [Почекаев, 2006, с.221–228; см. также: Любая, 2008, с.242]. В частности, в од-

ном из ярлыков Мухаммад-Гирея IV королю Яну-Казимиру (1648 г.) присутствует фраза: «Что же касается обычных давних подарков нам, то они должны отправляться для нас в Каменец, куда за ними будут приезжать наши люди» [Фаизов, 2003, с.103].

Естественно, регулярность носила относительный характер и не означала, что на протяжении всей истории московско-крымских отношений выплаты производились ежегодно без каких-либо перерывов. Естественно, периодически выплаты прекращались или становились менее регулярными – по причине ослабления Москвы (например, в период Смутного времени) или, напротив, политического кризиса в Крымском ханстве, когда опасность набегов с его стороны практически исчезала. Это несколько не противоречит вышеприведенным наблюдениям относительно регулярного характера выплат и лишь свидетельствует о динамике развития московско-крымских отношений – подобно тому, как складывались отношения, например, между Китаем и тюркскими и монгольскими государствами Великой степи на протяжении столетий: тот факт, что выплаты китайских «даров» кочевым соседям время от времени прекращались, вовсе не отменял их сути как дани.

Наконец, последний из рассматриваемых аспектов – обстоятельства отмены выплат Москвы в Крым. Как известно, официальное прекращение этой практики произошло в результате подписания Константинопольского трактата 1700 г. между Московским царством и Османской империей, одно из положений которого гласило: «А понеже государство Московское самовластное и свободное государство есть, дача, которая по се Время погодно давана была крымским ханам и крымским татарам, или прошлая, или ныне, впредь да не будет должна от его священного царского величества Московского даваться, ни от наследников его» [ПСЗ–1, т.IV, №1804, с.70]. Почему же «внутреннее дело» Москвы и Крыма было вынесено на рассмотрение третьей стороны – Османской империи?

Не вдаваясь в вопрос о степени зависимости Крымского ханства от Османской империи¹, можно, тем не менее, утверждать, что османские султаны уже в силу того, что они являлись халифами – духовными лидерами мусульман (а следовательно, и крымских татар), могли играть роль авторитетных арбитров в спорах с участием своих духовных подданных. Именно такая ситуация сложилась и при разрешении спора о московских выплатах в Крым.

Думаем, что если бы речь шла о посольских дарах, ритуальном обмене подарками, то, во-первых, вряд ли вообще этот спор принял бы такой острый характер. На протяжении многих десятилетий различные нюансы посольского протокола и церемониала являлись камнем преткновения в русско-крымских отношениях, но достаточно конструктивно разрешались путем взаимных уступок и компромиссов либо же под давлением других обстоятельств. Несомненно, вопрос был гораздо более серьезный, что и потребовало вмешательства третьей стороны. Поскольку, в глазах крымских ханов, речь шла о ломке складывавшейся в течение веков традиции русско-ордынских отношений, хотя бы формальном сохранении остатков этой традиции в виде номинальной «дани» Москвы Крыму. Отказ от этой традиции автоматически являлся (опять же в глазах крымских ханов – Гиреев, потомков Чингис-хана) отказом от политического наследия Золотой Орды. Сохранение политического престижа и авторитета крымского хана при таком отказе могло быть оправдано только существенным внешним фактором. Именно таким внешним фактором и стало вмешательство в московско-крымский спор османского султана, являвшегося, по крайней мере, духовным сюзереном крымского хана: будучи правоверным мусульманином, последний не мог не подчиниться его решению и не отказаться от права получения дани от Москвы. Рискнем предположить, что участие в споре османского султана оказалось выгодным и для самого главы Крымского ханства: как известно, к началу XVIII в. Крым уже не представлял столь значительной и грозной опасности для Москвы, как это было в XVI–XVII вв., и поэтому существовал риск, что московские цари и сами откажутся от уплаты «поминков», что, несомненно, нанесло бы куда более жестокий удар по престижу Гиреев.

Таким образом, по трем проанализированным показателям мы приходим к мысли, что выплаты Московского государства Крымскому ханству следует рассматривать именно как регулярную дань. Однако это утверждение не дает оснований говорить о вассальной зависимости Москвы от Крыма, а позволяет лишь рассматривать московско-крымские отношения как еще один характерный пример в многочисленном ряду контактов между оседлыми и кочевыми государствами Евразии на протяжении многих веков.

¹ На противоречивость сведений источников о зависимости крымских ханов от османских султанов обращает внимание И.В. Зайцев [Зайцев, 2009, с.142–157; Зайцев, 2010].

В заключение стоит отметить, что рассматриваемый вопрос, несомненно, нуждается в более глубоком изучении, причем на междисциплинарном уровне. В частности, весьма продуктивным представляется исследование терминов, обозначающих денежные выплаты Московского государства в пост-ордынские ханства, и их эволюции. Дело в том, что один и тот же термин со временем мог существенно изменять значение, и попытки трактовать его в прежнем значении могут привести к разного рода историческим и историко-правовым нонсенсам. В качестве примера можно привести термин «выход», который широко использовался в значении «дань» в период Золотой Орды. После распада этого государства он часто встречается в официальной документации, касающейся взаимоотношений Московского государства с тюрко-татарскими ханствами. Он употребляется даже в отношении Москвы с полностью зависимым от него Касимовским ханством (Мещерским юртом) [см. подробнее: Зимин, 1982, с.235; Хорошкевич, 2001, с.228]. Полагать, что московские государи платили дань своим собственным вассалам в Касимове, являлось бы абсурдным и с точки зрения логики, и с политико-правовой позиции. В таком случае мы, несомненно, имеем дело с уже трансформировавшимся термином, который не отражает сохранения зависимости Московского государства от пост-ордынских ханств – хотя, без сомнения, является в значительной степени традицией прежних русско-ордынских отношений. Думается, что для полноценного исследования подобных трансформаций необходимо конструктивное взаимодействие историков-источниковедов, филологов, историков права и представителей других смежных дисциплин.

Список источников и литературы

- Барфилд, 2009 – Барфилд Т. Опасная граница: кочевые империи и Китай (221 г. до н.э. – 1757 г. н.э.) / Пер. с англ. Д.В. Рухлядева, В.Б. Кузнецова. СПб.: Ф-т филологии и искусств СПбГУ; Нестор-История, 2009. – 488 с.
- Виноградов, 2007 – Виноградов А.В. Русско-крымские отношения. 50-е – вторая половина 70-х годов XVI века. Т. I. М.: ИРИ РАН, 2007. – 200 с.
- Гордон, 2009 – Гордон П. Дневник. 1684–1689 / Пер., ст. и прим Д.Г.Федосова. М.: Наука, 2009. – 339 с.
- Гумиле, 1993 – в Гумилев Л.Н. Хунну. СПб.: Тайм-аут; Компасс, 1993. – 224 с.
- Зайцев, 2009 – Зайцев И.В. Крымская историографическая традиция XV–XIX веков: пути развития: рукописи, тексты и источники. М.: Восточная литература, 2009. – 304 с.
- Зайцев, 2010 – Зайцев И.В. Крымское ханство: вассалитет или независимость? // Османский мир и османистика: Сб. статей к столетию со дня рождения А.С.Тверитиновой (1910–1973). М.: ИВ РАН, 2010. С. 288–296.
- Зимин, 1982 – Зимин А. А. Россия на рубеже XV–XVI столетий (очерки социально-политической истории). М.: Мысль, 1982. – 333 с.
- Лашков, 1891 – Лашков Ф. Памятники дипломатических сношений Крымского ханства с Московским государством в XVI и XVII вв., хранящиеся в Московском Главном Архиве Министерства иностранных дел. Симферополь, 1891. – 206 с.
- Любая, 2008 – Любая А.А. Татарские «поминки» в контексте взаимоотношений Польского королевства и Великого княжества Литовского с Крымским ханством в XVI в. // Исследования по истории Восточной Европы. Вып. 1. Минск: Издательский центр БГУ, 2008. С.239–262.
- Новосельский, 1948 – Новосельский А.А. Борьба Московского государства с татарами в первой половине XVII века. М., Л.: Изд-во АН СССР, 1948. – 448 с.
- Памятники, 1895 – Памятники дипломатических сношений Московского государства с Крымом, Ногаями и Турцией, часть 2-ая (годы с 1508 по 1521) / Под ред. Г.Ф. Карпова, Г.Ф. Штендмана // Сборник Императорского Русского исторического общества. Т. 95. СПб., 1895. – XIX + 706 + 54 с.
- ПСЗ–1, т.1 – Полное собрание законов Российской империи. Собрание первое. Т. I. СПб., 1830. – 1029 + 12 с.
- ПСЗ–1, т.IV – Полное собрание законов Российской империи. Собрание первое. Т. IV. СПб., 1830. – 881 + 8 с.
- Почекаев, 2006 – Почекаев Р.Ю. Русские земли в татарско-литовских отношениях и Москва (по данным ханских ярлыков конца XIV – начала XVI в.) // Труды кафедры истории России с древнейших времен до XX века. Т. I: Материалы международной научной конференции «Иван III и проблемы российской государственности: к 500-летию со дня смерти Ивана III (1505–2005). СПб.: Изд-во СПбГУ, 2006. С.213–229.
- Фаизов, 2003 – Фаизов С.Ф. Письма ханов Ислам-Гирея III и Мухаммед-Гирея IV к царю Алексею Михайловичу и королю Яну Казимиру. 1654–1658. М.: Гуманитарий, 2003. – 168 с.
- Фаизов, 1994 – Фаизов С. Поминки – «тыш» в контексте взаимоотношений Руси-России с Золотой Ордой и Крымским юртом (К вопросу о типологии связей) // Отечественные архивы. 1994. № 3.
- Хазанов, 2002 – Хазанов А.М. Кочевники и внешний мир. Алматы: Дайк-Пресс, 2002. – 604 с.
- Хорошкевич, 2001 – Хорошкевич А.Л. Русь и Крым: От союза к противостоянию. Конец XV – начало XVI вв. М.: Эдиториал УРСС, 2001. – 336 с.

М.В. Мусеев

Некоторые аспекты взаимоотношений Московского государства с постордынскими государственными образованиями

«Золотоордынское наследие» в отношениях Московского государства с тюрко-татарскими ханствами

«Золотоордынское наследие» во взаимоотношениях Русского государства с тюрко-татарскими государствами играло заметную роль, особенно это заметно в пространстве политического церемониала, этикета, ритуала. Остановлюсь лишь на двух аспектах: «поминки» и церемониал встречи посла.

Известно, что значение «поминок» в отношениях Московского государства, Великого княжества Литовского с тюрко-татарскими государствами было скользким и балансировало на грани дар/дань.

Изначально эти отношения имели непаритетный характер, связанный с гегемонией Золотой Орды в регионе с XIII по XIV века. С XV века Золотая Орда постепенно теряет свое влияние, восточноевропейские государства (Великое княжество Литовское и Русь) начинают вмешиваться в ее дела, с конца XV столетия Орда и во все прекращает свое существование, превратившись в отдельные государства. Изменившийся геополитический баланс должен был бы привести к изменению дипломатического протокола в отношениях с постордынскими обществами, но этого не произошло. Причины этого лежали в системе международных отношений восточноевропейского региона. Постордынские государства угрожали и Русскому государству, и Великому княжеству Литовскому опустошительными набегами. Вместе с тем, соперничавшие Москва и Вильно в своей борьбе охотно пользовались услугами степных правителей. Все это приводило к двойственному отношению к «пережиткам» ордынского времени – наиболее отчетливо это проявилось в вопросе о «поминках». Нельзя забывать, что и старая ордынская иерархия не была до конца изжита в этих отношениях: так степные ханы продолжали стоять на иерархической лестнице выше и московских, да и литовских великих князей. Конечно, бывшие данники старались преодолеть это «ордынское наследие», к примеру, Русское государство стремилось выстроить прагматичную дипломатическую систему отношений с постордынскими государствами: Крымским, Казанским, Астраханским ханствами и Ногайской Ордой. Существенным элементом этой системы было последовательное преодоление «ордынского наследия», создание новой международной иерархии и, наконец, включение старой иерархии отношений в эту новую «глобальную» систему. Однако борьба Руси и Литвы приводила объективно к консервации многих элементов «ордынского наследия». Одним из подтверждений этого является ситуативное прочтение «поминок» сторонами в контексте отношений. Так, в Литве русские «поминки» восточным правителям представлялись как дань, в Русском государстве возмущались такой интерпретацией, но, в свою очередь, считали литовские «упомики» – данью. Естественно, степные правители охотно пользовались такими разночтениями в продвижении своего понимания отношений, их статуса. Более того, им такое положение было чрезвычайно выгодно, так как сохранялась возможность поддерживать свое влияние на отношения в ситуации изменившегося геополитического баланса в восточноевропейском регионе.

Впрочем, не только интересами поддержания своего престижа были озабочены степные правители. Экономические потребности стояли далеко не последними в очереди. Торговля играла заметную роль во внешней политике степняков, с ее помощью они нивелировали несовершенство кочевой экономики. В конце концов, набеги так же играли экономическую роль. Однако ни торговля, ни набеги не могли вполне удовлетворить роста потребностей степной знати и бюрократии. Именно поэтому вопрос о «поминках» – посольских дарах – играл такую значительную роль во внешней политике постзолотоордынских государств, подчас затмевая основное содержание отношений. В результате «поминки» – этот внеэкономический инструмент удовлетворения потребностей – приобрели характер политического торга.

«Поминки» лежат на границе экономической и политической сферы тогдашней дипломатии. С одной стороны – они существенный фактор политических отношений между постордынскими сообществами, Русским государством и Литвой. С другой стороны – экономическое значение всегда в них присутствует. Оседлые соседи степняков «поминками» оплачивали ту их политику, которая хоть в какой-то мере соответствовала интересам Москвы или Вильно. Более того, сами «по-

минки» подлежали строгому учету той стороны, которая их отсылала. В Русском государстве «поминки» входили в сферу деятельности казначеев, их учет велся на казенном дворе, что подтверждается довольно частым употреблением в посольских книгах фраз типа: «А что поминков, и то писано у казначеев»; «И что были их поминки, и то писано в казне у казначеев». Росписи поминок вручались дипломатам, ехавшим за границу, но в тексте самих посольских книг не всегда находили отражение. Сведения о стоимости «поминок» в посольских книгах не регистрировались. Эту лакуну вполне могла бы восполнить документация Казны, но, к сожалению, за XVI век она почти целиком погибла. Счастливым исключением стали два дела, сохранившиеся в двух разных фондах: одно – в составе фонда-коллекции 127 «Сношения России с ногайскими татарами», а другое – в 210 фонде «Разрядный приказ». Выявленные материалы позволяют конкретизировать наши представления и об этом виде источников и о «поминках». Особый интерес представляет дело 1584 г. (ф.127), так как оно приоткрывает делопроизводственный механизм. Исходя из заголовка дела, можно предположить следующее: росписи «поминок» объединялись на Казенном дворе в книги, с которых, в свою очередь, делались для нужд Посольского приказа выписи. Эти выписи в приказе правились с учетом внешнеполитической ситуации, затем создавалась роспись «поминок» для определенного посольства. Именно в росписях отмечены цены подарков, что позволяет поставить и в определенных рамках решить вопрос о «стоимости» отношений. Все это позволяет считать «поминки» экономическими по форме, но политическими по содержанию и выделять их в особый вид отношений. Сравнение сохранившихся росписей поминок с литовско-польскими «реестрами упоминкам» позволяет сделать осторожное предположение об их генетической близости, что может быть объяснено единством происхождения этого вида документации.

Раньше всего «поминки» стали фигурировать в русско-крымских отношениях, к началу XVI века они фиксируются и в русско-ногайских связях. Было ли это данью? Одни исследователи отвечают «да», другие категорично – «нет», третьи предлагают компромиссные варианты. Однако чтобы ответить на этот вопрос стоит рассмотреть эволюцию этого явления в рамках конкретных отношений. Возьму русско-ногайские связи.

Очевидно, в Москве приняли решение встроить «поминочные» отношения с ногаями в крымскую систему, по которой «поминки» шли в первую очередь Чингизидам, затем карачи-биям и сейиду. Однако такая схема не могла вполне удовлетворить ногайскую знать, так как она почти полностью исключалась из этих отношений. Это недовольство проявилось рано, уже на заре «поминочных» отношений Русского государства с Ногайской Ордой. В 1505 году Казанское ханство вышло из-под подчинения Москвы. Великокняжеские дипломаты спешно приняли меры, направленные на изоляцию непокорного ханства от его степных союзников. В Ногайскую Орду оправили гонца с поминками для бия, но их перехватил один из мирз. Но более очевидно недовольство «поминочной» политикой Москвы проявилось в 1530-е годы, во времена правления Саид-Ахмед-бия.

Правление Саид-Ахмеда приходится на кризисный период в политической системе России, совпавший по времени с наивысшим расцветом Ногайской Орды. Ногайский бий Саид-Ахмед претендовал на изменение статуса русско-ногайских отношений, одновременно с этим он добивался и изменения статуса Ногайской Орды в постзолотоордынском политическом пространстве. В августе 1534 г. Саид-Ахмед требовал выплат крымских «поминок», настаивал на той же системе их распределения. При этом бий занимал место хана, появлялся и ногайский аналог калги. Тон грамот резко изменился. В одной из них Саид-Ахмед жестко увязал вопрос о выдаче поминков и сохранения «роты» [Посольские, 1995, с.95]. В это же время Саид-Ахмед стремился сконцентрировать в своих руках выдачу поминков мирзам, что вызвало конфликты внутри орды и с русскими дипломатами [Там же, с.124–125, 126–127]. В конце 1534 г. в Москву приехало ногайское посольство, возглавляемое главой ногайского правительства – кара-дуваном. Бий требовал денежных выплат от 100 000 алтын до 60 000 алтын, в случае же спора или «затейки» угрожал войной. Свои претензии на денежные выплаты Саид-Ахмед обосновывал тем, что бывшая Большая Орда теперь принадлежит ногаям [Там же, с.131].

В таких условиях возрастала роль дипломатов, отправлявшихся в Ногайскую Орду. Даниил Губин, русский посол в орде в 1534–1535 гг., выяснил наличие глубоких противоречий между Саид-Ахмедом и мирзами.

В конце 1535 г. стали известны претензии ногайского бия на «девятные поминки» традиционно связанные с крымскими ханами. Впрочем, в России уже знали, что в самой орде не все поддерживают его притязания. Так, глава «финансового ведомства» Ногайской Орды – Теку дуван – советовал Д. Губину написать в Москву, чтобы Саид-Ахмеду не потакали и писали в грамотах и слали

«поминки» как было ранее. В течение 1536–1537 гг. продолжалась борьба «за поминки». В ответ на требование «крымских поминков» Ф.И.Карпов подчеркивал, что бий «правду не учинил», а великий князь «дружбу не выкупает». Русская сторона крепко держалась выбранной линии: слать «поминки» только после шертования. Все это, а так же жалобы мирз на качество «поминков» свидетельствует, что правительство Е.Глинской существенно ограничивало количество «поминков».

Осенью 1537 г. в Москве стали известны административные изменения в Ногайской Орде (появление нурадинов и кековатов) и связанные с этим экономические претензии (нурадинова пошлина). Поминки же для Саид-Ахмеда вообще непомерно возросли. Реакция Москвы была резка и однозначна: Ф.И.Карпов и дьяки Меньшой Путятин и Ф.Мишуриин заявили на требования ногайской стороны «крымских поминков»: «ни князю и мирзам пригоже чюжих поминков просити», и далее подчеркнули связь «поминков» со службой («...наших недругов воюют, толды им от нас и поминки ходят»). В ответной грамоте Саид-Ахмеду подчеркивалось беспрецедентность таких требований. Таким образом, дипломатия правительства Е.Глинской продолжала политику Казны времен Василия III и стремилась превратить «поминки» в жалованье.

После правления Саид-Ахмеда «поминочные» отношения стабилизировались. В 1548–1549 гг. не видно конфликтов по этому вопросу, наоборот, проявляется тенденция к утверждению «жалованного» принципа получения «поминков». Так, мирза Али б. Юсуф просил «поминок» за военные действия против врагов Ивана IV. Вместе с тем среди правящей элиты орды (бия, нурадина и кековата) оставались живы старые традиции. Нурадин Исмаил писал: «А чего яз прошу, то мне дай; будешь добр и яз тебе друг», «похочешь со мною быти в дружбе» пришли «поминок». Распространились и «запросы», особенно активен в них был все тот же Исмаил. Новый бий орды Юсуф запрашивал «платье доброе», которое должны были пошить в России. Оставались и прежние претензии к качеству «поминков». Необходимо отметить, что умиротворенность в вопросах о «поминках» в то время во многом диктовалась общим климатом русско-ногайских отношений 1548–1549 гг. В это время наблюдалось сближение России и Ногайской Орды по «казанскому вопросу» и обострение ногайско-крымских отношений.

В 1550-е годы также прошли без заметного обострения «поминочного вопроса». Среди ряда мирз усиливалась «жалованная» тенденция. Вместе с тем большинство мирз не разделяли такого подхода, а после 1554 г., когда к власти пришел Исмаил, он попытался, как и Саид-Ахмед, изменить статус русско-ногайских отношений, что выразилось в именовании Ивана Грозного сыном [Посольские, 2006, с.181, 203, 208]. В 1556 г. Исмаил получил гневную отповедь и с тех пор прекратил столь явно претендовать на верховенство в русско-ногайских отношениях. Впрочем, положение Исмаил-бия в то время не способствовало настойчивости для проведения подобной политики. Ногайская Орда погрузилась в омут гражданской войны и экономического краха [Трепавлов, 2000, с.270–289]. Именно в таких условиях развивались «поминочные» отношения. Постепенно нарастала жалованная тенденция в понимании поминок, и ревизии этого со стороны ногаев в исследуемый период не происходило.

Исмаил-бий отмечал необходимость «поминок» для собирания и удержания ногаев вокруг него. Разорение ногаев вынуждало активно выпрашивать у русских властей повышение «кун», шедших к ним из Москвы. Исмаил отмечал, что пришедшую к нему «рухлядь», он раздавал своим детям, племянникам и слугам.

В середине XVI века «поминки» приобрели характер « годового » с точно определенной номенклатурой и количеством отсылаемого. Так, среди дач начали фигурировать деньги. В 1559 г. Исмаил-бий писал: «То ты мне даеш денег годовое и по то послал еси Бекчурю, годовое денги одолично бы еси приказал з Бекчурою». В годовое входили шубы, сукна и однорядки. В послании Исмаил-бия в 1560 г. сообщалось, что ежегодно шло 4 шубы (горлатная с поволокою, горностаена с поволокою, 2-е белых с поволоками), по 4-е постава сукна и «однорядки шитые».

Показательно изменение отношения к поминкам в среде самих ногаев. Все чаще в их среде проявлялось понимание поминков как жалования. Так, в 1562 г. в ставке Урус-мирзы в жесткой форме с русского гонца К.Тоишева взяли пошлины. Тогда аталык Уруса Тюбек этим возмутился. Он корил своего воспитанника, что делает это «не гораздо», что государевых посланников бесчестит и грабит. По словам К.Тоишева, аталык говорил Урусу: «О государе деи царе и великом князе свет видите, его государевым жалованьем живете, а его ж посланников грабиш». Урус оказался вынужден оправдываться. На это его толкнуло то, что к нему приехало из иных элей много людей, а дать им нечего. Мирза обещал, что когда будет отпускать гонца, то возместит его убытки.

Еще более откровенно это новое понимание выразил Исмаил-бий в своем предсмертном послании. Выпрашивая, у Ивана Грозного повышение денежных и других дач, он четко проводил параллель между служилыми татарами и Ногайской Ордой [РГАДА, ф.127, оп.1, кн.6, л.211об.]. Ногайская Орда стремительно теряла влияние на внешнеполитическую ситуацию в западном Деште, русско-ногайские отношения «провинциализировались», как следствие, «поминки» претерпевают очевидную эволюцию и сближаются с жалованием. Русские дипломаты стремятся влиять на процесс принятия внешнеполитических решений ногайской элитой с помощью регулирования объемов направляемых в орду «поминков», снижая их своим противникам и увеличивая – сторонникам. Так, во время русско-ногайского противостояния в 1580-е годы русское дипломатическое ведомство сократило содержание бия Урусу и его сторонникам и увеличило тем мирзам, которые выступали за мирные отношения с Русским государством.

Постепенно угасание интереса к Ногайской Орде, как субъекту внешней политики, привело к снижению стоимости отправляемых ногайской элите «поминков». Так, в 1584 г. «поминки» для бия равнялись по стоимости 300 рублей, в 1585 г. произошло снижение их стоимости, связанное с антирусской позицией Уруса, и составило 200 рублей, а в начале XVII века – всего лишь 71 рубль.

Таким образом, на протяжении XVI века «поминочные» отношения претерпели некоторые изменения. Если в 1530-е годы заметно усиление трибутарной тенденции, умело преодоленной русскими дипломатами, то к середине столетия стало очевидным укрепление жалованной тенденции. К 60-м годам XVI века поминки прошли эволюцию и превратились в жалованье. К началу XVII века стоимость «поминков», отправляемых ногайским биям и мирзам сократилось, что связано с «провинциализацией» русско-ногайских отношений и общим угасанием интереса к Ногайской Орде, как самостоятельному игроку на внешнеполитической арене [подробнее см.: Моисеев, 2011, с.17–31].

Другой аспект «золотоордынского наследия» в отношениях Русского государства с тюрко-татарскими ханствами и ордами – церемониал встречи послов. Посольский церемониал постзолотоордынских стран в значительной степени восходил ко временам могущества Золотой Орды. Многие из его элементов имели непаритетный, а местами и униженный для отправляющей дипломата стороны характер. Учитывая, что для дипломатии средневековья весьма существенную роль играл символический ряд: государство=правитель=посол, становится понятной актуальность изучения моделей поведения избранных тем или иным дипломатом на «вызовы» протокола принимающей стороны. Одним из наиболее очевидных «вызовов» можно считать практику взимания, так называемой «придверной пошлины».

Во всех постзолотоордынских государствах бытовал обычай, по которому дипломатические представители разных стран за право аудиенции платили так называемую придверную пошлину. О подобных порядках в Улусе Джучи писали Джованни дель Плано Карпини и Гильом де Рубрук [История монгалов, 1997, с.59, 70–71, 110–111]. Наиболее подробное описание монгольского церемониала встречи послов оставил Джованни дель Плано Карпини. По пути к ставке послов встречали заставы татар. Выяснив, куда они едут, татары просили даров и получали их. По словам Карпини, им «приходилось принуждение обращаться в желание» [Там же, с.70–71]. Прибыв в ставку, «вождь» посылал к послам «своих рабов управителей», которые спрашивали о «подарках», а получив, требовали, через третьих лиц, дать больше. После получения требуемого, посла вели к хозяйскому шатру. Сходная процедура повторилась и в ставке Бату [Там же, с.71–72]. Этот церемониал оказался весьма устойчивым и сохранился в постзолотоордынских государствах, имея распространение и в бывшем Чагатайском улусе [Английские, 2007, с.211, 212, 213, 215, 218]. Русских послов требование пошлин и поминков преследовало, едва они приближались к улусам степняков. Уже в ставке бия к ним посылался теку-дуван, управлявший финансовыми вопросами, который требовал пошлин, после этого на посла «наседали» карачи «трех орд» (в случае с Ногайской Ордой) и придверники [Посольские, 1995, с.125–126].

Русские власти резко негативно относились к практике взимания пошлин с дипломатических представителей своей страны. В каждом наказе рефреном звучало «...а в пошлину никому ничего никак не давати». Однако это «идеальное» требование наказа было трудно исполнимым для дипломата, находившегося вдали от Родины и окруженного представителями ногайской верхушки с вполне очевидным желанием получить требуемое. Уже первый представитель Русского государства в орде столкнулся с этой проблемой. Осенью 1490 г. в ставку ногайского бия Мусы прибыл гоноц Тулуш, где Алчагир-мирза (сын Мусы) «...силу учинил, взял у него однорятку ноугоньскую, да две однорятки трекуньские, да седло ометюк тимов. А ... князь Шамансырь взял у него силно

однорядку ипскую, да другую трекуньскую». Точно также в 1506 году поступил Алчагир с другим гонцом – Кожухом, приказав с того снять «однорядку придверного». Попытки прекратить эту унижительную практику дипломатическим путем так и не возымели действия. В 1534 году русский посланник Даниил Губин столкнулся с этой практикой, приобретшей к этому времени усиленный характер. Едва прибыв в ногайские улусы, посланник столкнулся с требованиями послов ногайских мирз отдать им посольские дары для их господ. Д.Губин воспротивился этому, тогда ногаи напали на него и сопровождавших гонцов и захватили «поминки», отправленные их сюзеренам. Уже во владениях бия Саид-Ахмеда его сын Султан-Ахмед потребовал пошлин, получив отказ, ограбил русского посланника. В ставке бия ситуация повторилась. Сначала бийский чиновник потребовал пошлин, Д.Губин отказал ему в этом, тогда на следующий день он явился с сопровождением и обыскал весь состав посольства (посланника и гонцов) изъять требуемые пошлины. После «княжого грабежу» к несчастному посланнику приехали пошлинники «от трех орд и придверники», и ситуация повторилась. Своеобразный сбор пошлин завершили карачи ногайской знати [Посольские, 1995, с.124–126]. Подобная практика продолжалась и позднее. Весьма показателен пример живучести «придверной пошлины», приводимый русским посланником в Ногайской Орде в 1551 году П.Тургеневым. Ситуация весьма напоминает ту, что имела место почти два десятилетия назад с Д.Губиным: так же вначале требование «поминок», а затем двенадцать князей ногайского бия Юсуфа потребовали пошлин, мотивируя это сложившейся международной практикой. Отказ уплатить пошлины, немало не поколебав ногаев, привел к силовому изъятию их [Посольские, 2006, с.52–53]. Конечно, можно полагать, что столь экстремальный способ получения пошлин с русских посланников и гонцов мог диктоваться враждебной к Русскому государству позицией. Вроде бы для этого есть основания. Упоминаемые выше случаи: ограбление Д.Губина и П.Тургенева имели место во время серьезного охлаждения русско-ногайских отношений. Инспирировали их бии Саид-Ахмед в 1534 году и Юсуф в 1551 году, оба были явно недовольны московской политикой в регионе. Однако такое предположение не будет справедливым. В 1554 году Исмаил, видевший в Москве своего главного партнера в борьбе за власть, точно так же приказал взять со всего посольства пошлины. Русский посланник М.И.Бровцын об этом упоминает в своей отписке: «Да прислал, государь, ко мне казначея своего, да иных татар, да меня, государь, велел ограбить. И казначеи, государь, меня ограбили и татар твоих донога...» [Посольские, 2006, с.153–154]. Замечательно, что это происходило на фоне борьбы Исмаила с Юсуфом за власть в орде, а Бровцын должен был провести с первым секретные переговоры по возведению на астраханский престол Дервиш-Али, креатуры как раз Исмаила! Следовательно, характер взимания пошлин с дипломатических представителей Русского государства не был жестко связан с позицией самих ногайских аристократов по отношению к Москве. Однако начало усобицы в Ногайской Орде внесло свои коррективы в процесс взимания пошлин с русских дипломатов. В один из острых моментов междуусобной борьбы, в 1555 году, Исмаил вовсе отказался брать пошлины, наоборот, он повел себя «необычно» (именно так эту ситуацию охарактеризовал русский посланник И.Загряжский), приказав выдавать посольству корм ежедневно. Впрочем, такое поведение диктовала сложившаяся ситуация, так как против Исмаила поднялось большинство ногайских мирз [подробнее см.: Трепавлов, 2000, с.270–284]. Ввиду сказанного любопытно, что другой русский посланник Мясоед Вислово, направленный к союзнику Исмаила Касиму, все-таки был «ограблен». Вероятно, традиционное право взимания пошлин с дипломатов для ногаев было более действенным, чем изменяющаяся политическая обстановка. На нее не повлияли и бурные события 1557 года. В это время Исмаил на непродолжительное время лишился власти в орде: его сменили мятежные сыновья бия Юсуфа, погибшего в 1554 году, и их сторонники. Правителем ногаев стал старший из Юсуфовичей – Юнус-мирза. Новый бий старался убедить московских представителей, что подобная смена власти не угрожает Русскому государству, борьбу же с Исмаилом переводил в плоскость «кровной мести» за убитого последним отца. Вместе с тем сбор пошлин с посольств отменен не был. Так, посла И.Тверетинова ногаи «бесчествовали», хотя и характер этого не ясен. Примечательно, что сами ногаи отрицали свою вину, возводя её на самого посланника: «...сам деи мужик дурен, не знает ни добра, ни лиха». С посланника Елизария Мальцева имелдеши Юнуса попытались взять пошлины, но им это не удалось. Как писал позднее в отписке сам герой происшествия «государевым здоровьем взяв Бога на помоч, переступя страх, положили образец в Нагаех, каков преже того не бывал» [Посольские, 2006, с.246]. Однако небывалый успех Е.Мальцева так и остался единичным. Взимание пошлин с дипломатических представителей Русского государства продолжался и позднее, хотя и видоизменившись. Так, в

1562 году с русского гонца в ставке Уруса взяли пошлины, хотя (в этом новшество) обещали позднее возместить.

Примечательна реакция посланников и гонцов Русского государства на эту ситуацию, отраженная в отписках и докладах дипломатов. Так, например, Даниил Губин пытался воздействовать на ситуацию словами. П.Д.Тургенев говорил «многие речи по наказу», а в момент силового изъятия пошлин просто покинул место, где это происходило, оставив ногаев наедине с желаемыми материальными ценностями. Примеры подобного развития событий можно еще множить, но главное это понять: чем объяснить эту повторяющуюся из раза в раз ситуацию. На наш взгляд, мы здесь имеем место с неким церемониальным действием. Ногаи требуют положенную пошлину: ведь так заведено издавна. Московские дипломаты непреклонно отвечают отказом, затем «полаяв много», стороны на время расходятся и после некоторого времени (как правило, на следующий день) ногаи берут свое, русский посланник покидает место, где совершается, согласно его словам, «грабеж». Таким образом, наиболее распространенной моделью поведения дипломатических представителей Русского государства в случае с «придверной пошлиной» долгое время был ритуальный отказ от ее выплаты и пассивное наблюдение за ее взиманием. Такая ситуация позволяла выйти из «протокольного тупика», создававшегося известным противоречием между сложившейся дипломатической практикой постзолотоордынских государств и решительным требованием великокняжеской канцелярии «пошлин не давать». В результате подобного «грабежа» московские дипломаты пошлин как раз официально и не давали и, соответственно, удар по престижу молодого государства был минимальным. Оценивая все это явление как проявление криминальных наклонностей степняков, великокняжеская администрация слала возмущенные послания, укоряла ногайскую аристократию, однако более действенных методов искоренения практики «придверной пошлины» не искала. Следовательно, не будет слишком смелым предположить, что эта ситуация по началу удовлетворяла обе стороны.

Однако после захвата Казанского и Астраханского ханств, а так же с началом ногайской усобицы середины XVI века русские дипломаты, да и сами ногайские аристократы начали избирать иные сценарии преодоления означенного «протокольного тупика». Наиболее ярким суждено было стать поведению Е.Мальцева: в ответ на требование пошлин, он приказал открыть огонь из пищалей. Убив одного и ранив 5–6 человек, посланник обезопасил себя от взимания пошлин [Посольские, 2006, с.246]. Впрочем, такая реакция являлась скорее исключением. Позднее взимание пошлин продолжалось, но ногайские аристократы старались возместить убытки, понесенные дипломатами. Сохранение же этой практики они мотивировали необходимостью содержать свое окружение.

Торгово-экономические связи Московского государства и тюрко-татарских ханств

Торговые отношения Москвы с тюрко-татарскими ханствами и ордами играли заметную роль. При этом надо учитывать, что степень их влияния надо дифференцировать. Так, в истории русско-крымских связей торговля имела незначительное влияние, а, в русско-ногайских, наоборот, была весьма заметной. Поэтому не удивительно, что именно она весьма плодотворно изучалась. Из последних работ необходимо выделить труды В.В.Трепавлова и В.Д.Назарова. Основой ногайского экспорта в Россию были кони. Сами поставки были значительны, однако, следует признать, что после экономического кризиса середины XVI века Ногайской Орды они стали снижаться. Поэтому, в целом, динамика русско-ногайской лошадиной торговли оказалась регрессивной. Так, с 1527 по 1549 г. ногаи пригнали 211 700 лошадей, а с 1551 по 1563 г. – 107 765. Вместе с тем объемы поставок оставались на достаточно высоком уровне. Учитывая, что покупателями ногайских лошадей всегда (в течение XVI в.) были служилые люди, приходится согласиться с мнением Михалона Литвина о военно-стратегическом характере русско-ногайской торговли.

Стоит так же осветить вкратце пути следования ногайских торговых караванов. Традиционно исследователи выделяют следующие маршруты: Самара – Казань – Нижний Новгород – Владимир – Москва или Переволока – вдоль Дона – устье Воронежа – Ряжск – Рязань – Москва. Первая дорога, так называемая «казанская», являлась основной.

Однако стоит указать, что в XVI веке существовали варианты этих путей. Так, в основном ногайские посольства, торговые караваны да и военные отряды шли через Мещеру или Рязанщину. Часто первым пунктом их прибытия становились Касимов и Темников. Встречался и более древний путь в Москву через Казань на Муром. В целом можно сказать, что ногаи тяготели в основном к движению через Мещеру, но возвращались они зачастую, после 1556 г., водным путем через Нижний Новгород и Казань на Астрахань.

Подытоживая выше изложенное, можно сказать следующее. Русско-ногайская торговля имела весьма существенный характер для обоих государств. Об этом свидетельствует заинтересованность русского правительства в стимулировании ногайских мирз отсылать торговые караваны в Москву, а так же усилия по восстановлению торговли в завоеванных областях. Однако тенденция ее развития оказалась регрессивной, что объясняется междоусобицей и «хозяйственной катастрофой» в Ногайской Орде в середине XVI столетия.

Таким образом, торговля в русско-ногайских отношениях занимала важное место, но преувеличивать ее роль нельзя. Для Русского государства, не смотря на его высокую заинтересованность в ногайском конском экспорте, она была дополнительным инструментом политического воздействия на ногаев ради сохранения их союзных отношений или нейтралитета [подробнее см: Моисеев, 2009, с.34–38].

Взаимоотношения между Московским государством и Ногайской Ордой

Русско-ногайские отношения, начавшись в 1489 году, за XVI столетие претерпели очевидную эволюцию. Сами эти отношения насыщены событиями, поэтому рассмотрю их кратко, даже схематично.

Русско-ногайские отношения развивались в сложной международной обстановке, характеризующейся как конфликтами внутри постзолотоордынского мира, так и борьбой с ним Русского государства, отстаивавшего свой государственный суверенитет. Основной целью русской восточной политики для конца XV века являлось уничтожение Большой Орды, а так же установление контроля над Казанским ханством. Во всех этих мероприятиях русской дипломатии сыграли свою роль ногаи. С 1490 г. Ногайская Орда вошла в антиордынскую коалицию Москвы, Крымского и Казанского ханств. Правительству Ивана III удалось так же добиться нейтралитета ногайской знати в вопросе контроля над престолонаследием в Казани. Однако, именно казанская политика Русского государства вызвала сопротивление ногайского нобилитета. В результате в 1530 г. между Россией и Ногайской Ордой произошел разрыв дипломатических отношений, вызванный разногласиями по казанскому вопросу. Впрочем, русским политикам удалось восстановить контроль над Казанским ханством и даже добиться непродолжительной поддержки своего курса ногайской правящей элитой. В 1548 – 1549 гг. оформился русско-ногайский союз против Казани, и только восшествие на казанский престол внука Юсуф-бия – Утемыш-Гирея расстроило его. На последнем этапе существования Казанского ханства ногаи устранились от русско-казанского конфликта, что значительно облегчило подчинение его русскими войсками.

Завоевание Астрахани русскими так же было осуществлено в рамках русско-ногайских договоренностей.

Для развития русско-ногайских отношений так же характерен вопрос о взаимном статусе. С конца XV века Ногайская Орда являлась вассалом Русского государства, причем этот вассалитет носил церемониальный характер и имел следующие черты. Во-первых, в формуляре обращения к русскому великому князю (позднее царю) не допускалось обращение как к «сыну», ногайские послы входили в княжеские покои без шапок и били челом. Послы, отправлявшиеся в орду, всегда были детьми боярскими. Во-вторых, ногаи не могли получать «девятные поминки», традиционно связанные с Чингизидами. Соответственно, пропорционально уменьшались и «поминки» для ногайских мирз, а племенная аристократия и члены двора (ички), вероятно, и вовсе исключались из этого процесса. В-третьих, составление шертных записей, где прописывались обязательства обеих сторон, составлялись исключительно в Москве, русской стороной.

Ногайская знать постоянно боролась с подобным положением дел. Наиболее драматический характер она приняла во время правления Саид-Ахмед-бия, в 1533–1538 годах. Эта политика опиралась на внутривассалитетский кризис в Русском государстве, связанном с фактом малолетства Ивана IV. Правительство Елены Глинской последовательно отвергало попытки ногайской дипломатии утвердить новое понимание русско-ногайских отношений. Главным контрдоводом стало последовательное указывание ногайскому бию на его место в международной иерархии. Большую роль в противостоянии политике Саид-Ахмед-бия сыграла информированность русского внешнеполитического истеблишмента о реальном положении дел в Ногайской Орде. От русского посланника Д.И.Губина в Москве своевременно узнали о наличии серьезной оппозиции политике Саид-Ахмеда в самой Ногайской Орде, в расчете на которую московская дипломатия и строила свою политику, направленную на дезавуирование притязаний бия. Вторая попытка оспорить верховенство Русского государства в русско-ногайских отношениях приходится на время правления Исмаила и

охватывает период времени с 1555 г. по 1556 г. С принятием окончательного решения по завоеванию Хаджи тархана, московские дипломаты решительно дезавуировали заявления Исмаила и его сторонников. После 1556 г. открытая борьба вокруг статуса Ногайской Орды прекратилась.

После включения Нижнего Поволжья в состав Русского государства Ногайская Орда начала терять значение во внешней политике царя и его окружения. Русско-ногайские отношения «провинциализировались», то есть главными их вопросами стали проблемы организации пограничного сосуществования ногаев и русской администрации в недавно присоединенных областях.

Центральной проблемой изучения русско-ногайских отношений в середине XVI века является вопрос о причинах переворота в Ногайской Орде и последовавшей за тем междоусобицей, повлекшей за собой глубокий политический и экономический кризис. В основе столкновения Юсуфа и Исмаила лежала свойственная кочевым обществам борьба между правом старшего в роде или племени и наследственной передачи власти от отца к сыну, в кочевом обществе шла борьба, сопровождавшаяся «кровавыми междоусобными столкновениями». О наличии этого конфликта в Ногайской Орде свидетельствуют следующие данные. В конце XV века Мусе удалось преодолеть племенной характер власти бия (столкновения с Аббасом), в 1530-х годах из политической жизни Ногайской Орды потомство Мусы вытеснило потомков его брата Ямгурчи. В конце 1540-х годов влияние утеряло семейство Саид-Ахмед-бия. Следствием этой борьбы стали последовательные действия Исмаила, направленные на блокирование антимосковских акций бия.

Объяснение этого конфликта как противоборство западного крыла орды с восточным, предлагаемое рядом историков (Б.-А.Б.Кочекаев, Е.В.Кусаинова, А.Исин), не верно. Так, на стороне Исмаила выступил Касим, правитель восточного крыла, а сторонником Юсуфа оказался Белек-Пуладмирза, помощник Исмаила по управлению западными кочевьями Ногайской Орды.

Вмешательство Русского государства, как это отмечал и В.В.Трепавлов, в эти процессы следует оценивать как незначительное и не имевшее определяющей роли. Главный довод в пользу сторонников взгляда на то, что именно прямое подстрекательство московской дипломатии привело к убийству Юсуфа, – это упоминание в памятниках официального летописания приказа царя Исмаилу убить Юсуфа. Однако необходимо учитывать, что летописи это глубоко идеологический тип источника. В русском официальном летописании к середине XVI века уже сформировалась концепция превосходства русских правителей над монголо-тюркскими государями. Ногайской Орде в этой теории отводилась роль верного вассала России, жизнь которого всецело зависит от воли северного соседа. Тем временем, дипломатические материалы противоречат этому летописному описанию. Согласно им, Исмаил сам выступал инициатором переворота. В Москве же решение по столь «скользкому» предложению откладывали до окончания «астраханской операции».

Переворот 1554 года привел к резкому противостоянию внутри правящего клана Ногайской Орды. Образовалось три центра притяжения сил, постоянно ведших друг с другом борьбу. С одной стороны, это был Исмаил и его сторонники, с другой – дети убитого Юсуфа и их союзник Газимирза (основатель знаменитого «Казыева улуса»). Взаимные нападения друг на друга привели к заметному ухудшению экономики и в итоге привели к «хозяйственной катастрофе» Ногайской Орды. В результате большая часть ногаев стали покидать родные кочевья в поисках лучшей доли. Первым местом откочевки стали окрестности Астрахани в 1557 г. Затем ногайские эли начали бегство в Крым, Казахстан. В Россию потянулись представители аристократических родов, а так же специалисты – коневоды. Пути попадания их в Русское государство были различны: плен, ссылка, а так же добровольная эмиграция. В результате к концу изучаемого времени в Русском государстве сложилась представительная ногайская диаспора.

Голод в Ногайской Орде, усугубивший ее кризис, начался на территории волжских кочевий еще в 1553 г. Последующие события только ухудшили экономическое состояние орды. В результате ногаи не смогли справиться с ним за счет внутренних ресурсов, и им пришлось обращаться за помощью к оседлым соседям. Россия оказала ногаям посильную продовольственную помощь, однако ее оказалось явно недостаточно, что приводило к высокой смертности среди кочевников, а так же продаже детей в рабство. Вместе с тем продовольственная помощь, оказываемая Россией, все-таки привела к стабилизации положения Исмаила и способствовала постепенному восстановлению Ногайской Орды.

Участие ногаев в антикрымских мероприятиях русской восточной политики следует признать ограниченным. Началось оно с 1559 года и продолжалось до конца изучаемого периода. Ногаи ограничивались набегами отрядов, не превышавшими двух тысяч человек. Эти действия в итоге оказались плохо скоординированы с русским командованием на местах и зачастую приводили к вза-

имным конфликтам и претензиям. Долгое время основной целью крымской политики России оставалось блокирование ханства с помощью Ногайской Орды. Однако от общего с ногаями похода русская дипломатия последовательно уклонялась. В 1560 г., в ответ на активизацию литовско-крымских контактов, русские власти решили создать коалицию ногаев и черкесов и направить их на Крымское ханство, но в итоге эти планы так и не были реализованы.

В результате Ливонской войны русская внешняя политика пошла на сокращение своей деятельности на Востоке, сконцентрировавшись только на поддержании достигнутых успехов. Это проявилось, как в крымской политике, так и стремлении разрешить конфликт Исмаила с Газимирзой мирным путем, без привлечения значительных военных сил. Попытки ногайского бия вовлечь Русское государство в реализацию своих внешнеполитических планов – вторжение в Ургенч или «Казыев улус» не встретили поддержки.

В принципе, можно выделить следующие этапы русско-ногайских отношений 1489–1563 годов. Первый охватывает период с конца XV в. по 1-ю треть XVI в., когда были заложены основные принципы отношений: принцип «свободной торговли» и «церемониального» вассалитета ногайской аристократии по отношению к московским великим князьям. Второй этап занимает 2-ю треть XVI века и характеризуется борьбой с гегемонистскими тенденциями Ногайской Орды, выраженными Саид-Ахмед-бием, претендовавшим на изменение статуса Ногайской Орды в русско-ногайских отношениях и на «ордынский выход».

Третий период длился с конца 1540-х годов до 1554 г. и характеризуется усилением геополитической дифференциации ногайской аристократии и борьбой между Исмаилом и Юсуфом, приведшая к убийству последнего.

Четвертый период (с 1554 по 1563 гг.) – это время русско-ногайских отношений в период жесточайшего экономического и политического кризиса в Ногайской Орде. В это время вполне оформилась экономическая зависимость ногаев от Москвы. Однако в сфере политики эта зависимость менее очевидна. О полном вассалитете Ногайской Орды Исмаил объявил в своем посмертном обращении к Ивану Грозному, но это не вызвало интереса в России и не встретило поддержки в среде ногайской аристократии, включая его сыновей.

Пятый период (с 1563 г. по 1600 г.) – это время попыток приемников Исмаила вывести Ногайскую Орду из политического и экономического кризиса, вернуть ее былое влияние, актуализировать свою роль в международных отношениях, но все эти начинания потерпели фиаско, и орда, в конце-концов, попала в зависимость от Русского государства.

Необходимо отметить, что русская восточная политика проявила серьезный прагматизм и знание проблемы. Так, в переговорах с ногаями, Крымским ханством и Турцией русские дипломаты исходили из теории легитимации своей власти на приобретенные территории, понятной в тюркском мире. Внешняя политика Ногайской Орды, на наш взгляд, не имела строгой системы. Это диктовалось как крыльевой системой, когда правители крыльев вступали в тесные контакты с пограничными к ним государствами, так и отсутствием далеко идущих внешнеполитических интересов. Нередко одна группа мирз противостояла интересам другой или внешнеполитической линии бия. При Исмаиле такой разброд внешнеполитических интересов в некоторой степени был преодолен, но это, скорее всего, итог отчаянного положения ногаев, а не его политики.

В целом необходимо отметить, что русско-ногайские отношения оказались весьма содержательными и важными для всех участников процесса. Они осложнились как объективными, так и субъективными процессами, протекавшими в то время. Очевидно, что время кочевых империй безвозвратно ушло. Теперь они втягивались в сферу влияния наиболее мощных оседлых государств. Жертвой этого общего процесса оказалась и Ногайская Орда. Исмаил-бий понял неотвратимость этого процесса и принял усилия найти в нем место для себя и своего государства. Однако инерционность традиционного мышления сковывала его политику. С другой стороны, в Москве с недоверием и опаской взирали на его попытки создать в Ногайской Орде оседлый базис не только в Сарайчуке, но и дельте Волги, поэтому игнорировали все его просьбы оказать помощь в постройке городов. Русская дипломатия, по сути, оставила Ногайскую Орду «саму себе», гарантировав действенность союза с ней, созданием системы сдержек-противовесов как в лице перешедших на царскую службу ногайских мирз (например, сыновей Юсуфа, противников Исмаила: Юнуса, Ибрахи́ма и Эля), так и «союзных» Москве аристократов, оставшихся в орде.

Астраханское ханство во внешней политике русского государства XV–XVI вв.

Говорить о месте Астраханского ханства во внешнеполитической системе Русского государства XV–XVI столетий затруднительно. По всей видимости, после разгрома Большой Орды Хаджи тархан играл серьезную роль в геополитических «играх» Москвы, но к середине XVI века ситуация изменилась. Если говорить об дипломатических акциях, приведших к присоединению Нижнего Поволжья к Русскому государству, то можно выделить следующее.

Стоит заметить, что завоевание Хаджитархана русскими было осуществлено в рамках русско-ногайских договоренностей. Включение Нижнего Поволжья в состав Русского государства прошло три этапа. Первый этап характеризовался желанием решить хаджитарханский вопрос только ногайскими силами. От претендента на престол Дервиш-Али ожидалось соблюдение шертной записи, по которой он обязывался быть союзником России. Вскоре стало ясно, что ногаи без русской поддержки взять город не могут. Наличие же неподконтрольного хана в Астрахани, который контролировал волжские переправы, стало представлять угрозу русским интересам в Поволжье. Тогда правительство Ивана Грозного поддержало кандидатуру Дервиш-Али военной силой и возвело на престол правления в 1554 г. – это является вторым этапом русской астраханской политики. В это время в России решили сохранить в Хаджитархане институт ханства, при контроле русского и ногайского (Халк-Аман) представителей. Третий этап связан со стремительным изменением политической обстановки в Нижнем Поволжье, проявлением которого стал очевидный дрейф Дервиш-Али-хана в сторону сближения с крымским ханом и поддержки ногайских мирз-казаков, противников правления Исмаила. Исмаил-бий и его сторонники последовательно призывали Россию вмешаться в эти события и сместить Дервиш-Али, и даже упразднить институт ханской власти. В результате в 1556 г. Астрахань была занята русскими войсками, и Нижнее Поволжье вошло в состав Русского государства.

Список источников и литературы

Английские, 2007 – Английские путешественники в Московском государстве в XVI веке. 2-е изд. Рязань: Александрия, 2007.

История монгалов, 1997 – История монгалов / Дж дель Плано Карпини. 3-е изд. Путешествие в восточные страны / Г. де Рубрук. 3-е изд. Книга Марко Поло. 4-е изд. / Вступ. ст., коммент. М. Б. Горнуга. М.: Мысль, 1997.

Моисеев, 2009 – Моисеев М.В. Русско-ногайская торговля в XVI столетии // Торговля, купечество и таможенное дело в России в XVI–XIX вв.: сб. материалов Второй междунар. науч. конф. / сост. А.И.Раздорский. Курск, 2009. С.34–38.

Моисеев, 2011 – Моисеев М.В. Эволюция и содержание посольских даров-«поминок» в русско-ногайских отношениях XVI века // Вестник МГГУ им. М.А.Шолохова. Сер. «История и политология». М., 2011. № 4. С.17–31.

Посольские, 1995 – Посольские книги по связям России с Ногайской Ордой. 1489–1549 гг. [Публикация текста] / Сост. Б.А.Кельдасов, Н.М.Рогожин, Е.Е.Лыкова, М.П.Лукичев. Махачкала: Даг. кн. изд-во, 1995.

Посольские, 2006 – Посольские книги по связям России с Ногайской Ордой. 1551–1561 гг. [Публикация текста] / Сост. Д.А.Мустафина, В.В.Трепавлов / Ответ. научн. ред. проф. М.А.Усманов. Казань: Татар. кн. изд-во, 2006.

Трепавлов, 2000 – Трепавлов В.В. История Ногайской Орды. М.: Восточная литература, 2000.

Д.Н. Маслюженко, Е.А. Рябинина

Москва и Искер в 1569–1582 гг. в контексте международной политики

Поход казаков во главе с Ермаком в начале 1580-х гг. стал началом конца длительного периода власти в Сибири династии Шибанидов (потомков четвертого сына Джучи Шибана, внука Чингис-хана) в лице хана Кучума и его сыновей и одновременно отправной точкой для вхождения территории Западной Сибири в состав Московского государства. Для первого этапа этого процесса явно реконструируется его завоевательный характер, по крайней мере, по отношению к татарскому населению. Хотя непосредственные причины похода уже неоднократно анализировались, в массовом сознании и учебной литературе без достаточной аргументации закрепилось мнение об агрессивной политике искерского хана, по сути, спровоцировавшего своими действиями дальнейшее

русское завоевание. В кратком виде его отразил в своей работе еще С.А.Токарев: «Новый сибирский хан Кучум был настроен враждебно в отношении московского государства. Он нападал на остяков, плативших дань в Москву, производил постоянные набеги на восточные границы Московского государства, на землю Пермскую; особенно страдали от набегов Кучума русские жители, живущие по рекам Каме и Чусовой, во владениях Строгановых... В 70-х годах XVI века Кучум не раз устраивал опустошительные набеги на Пермские земли и строгановские владения» [Токарев, 1939, с.95–96]. Об обострении отношений между Москвой и Сибирским ханством в последней четверти XVI века пишут и авторы обобщающей монографии «История Урала с древнейших времен до 1861 г.» [История Урала, 1989, с.153]. Данная историографическая традиция (по мнению одного из авторов, Д.Н.Маслюженко, сконструированный историографический миф) занял свое место в учебной литературе, и отражает не во всем верную картину межгосударственных отношений XVI века. Авторы данной работы хотели бы заострить внимание на некоторых основных моментах политического курса Кучума в то десятилетие, которое непосредственно предшествовало походу Ермака, и особенно на тех позициях, которые не вписываются в традиционную точку зрения [в целом внешняя политика Кучума нами была проанализирована в: Маслюженко, Рябина, 2009, с.97–111; Рябина, 2011, с.90–95].

Как известно, еще в 1569–1571 гг. международная политика Москвы и Искера по отношению друг к другу характеризовалась как миролюбивая, в частности, хан Кучум был готов выплачивать в Москву дань [СГГД, 1819, с.52, 63–65], по сути, подтверждая тем самым договор Москвы с сибирским беком Едигером из династии Тайбугидов, который получил ярлык от Ивана IV. В.В.Трепавлов отметил, что при смене монарха требовалось обновление (подтверждение) ярлыков, выданных его предшественником. В данном случае имелось в виду, что до 1552 года подобную функцию по отношению к Сибири мог выполнять казанский хан. Не менее важно то, что «указанный порядок издавна действовал при уходе от власти не только дарователя ярлыка, но и получателя». Этим и объяснялась ситуация на начальном этапе отношений Ивана IV и Кучума, в рамках которых последний действительно мог восприниматься как государев «посаженник», а в случае разрыва отношений – «изменник» [Трепавлов, 2011а, с.222]. Хотя обращает на себя внимание то, что до прихода Кучума и его родственников к власти в Искере около 1563 года, переписка с Москвой ими велась достаточно активно, а затем произошел шестилетний перерыв. Это позволяет нам предположить, что дело могло быть не только в подтверждении ярлыка, а в гораздо более сложных проблемах международной политики и связанной с этим торговли.

Резонно предположить, что обещания Кучума могли быть связаны с процессом становления и расширения границ ханства, в ходе которого хан стремился ликвидировать любую возможность вмешательства западного соседа. Очевидно, что на тот момент мир был и в интересах Ивана IV, чьи военные силы также были связаны на южных и западных границах, и для которого восточный вопрос не был приоритетным.

Однако возникает вопрос о соотношении статуса дарователя и получателя ярлыка, или связанной с ним происхождением шертной грамоты [Почекаев, 2009, с.206–207]. Для ногайских и искерских биев, а также башкирских мурз нечингизидского происхождения такая практика как рудимент золотоордынского времени действительно могла существовать, а московский властитель, особенно после захвата Казанского и Астраханского ханства, рассматриваться как верховный правитель. Однако в отношении Чингизидов, долгое время бывших гегемонами степей в силу самого происхождения, реальные юридические возможности ярлыка или шерти были ограничены и вызывают большие сомнения, если, конечно, речь не идет о тех представителях династии, которые рассеялись на территории Московского государства, например в Касимовском ханстве.

Анализ конкретного формуляра писем 1569 и 1571 гг. позволил А.Г.Нестерову предположить, что начальный и конечный протокол писем Кучума находился в прямом противоречии с трактовкой их содержания русскими дипломатами как отражающих признание зависимости Сибири. Напротив, сибирский хан считал себя высшим правителем по отношению к московскому царю, напоминая о своем Джучидском происхождении [Нестеров, 2004, с.280–281].

Несмотря на споры в трактовках конкретных фраз, следует признать, что сибирско-московская переписка этого времени шла явно в русле ранее полученного Тайбугидами ярлыка от Ивана IV, хотя и обращает на себя внимание имеющийся хронологический перерыв между интронизацией Кучума в Искере и первыми письмами. Как кажется, объяснение здесь надо искать не только в особенностях внешнеполитического положения ханства, но и в его внутренней политике.

В связи с этим рискнем высказать одно предположение, которое, как нам кажется, до этого в литературе еще не рассматривалось. Шибаниды контролировали зауральские степи, сибирскую лесостепь, а через нее и таежную зону, приблизительно с начала 1240-х гг. (для нашей темы более точное установление этой даты не играет роли), когда основатель династии Шибан, сын Джучи, получил свой улус от Бату как наместника Монгольской империи на территории будущей Золотой Орды.

Нам неизвестна информация в источниках о том, чтобы власть Шибанидов здесь фактически или юридически подвергалась сомнению. Однако границы этого улуса, особенно интересующие нас северные или восточные, установить достаточно сложно, при этом они могли варьироваться в зависимости от ситуации в самой Золотой Орде и иногда доходить до среднего Прииртышья и Оби. Однако в большинстве случаев Шибаниды все-таки были привязаны к Северному и Западному Казахстану, степям Южного Урала и отчасти лесостепи Южного Зауралья и юга Западной Сибири.

Особенно яркими на этом фоне выступают два случая возможного присутствия здесь представителей иных династий: расширение к северу границ земель Кончи, внука Орды-Ичена, и попытка закрепления здесь Тохтамыша, потомка Тука-Тимура, после его поражения от Тимура. Расширение земель Кончи на север в конце XIII века, о котором пишет Марко Поло, было кратковременным, его причины до сих пор не установлены и прервались усобицей среди потомков после его смерти. Попытки Тохтамыша закрепиться на землях союзников из потомков Шибана (возможно, с целью накопления сил для продолжения борьбы) и даже уйти дальше на северо-восток, как это следует из устных источников, на наш взгляд, привели к конфликту, которое могло стать причиной молчаливой санкции на убийство этого хана в 1406 году под Чинги-Турой.

Несмотря на стремление к сохранению контроля над этими землями, что, скорее всего, связано с заинтересованностью в пушной торговле, приносившей колоссальные прибыли, особенно с учетом того, что пушнина извлекалась как ясак, у нас нет точной информации о проникновении Шибанидов на берега Иртыша. М.Г. Сафаргалиев также отмечал, что только позднейшие предания говорят «о пребывании Шайбана в Сибири, на Иртыше, где позднее его потомки образовали Сибирское ханство» [Сафаргалиев, 1996, с.312].

Даже в период правления двух наиболее известных ханов из этой династии – Абу-л-Хайра и Ибрахима – их политика, прежде всего, была ориентирована на юг и запад – к городам Средней Азии, в степи Поволжья и Казани. Так, в правление хана Ибака русские войска прошли во время похода 1483 года по Тавде, что трактовалось как мимо Тюмени, то есть за пределами границ Тюменского юрта. В тех же летописях сибирский князь рассматривается как часть угорского политического мира [Маслюженко, Рябинина, 2011, с.48–49]. Таким образом, Искерский юрт не мог рассматриваться самими Шибанидами в качестве родового. Лишь около 1495 года представители династии беков Тайбугидов из племени буркут покидают Чинги-Туру и распространяют свою власть на Искер. Было ли это согласованно с тогдашним тюменским ханом Мамуком, который активно вмешивался в казанские дела, или являлось следствием известного внутреннего конфликта после убийства хана Ибака? При скудности источников по этому вопросу вряд ли на него можно дать однозначный ответ. Следует обратить внимание на то, что в источниках отсутствует мотив мести родственников хана Ибака за его смерть, хотя, казалось бы, убийство Чингизида было достаточно рискованным делом в условиях доминирующей в степях идеологии.

Таким образом, Искерский юрт оказался активно вовлечен во внутреннюю сибирскую политику лишь в самом конце XV века, и действительно мог рассматриваться как отдельный «стол». Правители этого юрта, как беки, должны были получать ярлыки, и в течение определенного времени в качестве их «сеньоров» могли рассматриваться оставшиеся в Тюмени ханы. Однако внутренние конфликты (уход к ногаям хана Агалака с частью родственников, миграция сибирских племен в ходе походов на Среднюю Азию 1510–1520-х гг., безуспешные попытки старшего сына Ибрахима хана Кутлука во внешней политике) крайне ослабили местных династов. К концу первой четверти XVI века иностранные источники упоминают о том, что многочисленные шибанские татары, еще оставались на севере, но старая столица Чинги-Тура, видимо, ими оказалась утеряна, перешла (по данным С.Герберштейна) под власть угорских князей и утратила свое былое значение. В пользу этого свидетельствует сообщение, пришедшее в Москву в 1536 г., о том, что ногайский мирза Шейх-Мамай «детей отпускает к Асай-мырзе, да Кан-мурзу Туру воевать» [Посольские, 1995, с.155]. Большая часть северных земель улуса Шибана оказалась под контролем ногаев Шейх-Мамай, с которым вместе кочевали и оставшиеся Шибаниды.

В этих условиях, начав завоевание Искера, Кучум и его родственники оказывались в двойственной ситуации. С одной стороны, земли на юге Западной Сибири однозначно были частью улуса Шибана, а сам Кучум, как Чингизид, был абсолютно легитимным правителем этой территории. С другой стороны, видимо, Искерский юрт никогда не входил в родовые владения этой династии, к тому же по летописи Кучум был приглашен «лучшими людьми» править в связи со смертью Едигера. Все это и поставило его в сложное положение, когда он вынужден был принять те правила политической игры, которые были ему навязаны московско-искерским договором 1555 года и связанным с ним ярлыком. Несомненно, что в случае реального захвата престола можно было по образцу самого Ивана IV после захвата Казани сослаться на это, однако сыграл свою роль как фактор приглашения, так и нежелание прямого конфликта с местной аристократией, которая при Едигере коллективно решала вопрос об обращении к Москве.

При этом крайне сомнительно, чтобы «замирье» с Москвой было связано с сопротивлением таких групп как представители «Тайбугина юрта», проживавшие в центре ханского домена [Трепавлов, 2002, с.52, 63–65], которые сами пригласили нового правителя, так и проживавших на южных территориях ногаев или тюменских татар, которые были основной поддержкой ханской власти. По всей видимости, могли быть значимыми еще два фактора: участие сибирских войск в столкновениях с казахами, о чем говорил сам Кучум [Акты исторические, 1841, с.340], и возможное продвижение его отрядов на северные территории с целью подчинения основных центров добычи пушнины. По всей видимости, военные действия против казахов могли происходить в период 1569 – начала 1570 гг., когда Хакк-Назар разгромил союзников Кучума Шихмамаевичей [Исин, 2002, с.96]. В тоже время степень проникновения Хакк-Назара на территорию Сибири и власти над башкирами, ногайцами и сибирскими татарами, устанавливаемая по данным рассказа К.Мулакаева П.И.Рычковым [Рычков, 1896, с.69; Исин, 2002, с.100; Абусейтова, 1985, с.52], вызывает резонные сомнения [Трепавлов, 2002, с.367; Трепавлов, 2011а, с.110–113]. При этом в грамоте от сибирского царя 1570 года говорится, что «...мы того недругу своего взяли» [СГГД, 1819, с.52]. В историографии сложилось мнение о том, что этим недругом был именно Хакк-Назар [Абусейтова, 1985, с.167–168; Исин, 2002, с.101], что в целом вписывается в реконструируемую степную политику, хотя А.К.Бустанов предполагает, что это мог быть кто-то из представителей Тайбугидов [Бустанов, 2011, с.39]. Согласно летописям, на этот момент таким мог быть только сын Бек-Булата Сейдяк, однако он находился в Бухаре и не мог участвовать в интересующих нас событиях. К тому же в летописи говорится, что «сибирские люди... дани государевым данщиком давати не учили и взяли к себе на Сибирь царевича» [ПСРЛ, 1965, с.370]. На наш взгляд, в качестве основного врага здесь следует рассматривать именно Хакк-Назара, с которым затем военные действия были прекращены. Судя по всему, в источниках действительно нет информации о дальнейших враждебных действиях этого хана против ногаев вплоть до событий конца 1577 г. [Трепавлов, 2002, с.368]. Возможно, замирение было связано с тем, что ближайший союзник Хакк-Назара Шигай породнился с Кучумом и его братом Ахмед-Гиреем [Маслюженко, 2008, с.133].

Грамота 1571 года, посланная Кучуму с Третьяком Чубуковым, подразумевала подписание шерти, переговоры о которой велись с марта 1569 через сибирского гонца Аису. В.В.Трепавлов пишет, что шерть регулировала, прежде всего, межгосударственные отношения. Причем на период ее действия младший партнер переходил под покровительство российского монарха, но не становился его подданным. В качестве обязательства шерть подразумевала выплату ясака, оказание военной помощи и отказ от договоров с противниками Москвы [Трепавлов, 2007, с.137]. Не ясно воспринимали ли так же шерть и ясак сами младшие партнеры, ведь, по крайней мере, Кучум мог использовать это как временную «страховку». Шертная грамота на подписание Кучуму была передана в Москве на государевом дворе сибирскому послу Тамасе и гонцу Аисе в октябре 1571 года. Подписанная Кучумом жалованная грамота не сохранилась до наших дней, хотя в архиве Посольского приказа она, видимо, была еще в первой четверти XVII века [Опись архива, 1977, с.289]. В перспективе это позволяло действительно считать сибирского хана «государевым изменником».

По всей видимости, дата получения этой грамоты стала решающим фактором в том, что условия ярлыка не были соблюдены. В мае 1571 года Москва была сожжена крымскими войсками при поддержке ногаев, и осенью еще лежала в руинах. Подобные наблюдения сибирского посольства с очевидностью должны были быть переданы Кучуму и стали признаком резкого снижения статуса Москвы в международных делах. Отказ от выполнения подписанной грамоты в этих условиях стал причиной ухудшения московско-сибирских отношений.

С этого времени наблюдается стабильная переориентация Искера на Бухару и в целом именно на южные степные связи. В 1572 году в Сибирь прибыла первая мусульманская миссия, собранная в Хиве по просьбе Бухары, которая показывает усиление позиций бухарского хана Абдуллы II [Катанов, 1897, с.51–60]. Отметим, что вопрос сибирско-бухарских отношений на данный момент является одним из наиболее сложных в истории сибирской государственности. По этой причине не ясно насколько эта миссия могла повлиять на смену внешнеполитических приоритетов. Однако обратим внимание на то, что хронологическое совпадение указанных событий явно могло быть основой для эскалации конфликта. Нельзя забывать и того, что религиозный фактор был значимым, по крайней мере, для слоя политической элиты средневековых государств, и, следовательно, распространение ислама могло стать основой для конфликта с православным государством.

Возможно, в качестве отголосков ухудшающихся отношений можно рассматривать нападения черемисов на Каме на пермских торговых людей в 1572 году, хотя в литературе и встречается мнение о том, что эти события провоцировались крымским ханом [Шумилов, 2011, с.141–143]. Согласно грамоте от 6 августа 1572 года, присланной от царя Якову и Григорию Строганову, к марийцам присоединились остяки, башкиры и буинцы, хотя в контексте упоминается о необходимости также «воевать изменников» из числа вотяков и ногаев [ДАИ, 1846, с.175]. В заголовке грамоты большинство этих групп, кроме черемисов, названы сибирскими инородцами, однако на тот момент большинство из них проживало на территории Поволжья и Приуралья. По всей видимости, связь этих событий с Сибирью появилась в документах позднее, в том числе, возможно, в ходе переписки Строгановых с Москвой, причем даже в тексте Строгановской летописи подобной связи еще не прослеживается [Строгановская, 1996, с.57–58]. По крайней мере, уже в жалованной грамоте 30 мая 1574 года Строгановым уточняется «...а к нашим де изменником к черемисе, как нам была черемиса изменила, посылал Сибирской через Тахчеи...» [Миллер, 2005, с.333]. Это позднее упоминание об участии сибирского хана в событиях 1572 года, на наш взгляд, отражает не исторические реалии, а лишь политические и экономические претензии Строгановых, которые с их помощью могли получить земли на Тоболе и Тахчее [см., например: Небольсин, 1849, с.57–58]. Следует учитывать, что авторы Строгановской летописи, в отличие от иных источников, строительство крепостей еще в 1558 году, как и в более позднее время, мотивировали постоянной агрессией ногаев и сибиряков.

Кроме того, возможно, как ответная мера со стороны России на участие сибирских людей в восстании черемисов, был предпринят в 1572 г. поход воеводы князя Афанасия Лыченицына. Он был прислан в Сибирь с войсками «проведать царство Сибирское и воевать царя Кучума», и который мог послужить причиной открытого конфликта между Российским государством и Сибирским ханством, несмотря на плачевный результат похода: «...те ратные люди побиты от Кучума-царя в Сибири, а иные в полон взяты». Следует признать, что исследователями уже давно высказывались сомнения в подлинности этого сообщения [Преображенский, 1972, с.23]. Таким образом, у нас нет однозначных данных о прямых военных столкновениях в 1572 году.

Более обоснованным выглядит точка зрения о том, что первые действия сибирских войск на территории владений Строгановых и в Перми могут быть связаны с событиями 1573 года. Согласно жалованной грамоте Ивана IV Строгановым и Строгановской летописи, эти действия начались с похода самого сибирского хана Кучума на места промыслов Строгановых, где были «побиты» остяки. Одновременно с этим Кучум принуждал перестать платить ясак в Москву иных данщиков из числа остяков, вогулов и югричей, дойдя до Чусовских городков: «А иных данщиков наших Сибирской имае, а иных и убивает, а не велит... наши дани в нашу казну давати» [Миллер, 2005, с.333; Строгановская, 1996, с.58]. В данном случае эти события следует рассматривать в контексте стремления Кучума вернуть себе ясачное население и обеспечить активное участие в пушной торговле с Бухарой.

С этим же походом связывается перевод на территорию Сибирского ханства Тахчеи. В источниках этот термин встречается в двух значениях: как территория или юрт (например, «на Тахчях и Тоболе») и как группа людей, улус (например, «посылал Сибирской через Тахчеи и перевел Тахчеи к себе; а преж сего Тахчеевы нам дани и в Казань ясаков не давали, а давали де ясак в Нагаи»). Подчеркивается, что они жили в окружении остяков, которые хотели платить дань в Москву и просили защиты, но при этом, видимо, отличались от них в этническом плане. Интерпретация этого названия вызвала длительную дискуссию в историографии [см.подробнее Скрынников, 1982, с.115–116]. Из жалованной грамоты 1574 года ясно, что территория Тахчеи и Тобола располагалась между Ногайской Ордой и Сибирским ханством [Миллер, 2005, с.332–333]. Наиболее убедитель-

ным видится точка зрения Е.Н.Шумилова, который считает, что Тахчеи – это территория в верховьях Чусовой, заселенная племенем терсяк, которые на протяжении XVI века покидают свои территории и уходят на юг в земли салюттов [Шумилов, 2011, с.141–143]. В.В.Трепавлов считает, что два сына Муртазы в разное время были наместниками Башкирии, которая находилась под управлением Шейх-Мамаю [Трепавлов, 2002, с.208–210]. В связи с этим они должны были поддерживать связи с рядом племен севера лесостепной зоны. Это могло стать как причиной увода Тахчеи, так и более позднего переселения аялынцева в Прииртышье в 1570-е гг. [Татауров, 2011, с.52], которые поддерживали Кучума и его потомков.

Вслед за этим в конце июля 1573 года состоялся поход Маметкула Алтыуловича, племенника¹ и, возможно, беклярибека Кучум-хана [о последнем см.: Трепавлов, 2011б, с.151], на Пермь: «пришедшу ратью на Пермь Великую, Маметкул ...города и повости пограбил и пожег» [Вычегодско-Вымская, 1958, с.266]. Впрочем, иные источники не могут полностью подтвердить это сообщение. В частности, в уже упомянутой жалованной грамоте и Строгановской летописи речь идет: «с Тобола де приходил Сибирского салтана брат Маметкул, собрався с ратью, дорог проведывати, куде ийти ратью в Пермь, да многих де наших данных остяков побили, а жены их и дети в полон повели» [Миллер, 2005, с.332]. В летописи уточняется, что путь узнавали также на Строгановские городки (хотя, с учетом предыдущего сообщения о походе Кучума, это маловероятно, и ставит под вопрос реальность первого события, которое больше нигде не упоминается). Отход от пермской земли объясняется тем, что Маметкул убоился значительного числа ратных людей, которые стояли в Чусовских городках [Строгановская, 1996, с.58]. В целом русское население Великой Перми от этого похода не пострадало [Шашков, 1997, с.5]. Однако в ходе этого похода был убит московский посол Третьяк Чубуков и сопровождавшие его служилые татары, которые шли к казахам [Миллер, 2005, с.332]. Отметим, что неясность целей посольства Третьяка Чубукова также стала основой для создания еще одной распространенной версии: якобы он вез грамоту о заключении союза с Хакк-Назаром, в том числе против Кучума [Файзрахманов, 2002, с.145; Зуев, Кадырбаев, 2000, с.40]. В реальности о точном содержании этой грамоты, как и целях посольства у казахов в источниках речь не идет. Напротив, Москва в дальнейшем отмечала, что постоянных контактов с этим ханом нет, а обмен посольствами имел случайный и единичный характер [Трепавлов, 2002, с.370].

Таким образом, столкновения 1573 года в основном шли вокруг двух основных политических пунктов: контроль над ясачным населением, следовательно, над самым важным сибирским товаром – пушшиной, и над основным на тот момент путем из Приуралья в Сибирь через верховья реки Чусовая. Причем, на наш взгляд, на первом месте стояло продолжение политики по обложению ясаком сибирского населения, которая являлась неотъемлемой частью государственной идеологии и экономической политики Сибирского ханства. Краеугольным камнем здесь была пушнина [Мартынова, 2002, с.294–295]. Вопрос о том, чьи данщики жили в Зауралье, решенный Москвой с помощью Строгановых в свою пользу, отнюдь не был столь очевиден для Искера.

В ответ на это Иван IV выдал в мае 1574 года грамоту Строгановым, которая расширяла данные им два года назад полномочия на набор военных людей. Текст документа говорил о том, что земли на Тахчее и Тоболе передаются под их управление, им разрешалось там строить крепости для защиты русских данщиков от ногаев и сибиряков, а также насильно приводить последних к дани русскому царю. Грамота подчеркивала: «в нашей отчине за Югорским камнем, в Сибирской Украине, меж Сибири и Нагаи, Тахчеи и Тобол река с реками и озерами, и до вершин, где збираютца ратные люди Сибирскова салтана да ходят ратью». Предлагалось также освободить всех насельников этих земель на 20 лет от податей, а также разрешить бухарцам и казахам торговать беспошлинно [Миллер, 2005, с.332–334]. По сути, передавая эти земли, царь юридически подчеркивал то, что ими от его руки владели сибирские князья Тайбугиды, а Кучум рассматривался как незаконный с точки зрения русских правитель. К тому же, с точки зрения русского царя, эти земли вполне подходили под понятие пустых: «на том месте пашни не пахиваны и дворы деи не стаивали, и в мою деи цареву и великого князя казну с того места пошлина никакая не бывала, и ныне не отданы никому...» [ДАИ, 1846, с.168]. Статус пустых земель мог быть связан также с уводом населения Тахчеи и использованием земель на Тоболе только в качестве летних кочевий.

¹ Ранее нами была высказана версия о возможной принадлежности Маметкула к ногайской знати, в том числе к Шихмамаевичам. Однако следует согласиться с критикой этой точки зрения А.В.Беляковым и признать родство Мухаммед-Кула с Кучумом, которому первый, скорее всего, приходился племянником [Беляков, 2011, с.67].

После этого всплеска столкновений с 1574 году началось длительное затишье, которое может быть связано как со сменой искерского правителя, которым на 4 года стал старший брат Кучума Ахмед-Гирей, или, по крайней мере, с их соправлением, так и с невозможностью продолжения дальнейших действий обеими сторонами по различным причинам. Политика этого времени, по всей видимости, в значительной степени ориентировалась на юг, на Бухарское ханство, так как в источниках не встречено данных о военных конфликтах или нападениях со стороны Сибирского ханства. В этом отношении она продолжала традиции внешнеполитической линии периода Тюменского юрта. С приходом Ахмед-Гирея начинается приток в Сибирь бухарцев, причем Х.З.Зияев отмечал, что разрешение Строгановым беспошлинно торговать с бухарцами связано именно с расширением связей Сибири со Средней Азией [Зияев, 1983, с.19–20]. На наш взгляд, здесь явно наблюдается одно из противоречий в международной пушной торговле.

Некоторая активизация деятельности Кучума наблюдается в 1577 году, возможно, после гибели старшего брата от рук казахов. В июле 1577 года в Москву приходит отчет от детей боярских о поездке к ногаям, который видимо, отражает ситуацию весны этого года. В отчете Тимофея Лачинова говорится, что к Ак-мирзе, который являлся лидером Шихмаевичей и играл значительную роль в ногайской политике, приезжал посол Таилак за лошадьми и овцами, которые по договору Кучум должен был получить за свою дочь, выданную замуж за Ак-мирзу. При этом Таилак встречался с Лачиновым и говорил, что «государь его Кучюм хочет вперед государю Царю и Великому Князю в дружбе бытии, и вперед от Государя не отстаточну быть, и хочет... в том и правду дати по своей вере». Другим послом Семеном Мальцовым было сообщено, что тогда же старший сын Кучума Алей женился на дочери ногайского бия Дин-Ахмата. Летом того же года сам ногайский бий в письме в Москву также пишет о «сватовстве с сибирским царем Кучюмом» и далее просит «и хто его будет посол, и тыбе его пожаловал почтил...» [ПДРВ, 1801, с.189, 193, 222]. Параллельно с этим русский посол в Крыму Е.Ржевский сообщает осенью 1577 года о том, что послы из Сибири просили у крымского хана военной помощи в виде пушек, мотивируя это необходимостью защиты от действий московского царя [Назаров, 1969, с.109]. Однако поддержки они не получили.

В марте 1578 г. ногайскому бию Дин-Ахмату из Москвы сообщали: «И у нас летом посол Кучюма царя сибирского был. А присылал Кучюм царь к нам бити челом о том, которая наша дань была на сибирской земле издавна от наших прародителей, и он давать хочет, а нам бы гнев свой отложить и держать к нему свое жалованье». Было принято решение отправить в Сибирь с жалованной грамотой дорогу Добычу Лачинова «и дань свою имать постарине» [ПДРВ, 1801, с.281].

Еще раз обратим внимание на то, что новые попытки переговоров с Москвой начались только после смерти Ахмед-Гирея, которая условно относится к 1577–1578 гг. Складывается впечатление, что сама попытка смены в Искере Кучума на Ахмед-Гирея была связана именно с московской ориентацией первого и стремлением Бухары изменить это. Возможно, эти политические игры были отголоском возникающих экономических противоречий. Известно, что государства Средней Азии в большом количестве покупали у русских купцов меха пушных зверей, мед и воск. Причем значительная их часть шла из Перми через Строгановых, в том числе это были и меха из Сибири и Югории, отчасти полученные в виде ясака, а отчасти купленные вымичами [подробнее см.: Фехнер, 1956, с.58–62]. В этой ситуации резонно предположить, что Бухара была крайне заинтересована в прямом получении этих товаров от Искера, что и могло провоцировать некоторые связанные с этим процессы. Опять же в порядке дискуссии отметим и то, что отказ в дальнейшем Абдаллаха II помогать Кучуму против русских мог объясняться и тем, что хан не оправдал экономические надежды бухарского сюзерена. К тому же русские власти стремились привлечь бухарцев к торговле в русских городах, и, видимо, в экономическом плане потери были не значительными. В этом отношении заслуживает внимания позиция А.В.Матвеева и С.Ф.Татаурова о том, что ожившие при Кучуме северные международные торговые пути послужили причиной падения Сибирского ханства [Матвеев, Татауров, 2011, с.96]. Поскольку выгодное географическое положение Искера сделало его территорией в начале экономических, а затем и военных столкновений Москвы и Бухары.

В тоже время не все в отношениях с ногаями было так хорошо. Незадолго до упомянутого выше ответа Дин-Ахмеду, в Москву приходит письмо от Хан-мирзы, сына Уруса, занимавшего в Ногайской Орде на тот момент второй по значимости после бия пост нурадина. В нем с намеком на верность России против Крыма мирза пишет: «Да бью челом, с Тюменским и с Сибирским ратным учинился есмь, чтоб еси рати пожаловал. А болши Сибирского недруга у нас нет. А у меня своих воинских людей двадцать тысяч, чтоб еси пожаловал десять тысяч людей рати дал, Сибирь воевати. А мне до отца своего до Уруса дела нет, и до дяди своего до князя дел нет же». Иван IV ответил не на

прямую Хан-Мирзе, статус которого во внешней политике был не высок, а самому Дин-Ахмеду. Причем ответ был достаточно жесткий, намекающий на того, что бию необходимо самому разбираться в своих делах: «И мы рати ему не дали и ему отказали, чтоб он вперед так с молодости без Урусова ведома не писал к нам в своих грамотах» [ПДРВ, 1801, с.268–269, 281]. Сам тон ответа и отказ в поддержке военного вмешательства в сибирские дела однозначно может свидетельствовать о нежелании русского правительства начинать в конце 1570-х гг. конфликт с Кучумом, особенно в условиях формирования в степях крупного союза во главе с бухарским ханом Абдаллахом II.

Несколько особняком здесь стоят действия 1581–1582 гг., которые наиболее удачно, на наш взгляд, реконструировал А.Т.Шашков, причем точная датировка этих событий во многом зависит от даты похода Ермака. По всей видимости, летом 1581 года во владениях Строгановых под Чусовскими городками и Сылвенским острожком началось восстание местных вогулов и остяков во главе с вогульским мурзой Бегбелией Ахтаковым [Шашков, 2001, с.27–28]. Традиционно это восстание принято объяснять спецификой политики Строгановых по отношению к ясачному населению. Сам мурза был взят в плен, многие его люди были убиты, а другие признали, что «бытии им под государскою высокою рукой...» [Строгановская, 1996, с.61]. Вскоре после этого в эти же земли подошли отряды Пелымского князя Аблай-Герима с вогуличами, причем последние стояли под Чусовскими острогом еще осенью 1581 года: «приходил Деи войною Пелымской князь с вогуличи на их слободы, и деревни многие выжгли, и крестьян в полон емлют; и ныне ... стоит около Чусовского острогу» [Миллер, 2005, с.335; Погодинский, 1991, с.66]. С учетом мнения А.Т.Шашкова о возможной перестановке руководителей походов и путаницы в датах в описании этого события в Вычегодско-Вымской летописи, можно предположить, что именно о нем говорится: «Лета 7089 пришедшу... с вогуличи и югорцы на Пермь Великую на городки на Сылвенские и Чусовские, вотчины Строгановы пограбил». В грамоте от 6 ноября 1581 года Никите Строганову предписывалось объединить силы с Семеном и Максимом Строгановыми и пермскими старостами, но при этом «воевать им не давали, чтоб вам всем от войны уберечись» [Миллер, 2005, с.335]. Следует понимать, что пелымские князья вели перманентную войну с русскими властями еще с середины XV века [Маслюженко, Рябинина, 2011, с.35–50]. Исходя из этого, в походе вполне самостоятельного пелымского князя отнюдь не обязательно видеть влияние сибирского хана Кучума, несмотря на то, что они и были союзниками [Нягань, 1995, с.48]. Хотя «Соликамская рукопись» и приписывает поход совместной деятельности пелымского князя, называя его Кихаком, и некоего сибирского мурзы [Шишонко, 1881, с.96]. По всей видимости, в отношении этого свода информации необходима значительная источниковедческая работа по поиску и выявлению изначального протографа.

Осенью 1581 – зимой 1582 года отдельные казачьи отряды, участвовавшие до этого в борьбе с ногаями, общей численностью до 540 человек зимовали на Сылве, откуда в течение зимы совершали набеги на вогулов [Шашков, 2001, с.30–31]. Столь большая численность отряда могла быть воспринята сибирским ханом Кучумом и рядом угорских князей как прямое вторжение на их территорию. В результате был организован ответный (возможно, совместный) поход в конце лета 1582 года [Скрынников, 1982, с.133], то есть как раз в то время, когда Ермак увел казаков в Сибирь. Согласно грамоте, походом руководил пелымский князь, по Погодинскому летописцу – старший сын Кучума Алей, а по информации Вычегодско-Вымской летописи – сам сибирский царь. Столь же сильно отличается информация о результатах похода: в грамоте от 16 ноября 1582 года идет речь: «приходи войной на наши Пермские места, и к городу к Чердыни к острогу приступал»; в Погодинском летописце – «воевать Чусовую, и доходили до реки Камы и до города до Соли Камской», причем уточняется, что земли по Чусовой не дал «повоевать» Ермак. В наиболее подробном виде сообщение зафиксировано в Вычегодско-Вымской летописи: «Того же лета... пришедшу с тотары, башкирцы, югорцы, вогулечи, пожегл и пограбил городки пермские Соликамск и Сылвенский и Яйвенский и вымские повосты Койгород и Волосенцу пожегл, а Чердыню приступал, но взяти не взял» [Миллер, 2005, с.335; Погодинский, 1991, с.66; Вычегодско-Вымская, 1958, с.267]. Строгановская летопись приписывает все эти действия именно пелымскому князю [Строгановская, 1996, с.62–63], однако перечень участников похода не позволяет согласиться с этой точкой зрения: «... з собою сылвенских и косвенских, яренских, инвенских и обдинских татар, остяков и вогулич, и вотяков, и башкирдцев...». Отметим, что все перечисленные группы татар проживали на территории Перми Великой или землях Строгановых по притокам р.Кама, и не имели отношения собственно к Сибирскому ханству. На территории Приуралья фиксируются также и все остальные группы населения. Данный список не позволяет в качестве руководителя выделять пелымского князя, но и не дает однозначного основания для поиска «руки» сибирского хана. Резонно предположить, что речь

могла идти об очередном внутреннем восстании, которое совпало с походом сибирских войск, скорее всего, под руководством Адея, деятельность которых территориально была ограничена.

Несмотря на, казалось бы, очевидный ответ об отсутствии прямых связей между искерским правителем и рядом военных столкновений в Прикамье, следует обратить внимание на два нюанса. Во-первых, до сих пор четко не установлена северо-западная граница Сибирского ханства. Во-вторых, по данным Д.М.Исхакова, среди указанных выше групп населения были представители племени буркут, кушчи, табын, аялы, часть которых своим происхождением связана именно с сибирскими территориями, а часть продолжала проживать на территории владений Кучума [Исхаков, с.127–130]. Общность происхождения этих групп татар и продолжающиеся разносторонние переселения могли объяснять и некоторую возможность совместных действий, хотя источники напрямую этого и не подтверждают.

Таким образом, можно констатировать, что объективных факторов для эскалации конфликта в 1582 г. не выявляется. Имеющиеся источники не подтверждают предполагаемого роста немотивированной агрессивности сибирского хана в рассматриваемый период как возможной причины дальнейшей московско-сибирской войны. На тот момент обе стороны не были заинтересованы в обоюдных военных действиях, а их развитие стало одним из проявлений случайности в историческом процессе. В наиболее явной форме это фиксируется в «опальной» грамоте Ивана IV к Строгановым в 1582 году: «и то зделалось вашею изменою: вы вогуличь и вотяков и пелынцов от нашего жалования отвели, и их задирали и войною на них приходили, да тем задором с Сибирским салтаном ссорили нас» [Миллер, 2005, с.335]. Помимо этого в литературе существует точка зрения, что «все казачьи походы «по приобретению новых земель» совершались с согласия государства, но по воле казаков» [Резун, Шиловский, 2005, с.164]. Скорее всего, военные действия 1582 года были во многом спровоцированы, с одной стороны, инициативой Строгановых, которые опирались на царские пожалования к востоку от Урала, и с другой стороны, казаками во главе с Ермаком, которые определили собственно направление похода, почти полностью повторившего поход 1483 года, но ставшего фатальным для Сибирского ханства.

Список литературы

- Абусейтова, 1985 – Абусейтова М.Х. Казахское ханство во второй половине XVI века. Алма-Ата: Наука, 1985. – 104 с.
- Акты исторические, 1841 – Акты исторические, собранные и изданные Археографической комиссией. Т.1. 1334–1598 гг. СПб., 1841. – 596 с.
- Беляков, 2011 – Беляков А.В. Чингисиды в России XV–XVII веков: просопографическое исследование. Рязань: «Рязань. Мир», 2011. – 512 с.
- Бустанов, 2011 – Бустанов А.К. Деньги и письма сибирских ханов. Опыт источниковедческого исследования. Saarbrücken, 2011. – 60 с.
- Вычегодско-Вымская летопись, 1958 – Вычегодско-Вымская летопись // Историко-филологический сборник Коми филиала АН СССР. Вып.4. Сыктывкар: Коми кн. изд-во, 1958. С.241–270.
- ДАИ, 1846 – Дополнения к актам историческим (ДАИ). Т.1. СПб., 1846. – 400 с.
- Зияев, 1983 – Зияев Х.З. Экономические связи Средней Азии с Сибирью в XVI–XIX вв. Ташкент: ФАН, 1983. – 170 с.
- Зуев, 2000 – Зуев Ю., Кадырбаев А. Поход Ермака в Сибирь: тюркские мотивы в русской теме // Вестник Евразии. 2000. № 3 (10). С.38–60.
- Исин, 2002 – Исин А. Казахское ханство и Ногайская Орда во второй половине XV–XVI вв. Семипалатинск: Тенгри, 2002. – 139 с.
- История Урала, 1989 – История Урала с древнейших времен до 1861 г. / Под ред. А.А.Преображенского. М.: Наука, 1989. – 607 с.
- Исхаков, 1998 – Исхаков Д.М. От средневековых татар к татарам нового времени (этнополитический взгляд на историю волго-уральских татар XV–XVII вв.). Казань: Мастер Лайн, 1998. – 276 с.
- Катанов, 1897 – Катанов Н.Ф. Предания тобольских татар о прибытии в 1572 году мухаммеданских проповедников в г. Искер // Ежегодник Тобольского губернского музея. Вып.8. Тобольск, 1897. С.51–61.
- Мартынова, 2002 – Мартынова Е.П. Татарско-угорские политические связи в XIV–XVII вв. // Тюркские народы: Материалы V Сибирского симпозиума «Культурное наследие народов Западной Сибири». Тобольск-Омск: ОмГПУ, 2002. С.294–296.
- Маслюженко, 2008 – Маслюженко Д.Н. Этнополитическая история лесостепного Притоболья в средние века. Курган: Изд-во Курганского госуниверситета, 2008. – 168 с.
- Маслюженко, Рябинина, 2009 – Маслюженко Д.Н., Рябинина Е.А. Реставрация Шибанидов в Сибири и правление Кучум хана во второй половине XVI века // Средневековые тюрко-татарские государства. Вып.1. Казань: Институт истории им.Ш.Марджани АН РТ, 2009. С.97–111.

- Маслюженко, Рябина, 2011 – Маслюженко Д.Н., Рябина Е.А. Поход 1483 г.: летописные реалии и исторические реалии // Сибирский сборник. Вып.1. Казань: Яз, 2011. С.35–50.
- Матвеев, Татауров, 2011 – Матвеев А.В., Татауров С.Ф. Пути сообщения Сибирских ханств // Вестник Омского университета. 2011. № 3 (61). С.95–101.
- Миллер, 2005 – Миллер Г.Ф. История Сибири. Т.1. М.: Вост. лит, 2005. – 630 с.
- Назаров, 1969 – Назаров В.Д. Зауральская эпопея XVI века // Вопросы истории. 1969. № 12. С.103–116.
- Небольсин, 1849 – Небольсин П. Покорение Сибири. СПб., 1849. – 264 с.
- Нестеров, 2004 – Нестеров А.Г. Документы Сибирских Шибанидов XV–XVI вв. // Восток-Запад: Диалог культур Евразии. Проблемы средневековой истории и археологии. Вып.4. Казань, 2004. С.280–281.
- Нягань, 1995 – Нягань. Город на историческом фоне Нижнего Приобья. Екатеринбург, 1995. – 145 с.
- Опись архива, 1977 – Опись архива Посольского приказа 1626 года. Ч.1. М., 1977. – 416 с.
- Погодинский, 1991 – Погодинский летописец // Летописи Сибирские / сост. и общая редакция Е.И.Дергачевой-Скоп. Новосибирск: Новосибирское кн. изд-во, 1991. С.57–104.
- ПСРЛ, 1965 – Полное собрание русских летописей. Т.13. Патриаршая, или Никоновская, летопись. М.: Наука, 1965. – 308 с.
- Посольские, 1995 – Посольские книги по связям России с Ногайской Ордой 1489–1549 гг. Махачкала, 1995.
- Почекаев, 2009 – Почекаев Р.Ю. Право Золотой Орды. Казань: Фэн, 2009. – 260 с.
- Преображенский, 1972 – Преображенский А.А. Урал и западная Сибирь в конце XVI – начале XVIII вв. М.: Наука, 1972. – 392 с.
- ПДРВ, 1807 – Продолжение древней российской вивлиофики. Ч.ХI. СПб., 1801. – 317 с.
- Резун, Шиловский, 2005 – Резун Д.Я., Шиловский М.В. Сибирь, конец XVI – начало XX века: фронтир в контексте этносоциальных и этнокультурных процессов. Новосибирск: ИД «Сова», 2005. – 194 с.
- Рычков, 1896 – Рычков П.И. История Оренбургская. Оренбург, 1896. – 95 с.
- Рябина, 2011 – Рябина Е.А. Внешняя политика Кучум-хана в 1582–1598 гг. // История, экономика и культура средневековых тюрко-татарских государств Западной Сибири. Материалы международной конференции. Курган: Изд-во Курганского госуниверситета, 2011. С.90–95.
- Сафаргалиев, 1996 – Сафаргалиев М.Г. Распад Золотой Орды // На стыке континентов и цивилизаций. М.: ИНСАН, 1996. С.280–520.
- Скрынников, 1982 – Скрынников Р.Г. Сибирская экспедиция Ермака. Новосибирск: Наука, 1982. 254 с.
- СГГД, 1819 – Собрание государственных грамот и договоров. Ч.2. М., 1819. – 643 с.
- Строгановская летопись, 1996 – Строгановская летопись // На стыке континентов и судеб. Этнокультурные связи народов Урала в памятниках фольклора и исторических документах. Ч.1. / отв. редактор Н.А.Миненко. Екатеринбург: «Екатеринбург», 1996. – 236 с.
- Татауров, 2011 – Татауров С.Ф. Город Ялом (к вопросу о месте расположения) / С.Ф.Татауров // Сибирский сборник. Вып.1. Казань: Изд-во «ЯЗ», 2011. С.51–62.
- Токарев, 1939 – Токарев С. Поход Ермака и завоевание Сибирского царства // Исторический журнал. 1939. № 1. С.94–102.
- Трепавлов, 2002 – Трепавлов В.В. История Ногайской Орды. М.: Издат. фирма «Восточная литературы», 2002. – 752 с.
- Трепавлов, 2007 – Трепавлов В.В. «Белый царь». Образ монарха и представления о подданстве у народов России XV–XVIII вв. М.: Востлит, 2007. – 255 с.
- Трепавлов, 2011а – Трепавлов В.В. Тюркские народы средневековой Евразии. Избранные труды. Казань: ООО «Фолиант», 2011. – 252 с.
- Трепавлов, 2011б – Трепавлов В.В. «Казачество» Кучумовичей: жизнь в скитаниях // Средневековые тюрко-татарские государства. Вып.3. Казань: Ихлас, Институт истории им.Ш.Марджани АН РТ, 2011. С.141–154.
- Файзрахманов, 2002 – Файзрахманов Г. История сибирских татар (с древнейших времен до начала XX века). Казань: Фэн, 2002. – 456 с.
- Фехнер, 1956 – Фехнер М.В. Торговля Русского государства со странами Востока в XVI веке // Труды ГИМ. Вып.31. М.: Госкультпросветиздат, 1956. – 138 с.
- Шашков, 1997 – Шашков А.Т. Сибирский поход Ермака: хронология событий 1581–1582 гг. // Известия Уральского государственного университета. 1997. № 07. С.35–50.
- Шашков, 2001 – Шашков А. Т. Начало присоединения Сибири // Проблемы истории России. Вып. 4: Евразийское пограничье. Екатеринбург: Волот, 2001. С. 8–51.
- Шишонко, 1881 – Шишонко В. Пермская летопись. 1 период. Пермь, 1881.
- Шумилов, 2008 – Шумилов Е.Н. О местонахождении Тахчеи // Вопросы истории. 2008. № 9. С.141–143.

Г.-Р.А.-К. Гусейнов

Тюменское княжество в контексте истории взаимоотношений Астраханского ханства и Кумыкского государства с Русским в XVI в.

Данное государственное образование, именуемое также «Шевкальская Тюмень», «Прикаспийская или Хвалимская Тюмень», а в последние время «Кавказская Тюмень» (Л.И.Лавров), впервые упоминается епископом г. Султании (Иран) Иоанном де Галонифонтибусом (1404 г.), который в списке народов и провинций Великой Татарии, наряду с Куманией, Хазарией, кипчаками, кумыками и аварами, называет *гумат*. Это наименование вполне правомочно отождествляется с «*тумат*» (мн.ч. от *тум*), которых Плато Карпини (1245–1247 гг.) называет наряду с кумыками (*комук*), команам, чиркасами в числе подчиненных монголами земель и народов [см.: Алиев, 2011, с.15, 19, прим.1].

Таким образом, соответствующий субэтнос кумыкского народа был известен с домонгольской эпохи. И в этой связи интерпретацию соответствующего названия на основе отождествления с известным тюркско-монгольским термином тюмен «группа из десяти тысяч воинов» персидского происхождения [Ср.-ист. гр. ТЯ, 2001, с.274–275] как свидетельства его «значительной первоначальной численности» [Лавров, 2009, с.440], следует признать недостаточно убедительной. То же самое следует отметить и в отношении точки зрения Л.И.Лаврова [Там же, с.441–442], отождествлявшего т.н. «Кавказскую Тюмень» XV–XVII вв. с *Туманом* арабских авторов IX–XIII вв. как и однозначного соотнесения с нею некоторыми авторами¹, названия одной из учрежденных в Дагестане в 1392 г. католических кафедр в Туме (Thuma). Относительно последнего варианта интерпретации следует отметить, что Л.И. Лавров занял более осторожную позицию, считая, что «более прав А.Е.Криштопа, допуская различную локализацию Тумы».

Историко-лингвистический же анализ хоронима *Туман/Тум* показал, что его следует отождествлять с ныне лакскоязычной частью территории внутреннего Нагорного Дагестана. Она была в прошлом, в раннем средневековье, наряду с другой – равнинной – одной из областей первоначального расселения булгароязычных предков кумыков [Гусейнов, 2011а, с.151].

Более убедительным в указанной связи представляется его соотнесение с южн. алт. (вост.-кыпч.) *tömön* «вниз», но не ног. *tömen* «низкий», в которых имеет место спорадический переход *-b->-m-*, не присущий другим тюркским языкам [Ср.-ист. гр. ТЯ, 1984, с.184], а ногайский источник исключается ввиду послемонгольского (с 1360 г.) времени образования ногайского языка [см. Ср.-ист. гр. ТЯ, 2001, с.732, рис. 3]. Возможно, что в дальнейшем на передачу звучания данного хоронима повлияло ногайское его произношение. Но сам хороним в значении «нижний», отражающем его локализацию на Прикаспийской равнине, мог, как было отмечено в предшествующем изложении, возникнуть в домонгольскую эпоху и в связи с первоначальным распространением в регионе кыпчакских племен [см.: Гусейнов, 2010, с.61]².

Как известно, после первого в 1554 г. взятия Астрахани ее хан Ямгурчи бежал под натиском русских войск с небольшим обозом из города в северокавказскую Тюмень к своему тестю – «тюменскому шевкалу», который без называния имени упоминал еще в 1550 г. в письме ногайского мурзы Исмаила царю Ивану Грозному, а затем в Азов. Уже в городе Тюмени, жители которого «выбежали в лес», московские казаки захватили часть поклажи, а также всех жен и наложниц хана

¹ Аналогичный подход имеет место и в последние годы [см.: Алиев, 2002/2003, с.83]. Впоследствии тот же ученый указал вслед за турецкими исследователями на то, что упоминаемый в османском реестре 1574–1576 гг. мусульманским владетелям Северного Кавказа хороним «Тома»/«Това», возможно, связан с аварским названием лакцев – Тум [Алиев, 2008. С.144, прим.2].

² Как отмечает К.М.Алиев [Алиев, 2002/2003, с.86], «этническая группа с таким названием известна не только у кумыков, но и в Средней и Центральной Азии (например, среди узбеков, уйгуров), а также на Волге среди татар-мишарей», чем, в принципе, подтверждается значительная древность соответствующего этнонима. Данный этноним, очевидно, связан и с этнонимом *мойтен*, встречающимся как у каракалпаков (потомков черных клобуков русских летописей), так и у башкир». Однако последняя связь представляется неубедительной с собственно языковой точки зрения, так как исходной для этнонима *мойтен* является форма с начальным *б-*, возможно, туркменского (огузского) происхождения [Дыбо, 2007, с.40].

Ямгурчи. Среди жен поймали «царицу Крым-Шавкалову цареву дочь Канъдазу» (в других источниках – «Кандаза Крым-шавкалова дочь» или «Найдиса»)), у Карамзина – Канзаду (Ханзаду [Алиев]). На следующий – 1555 год – *шамхал* и «*тюменский князь*», прибывшие в Москву, «дань же на себя кладут и на службе на государевы ходити хотят с государевыми воеводами вместе». В 1556 г., (по другим данным в 1557 г.) астраханские воеводы доносили царю, что к ним «была присылка о мире и о торговле от владетелей из Шемахи, *Шевкал* и *Тюмени*, и они (воеводы) по государеву наказу послали к ним служилых татар». В 1557 г. уже в Москву «из Асторохани же пришли послы от *крым-шевкала* и от *всей земли Шевкальские* да от *тюменского князя* с поминки бити челом, чтоб государь пожаловал их и велел быти в своем имени, и в холопстве у себя учинил, и приказал бы астороханским воеводам беречи их от всех сторон, и торговым бы людям дорогу пожаловал государь, велел чисту учинить...». Повторное посольство уже от «князя Тюменского с поминки» с той же просьбой царю, чтобы он держал их «в своем имени» прибыло в Москву в 1559 г. Однако уже в 1560 г. (после второго окончательного взятия Астрахани русскими войсками в 1556 г.) воевода И.С.Черемисинов ходил из города «на *Шевкал* и на *Тюмень* морем». Была сожжена столица шамхальства Тарки и положено начало многочисленным, продолжавшимся в конце XVI – начале XVII вв. русско-кумыкским войнам, в конечном итоге которых кумыкам удалось отстоять свою независимость [см.: Ист. Сев. Кав., 1988, с.340; Зайцев, 2006, с.155, 156, 156, прим.14, 157–158, 158–159; Лавров, 2009, с.443; Каб.-русс. отн., 1957, с.5; Алиев, Умаханов, 2004, с.12, 13].

Как полагает И.В.Зайцев [Зайцев, 2006, с.157], «наверняка можно утверждать, что женой Ямгурчи была дочь Крым-шамхала, наследника (сына или двоюродного брата) шамхала, кумыкского владетеля в Дагестане. Резиденция кумыкских шамхалов находилась в ауле Кумух в горах, а позже была перенесена на равнину в Тарки. Поскольку русские источники часто путали *шамхала* с *крым-шамхалом*, в тексте мог иметься в виду сам кумыкский владетель. Вероятно, он (отец Кандузы/Кандусы) присылал посольство в Москву в 1557 г.»

Однако в 1558 г. упоминается принявший русское подданство «шевкал Тюмени», «князь тюменских кумыков» *Агши*¹, и его имя, как и «тюменского князя *Токлюя*», ставшего после него в 1559 г. «шевкалом», отсутствует в известных на сегодняшний день данных о кумыкских шамхалах данного времени. После Токлюя в 1569 г. известен его племянник, тюменский князь, упоминаемый в турецких источниках под 1578 г. как «Тюмен-беги» *Тюки-бег*, *Тюгенъ* (вероятно, *Туган*) *Атяков*, отцом которого предположительно был брат Токлюя *Айтек* (*Атяк*). При сыне Тюгеня Атякова, *Салтане* князе, известном в турецких источниках 1581–1583 гг. как *Султанай-бег*, в 1594 г. Тюменское владение прекратило свое существование, что первоначально было вызвано строительством русскими в 1588 г. в его пределах по просьбе кахетинского царя Александра, принявшего русское подданство, Терской (Тюменской) крепости и города Терки в устье реки Терек, в результате чего тюменцы потеряли значительную часть своей территории и лишились выхода к морю. Неучастие шамхала и тюменского князя в 1589 г. в антитурецкой коалиции на стороне Московской Руси и Персии стало поводом для очередной русско-кумыкской войны 1594 г., когда в числе прочих кумыкских населенных пунктов была разорена новая резиденция тюменского князя Салтанея, оказавшаяся вблизи русского Койсинского русского острога на р. Сулак. Не смирившаяся с этим часть тюменцев ушла в соседнее Эндирейское кумыкское княжество, а владетели стали вассалами его правителя Султан-Махмуда. Но в 1626 г. большинство их приняло присягу «служить царю Московскому» и «от кумыцкого от Салтан-Магмута-мурзы кабаками своими откочевати прочь и с ним битися». Исключение составили оставшиеся в Эндирее тюменский владелец Айтек-мурза Салтаневский, упоминаемый в 1641 г., и погибший в том же году в неудачном походе на Кабарду вместе с правившим с 1635 г. кумыкским шамхалом Айдемиром, сыном Султан-Махмуда, «тюменского князя Шевкала Зурешей сын». В дальнейшем, этот «остаток древнего народа *туманляр*», согласно сведениям А.-К.Бакиханова, «по пресечении рода собственного их эмира, подчинился потомкам Казан-Алпа сына Султан-Мута (Султан-Махмуда) Эндиреевского» [см.: Алиев, 2011, с.16, 17, 20, 21, 22; Лавров, 2009, с.444–445].

В числе кумыкских шамхалов рассматриваемого времени известны погибшие сыновья 'Умнал Мухаммада: в конце 1552 г. – начале 1553 г. *Бу'дай* (*Бугдай*)-шамхал (пал «мучеником в сражении с кафирами») и его брат *Мухаммад*, «убитый в сражении с неверными чаркас», а также в 1566–

¹ Его сыновья Мамай (в крещении Василий) и Роман (в крещении, кумыкское имя неизвестно) переходят в 1570-х гг. на службу к русским царям и становятся родоначальниками одной из ветвей русского дворянства – князей Тюменских [см.: Алиев, 2011, с.21, прим.2].

1567 г. *Сурхай*. Он был убит, вероятно, в связи со строительством по просьбе кабардинского князя Темрюка в кумыкских пределах русского Сунженского городка-острога¹ в устье р. Сунжи, впадающей в Терек. Вслед за *Бу'дай* (*Бугдай*)-шамхалом мог править упоминаемый в двух приписках к старой рукописи и отождествляемый «с одним из 2-х *Улхай* (*Оркай*)-шамхалов (отцом и сыном), которые правили в (Кази) Кумухе в первой половине XVI в.», *А-л-х*-шамхал или *Архи-шамхан*, который летом 1553 г. «неудачно предъявлял иск жителям с. Тпиг». При последнем или *Сурхае*, возможно, была поймана в 1554 г. жена астраханского хана Ямгурчи «царица Крым-Шавкалова царева дочь Канъдаза» (Ханзада) и направлены в Астрахань и Москву в 1555–1557 гг. посольства от *шамхала* и «*тюменского князя*» (1555 г.), *Шевкала* и *Тюмени* (1556 г.) «*крым-шевкала* и от всей земли *Шевкальские*» (1557 г.). Дочерью первого из них могла быть «царица Канъдаза» (Ханзада), и каждый мог быть наследным крым-шамхалом при своем отце или брате, но из числа первых лишь предположительно был известен крым-шамхал *Хмал Али*, скончавшийся в 1607–1608 гг. Кроме того, правящим шамхалом после 1567 г., когда был известен тюменский князь Тюгень Атяков (см. выше), был Бий-Болат, затем – с 1572 г. – Чопан [Эпиграф. памят., 1966, с.209, 147, 188, 150–151, 248, 298; Шихсаидов, 1984, с.295; Алиев, 2008, с.161–162].

Вполне вероятно, что отец Канъдазы (Ханзады) и другие тюменские князья, ошибочно именуемые в русских источниках шамхалами действительно были крым-шамхалами, контролировавшими границу Кумыкского государства с Астраханским ханством, которая проходила по Тереку или Каспию чуть далее реки Кумы. Те же функции в его западных пределах, в Карачае, выполнял другой наместник шамхала: здесь до сих пор известна владетельная фамилия Крымшавхаловых, первый носитель которой Крымшавхал, прибыл в Баксан между первой четвертью-второй половиной XVI в.

И в дальнейшем, о более северных затеречных, включавших и Тюменское княжество, ареальных пределах Кумыкского государства – шамхальства – свидетельствуют сведения А.Олеария (1635–1639 гг.). Он приводит утверждение «дагестанского мурзы, брата того, кто княжил в Тарку», о том, что «Терки и вся эта область раньше принадлежала татарам», а также его собственные данные о «дагестанской границе, лежащей в 6 милях за Терками». Данное сообщение относится ко времени правления (1635–1641 гг.) Айдемира, сына Султан-Махмуда, и речь, возможно, идет и об его уже упоминавшемся брате Казаналпе Эндиреевском [см.: Гусейнов, 2011б, с.225, 226].

Учитывая же вероятное смешение в русских источниках в передаче титулатуры таких различий, как шамхал и крым-шамхал, отмеченное И.В.Зайцевым (см. выше), последним, по всей видимости, формальным крым-шамхалом Тюмени был «*тюменского князя Шевкала Зуреша* сын», который погиб в 1641 г. в неудачном походе на Кабарду вместе с кумыкским шамхалом Айдемиром.

Его отец, вероятно, упоминается в знаменитом кумыкском йыре (героической песне) «Об Ибаке и Зоруше». В нем [Къум. йыр., 2002, с.114–117; Къум. халкъ, 2002, с.71–73], в котором говорится о необходимости:

1) навести мост к чегемцам («Чегемлеге энни кёпюр ким салар?»), т.е. балкарцам – жителям Чегемского ущелья;

2) установить, как говорит мать Ибака – главы пограничной стражи и сборщика дани, погибшего в Кабарде, где много разбоя: «Кто будет в Кабарде кабак (пограничным) узденем (дворянином)» («Къабартыда къбакъ озден ким болур?») и возьмет с ее жителей после смерти Ибака² по счету дань-ясак («Къабартыда, къбакъ озден, кёп тонав – Мени бир Ибакъ балам оьлген сонг, Олардан санап ясакъ ким алар?»).

Данный отрывок свидетельствует, по всей видимости, о том, что Центральный Кавказ (Балкария и Кабарда) продолжали входить в сферу деятельности тюменских крым-шамхалов и после захвата кумыкской Тюмени царскими войсками, что, в принципе, акцентируется «говорящей» семантикой – «пограничная река» – гидронима Чегем (ср. тюрк. чек «предел, граница») и самим содержанием песни, непосредственно связанным с Зорушем – братом Ибака. Он готов к мести, и его ответ матери («Денгиз ягъа кайыр хум, Гъайдамайлы тай туягъы батармы. Зоруш деген бир уланынг сав буса, Ибагъынгни къаны ерде ятармы?» – «Моря берег-песок-пыль, не проехав, жеребенка копыто разве завязнет? Зорушем именуемый один твой сын цел пока, Ибака кровь на земле разве бу-

¹ Он возник в 1567 г. и был снесен в 1571 г., возобновлен в 1590 г. и разрушен в 1605 г. турецко-кумыкскими войсками [Русско-дагестанские, 1958, с.305, прим.16].

² Его прототипом мог быть кумыкский владетель Илдар-мурза Ибаков, погибший в 1641 г. вместе с Айдемир-шамхалом в вышеупомянутом походе на Кабарду (см. [Русско-дагестанские, 1958, с.156, 158].

дет?» [Къум. йыр., 2002, с.117; Къум. халкъ, 2002, с.72–73]) говорит о том, что еще не все потеряно. Зоруш берет на себя обязательство проложить мост к чегемцам, стать в Кабарде пограничным узденем и взять с нее по счету ясак, ср.: «Чегемлеге, анам, кёпюр саларман, Къабартыда къабакъ озден боларман! ...Олардан санап ясак аларман!» [Къум. йыр., 2002, с.117]¹.

Именно этим обстоятельством – вышеупомянутым взятием ясака – и было обусловлено, по всей видимости, утверждение некоторых авторов о том, что «тюменские владетели, несмотря на небольшие размеры своего владения и незначительность их вооруженных сил, проводили довольно активную внешнюю политику... Тем не менее, тюменские владетели конфликтовали даже с кабардинскими князьями...». Именно по их настоянию был проведен, например, в 1560 г. поход И.С.Черемисина [Алиев, Умаханов, 2004, с.13].

Список источников и литературы

Алиев, 2002/2003 – Алиев К.М. Тайны кумыкской этнонимии (этнонимические этюды) // Вести Кумыкского научно-культурного общества. Махачкала, 2002/2003. Вып. 8–10.

Алиев, 2011 – Алиев К.М. Крым-шаукалы в событиях XVI–XVIII вв. // Кумыкский мир. 22.02.2011.

Алиев, 2008 – Алиев К.М. Шамхалы Тарковские. Страницы кумыкской родословной. Махачкала, 2008. – 203 с.

Алиев, 2011 – Алиев К.М. К генеалогии аристократии «Кавказской Тюмени» // Генеалогия народов Кавказа. Традиции и современность. Владикавказ, 2011. С.13–22.

Алиев, Умаханов – Алиев Б.Г., Умаханов М.-С. К. Дагестан в XV–XVII вв. (Вопросы исторической географии). Махачкала, 2004. – 494 с.

Гусейнов, 2010 – Гусейнов Г.-Р.А.-К. История древних и средневековых взаимоотношений языков Северо-Восточного Кавказ и Дагестана с русским языком. Махачкала, 2010. – 214 с.

Гусейнов, 2010а – Гусейнов Г.-Р.А.-К. Равнинный Гумик и Туман в этноареальном и историко-этимологическом контексте // Дагестанский востоковедческий сборник. Махачкала, 2011. С.147–152.

Гусейнов, 2010б – Гусейнов Г.-Р. А.-К. О северных территориальных пределах Кумыкского государства эпохи Султан-Мута (середина XVI – XVII вв.) // Материалы Международной научной конференции «Султан Махмуд и его наследники в дагестанском историческом процессе (XVII–XVIII вв.)». Махачкала, 2011. С.224–228.

Дыбо, 2007 – Дыбо А.В. Лингвистические контакты ранних тюрков. М.: Восточная литература, 2007.

Зайцев, 2006 – Зайцев И.В. Астраханское ханство. М.: Восточная литература, 2006. – 302 с.

Ист. Сев. Кав., 1988 – История народов Северного Кавказа с древнейших времен до конца XVIII в. М.: Наука, 1988. – 544 с.

Кабардинско-русские отношения, 1957 – Кабардинско-русские отношения в XVI–XVII вв. Документы и материалы. М.: Изд-во АН СССР, 1957. – XVI+ 488 с.

Лавров, 2009 – Лавров Л.И. Кавказская Тюмень // Лавров Л.И. Избранные работы по культуре абазин, адыгов, карачаевцев, балкарцев. Нальчик: Полиграфкомбинат им. Революции 1905 г., 2009. – 555 с.

Къум. йыр., 2002 – Къумукъланы йырлары. Магъачкъала: Дагестан. кн. изд-во, 2002. – 462 с.

Къум. халкъ, 2002 – Къумукъ халкъ авуз яратывчулугъу. Хрестоматия. – Магъачкъала, 2002. – 345 с.

Русско-дагестанские, 1958 – Русско-дагестанские отношения XVII – первой четверти XVIII вв. Документы и материалы. Махачкала: Дагест. кн. изд-тво, 1958.

Ср.-ист. гр. ТЯ, 1984 – Сравнительно-историческая грамматика тюркских языков: Фонетика. М.: Наука, 1984. – 484 с.

Ср.-ист.гр. ТЯ, 2001 – Сравнительно-историческая грамматика тюркских языков: Лексика. 2-е изд., доп. М.: Наука, 2001. – 822 с.

Шихсаидов, 1985 – Шихсаидов А.Р. Эпиграфические памятники Дагестана. М., 1985. – 462 с.

Эпиграф. памят., 1966 – Эпиграфические памятники Северного Кавказа. М.: Наука, 1966. Ч. I. – 300 с.

¹ О всекумыкском масштабе личности Зоруша свидетельствует еще один, посвященный ему, но поминальный «Зорушгъа яс-йыр», записанный за пределами его исторической деятельности – в пределах внутренней предгорной Кумыкии – с. Нижние Казанищи. В нем говорится о том, что он «Гору Арак-тав (отделявшую кумыкские селения от соседних горцев) на всем ее протяжении обходил, Со встречных шкуру снимал, как с лисицы» [Къум. йыр., 2002, с.117].

РЕЗОЛЮЦИЯ
Международной научной конференции
«Социально-политический строй средневековых
тюрко-татарских государств» (16–17 марта 2012 г., г.Казань)

Учитывая большую научную актуальность изучения истории и культуры тюрко-татарских государственных образований XV–XVIII вв., их роли и места в исторических процессах Восточной Европы, недостаточную разработанность темы, в целях интенсификации исследований по обозначенной проблематике участники конференции предложили следующие рекомендации Институту истории им.Ш.Марджани АН РТ:

1. Рассмотреть возможность регулярного проведения конференций по данной проблематике.
2. Предложить сделать выпуски ежегодника «Средневековые тюрко-татарские государства» тематическими.
3. В дальнейшем в тематику конференций по истории средневековых тюрко-татарских государств включать проблемы становления и развития Великого княжества Литовского и Московского государства как интегральной части позднезолотоордынского мира.
4. С целью обеспечения системности в изучении социальных и общественных процессов на территории Восточной Европы в средние века, на современном этапе рассмотреть возможность подготовки и издания сборников статей, очерков и коллективных монографий, посвященных военному делу, городам и городскому населению, культурному взаимодействию, картографии позднезолотоордынских татарских государств и Московского государства.
5. Дальнейшие конференции этого цикла рекомендовать организовывать с ориентиром на написание в будущем коллективных монографий по истории каждого средневекового тюрко-татарского образования.
6. Уделять больше внимания изучению средневековых исторических источников и их популяризации и рассмотреть возможность создания в составе Института истории структурного подразделения, целенаправленно занимающего этой проблемой.
7. Одобрить работу раздела «Средневековые тюрко-татарские государства-online» (<http://www.tataroved.ru/sttgon/>) сайта Института истории им. Ш.Марджани АН РТ www.tataroved.ru, рекомендовать в дальнейшем более широко привлекать интернет-ресурсы для пропаганды истории и культуры народов Восточной Европы в средние века.
8. Рассмотреть возможность заложения в бюджет Института истории им. Ш.Марджани АН РТ средств для проведения конференций по данной проблематике.
9. Рассмотреть возможность переиздания монографии А.А.Новосельского «Борьба Московского государства с татарами в первой половине XVII в.» (М.-Л., 1948).
10. Рекомендовать издать материалы данной конференции.

Сведения об авторах статей и участниках круглого стола

Абзалов Ленар Фиргатович – к.и.н., с.н.с. Центра исследований истории Золотой Орды им. М.А.Усманова ГБУ «Институт истории им. Ш.Марджани АН РТ» (г. Казань)

Акчури Максум Маратович – аспирант ГБУ «Институт истории им. Ш.Марджани АН РТ» (г.Казань)

Алексеев Антон Кириллович – к.и.н., доцент кафедры Центральной Азии и Кавказа, Восточного факультета Санкт-Петербургского государственного университета (г.Санкт-Петербург)

Балановская Елена Владимировна – д.б.н., зав. лабораторией ФГБУ «Медико-генетический научный центр» Российской академии медицинских наук (г.Москва)

Балановский Олег Павлович – к.б.н., в.н.с. ФГБУ «Медико-генетический научный центр» Российской академии медицинских наук (г.Москва)

Беляков Андрей Васильевич – к.и.н., доцент кафедры социально-культурного сервиса, туризма и межкультурных коммуникаций НОУ ВПО «Московский психолого-социальный университет», Филиал г. Рязани (г.Рязань)

Виноградов Александр Вадимович – к.и.н., в.н.с. ФГБУН «Институт российской истории РАН» (г. Москва)

Галлям Рашит Габдельфатович – к.и.н., с.н.с. отдела средневековой истории ГБУ «Институт истории им. Ш.Марджани АН РТ» (г.Казань)

Гусейнов Гарун-Рашид Абдул-Кадырович – к.филол. н., доцент ФГБУН «Дагестанский государственный университет», (г. Махачкала)

Енгальчева Галина Адильевна – ст. преподаватель Рязанского заочного института (филиала) ФГОУ ВПО «Московский государственный университет культуры и искусств» (г.Рязань).

Жабалин Максат Кизатович – студент ФГОУ ВПО «Московский государственный университет имени М.В.Ломоносова» (г.Москва)

Загидуллин Ильдус Котдусович – д.и.н., зав.отделом средневековой истории ГБУ «Институт истории им. Ш.Марджани АН РТ» (г.Казань)

Зайцев Илья Владимирович – д.и.н., в.н.с. ФГБУН «Институт востоковедения Российской академии наук» (г.Москва)

Зеленский Юрий Викторович – к.и.н., с.н.с. отдела археологических фондов ГБУ культуры Краснодарского края «Краснодарский государственный историко-археологический музей-заповедник им. Е.Д. Фелицына» (г.Краснодар)

Измайлов Искандер Лерунович – к.и.н., с.н.с. Национального центра археологических исследований ГБУ «Институт истории им. Ш.Марджани АН РТ» (г.Казань)

Исхаков Дамир Мавляевевич – д.и.н., гл.н.с. отдела этнологии ГБУ «Институт истории им. Ш.Марджани АН РТ» (г.Казань)

Лушников Олег Вадимович – к.и.н., доцент, ФГБОУ ВПО «Пермский государственный гуманитарно-педагогический университет» (г.Пермь)

Малов Александр Витальевич – к.и.н., с.н.с. сотрудник Центра военной истории России Института российской истории РАН (г.Москва)

Маслюженко Денис Николаевич – к.и.н., доцент, зав. кафедрой культурологии, зам. декана исторического факультета ФГОУ ВПО «Курганский государственный университет» (г.Курган)

Матвеев Алексей Викторович – к.и.н., зам. директора по научной работе БУК Омской области «Омский музей просвещения» (г.Омск)

Миргалеев Ильнур Мидхатович – к.и.н., заведующий Центром исследований истории Золотой Орды им. М.А.Усманова ГБУ «Институт истории им. Ш.Марджани АН РТ» (г. Казань)

Мифтахова Ильмира Габдулахатовна – д.филол.н. (Dr. phil.), научный сотрудник, Гуманитарный Центр истории и культуры Средневосточной Европы при Лейпцигском университете (Германия, г. Лейпциг)

Моисеев Максим Владимирович – к.и.н., ст. преподаватель кафедры истории, философии и культурологии МГГУ им. М. А. Шолохова (г.Москва)

Почкаев Роман Юлианович – к.ю.н., доцент кафедры теории и истории права и государства НИУ «Высшая школа экономики», Санкт-Петербургский филиал (Санкт-Петербург).

Рахимзянов Булат Раимович – к.и.н., с.н.с. отдела средневековой истории ГБУ «Институт истории им. Ш.Марджани АН РТ» (г.Казань)

Рябинина Елена Алексеевна – ассистент кафедры культурологии, старший лаборант археологической лаборатории ФГОУ ВПО «Курганский государственный университет» (г.Курган)

Сабитов Жаксылык Муратович – доцент, PhD, Евразийский Национальный университет (Казахстан, г. Астана)

Самигулов Гаяз Хамитович – к.и.н., доцент ФГОУ ВПО «Южно-Уральский государственный университет» (национальный исследовательский университет) (г.Челябинск)

Сень Дмитрий Владимирович – д.и.н., профессор ФГОУ ВПО «Южный федеральный университет» (г. Ростов-на-Дону)

Тажигулова Инкар Мешитбаевна – магистр биологии, гл. эксперт Центра судебной экспертизы Министерства юстиции Республики Казахстан (Казахстан, г. Астана)

Татауров Сергей Филиппович – к.и.н., доцент, зав. сектором археологии Омского филиала ФГБУН «Институт археологии и этнографии Сибирского отделения Российской академии наук» (г.Омск)

Тычинских Зайтуна Аптрашитовна – к.и.н., ст. преподаватель ФГОУ ВПО «Тобольская государственная социально-педагогическая академия им. Д.И.Менделеева» (г. Тобольск)

Хабибуллин Алмаз Наилевич – аспирант ГБУ «Институт истории им. Ш.Марджани АН РТ» (г.Казань)

Юкка Корпела (Jukka Korpela) – д.и.н. (PhD, Dr. h.c.), профессор, университет Восточной Финляндии (Финляндия, г. Йозенсуу)

Содержание

Предисловие	3
Л.Ф.Абзалов. К вопросу о преемственности аппарата управления Золотой Орды и Казанского ханства	5
М.М.Акчурин. О мордовских князьях Алатырского края	8
А.К.Алексеев. Торгово-предпринимательское сословие в общественной структуре государственных образований Центральной Азии и Ирана: ретроспективный обзор	12
А.В.Беляков, Г.А.Енгальчева. Приезд царевича Мурад-Гирея в Астрахань	16
А.В.Виноградов. Русско-крымские отношения в первые годы правления хана Гази-Гирея II (1588–1591 гг.) в контексте консолидации Крымского ханства по завершении династического кризиса Гиреев	17
Р.Г.Галлям. Политическая география Казанского ханства (проблемы исследования)	47
Г.-Р.А.-К.Гусейнов. О территориальных пределах средневекового Кумыкского государства и его этносоциальном и общественном развитии в позднем средневековье (до XVIII в.)	52
Ю.В.Зеленский. К вопросу о существовании государства у половцев	59
И.Л.Измайлов. Этносословная структура Казанского ханства	62
Д.М.Исхаков. О недостаточно исследованных аспектах истории института сейидов в Казанском ханстве	69
О.В.Лушников. Постимперские этнические и культурные процессы в Евразии как результат распада Монгольской империи	72
Д.Н.Маслюженко. Политическая история становления ханства Абу-л-Хайра на юге Западной Сибири	76
А.В.Матвеев, С.Ф.Татауров. К вопросу о восточных границах Сибирского ханства	89
А.В.Матвеев, С.Ф.Татауров. Девять тезисов о военно-политической истории Сибирского ханства	94
И.М.Миргалеев. Сведения ал-Хадж Абд ал-Гаффара Кырыми о Казанском ханстве	96
И.Г.Мифтахова. «Татары» в представлении Запада и образ «татар» или «тюрко-монголов» на материале средневековых источников: причины контраста	99
М.В.Моисеев. «Казанский вопрос» в русско-ногайских отношениях конца XV – первой половины XVI столетий	107
Р.Ю.Почекаев. Эволюция курултая в позднесредневековых тюрко-монгольских государствах	113
Ж.М.Сабитов. Клановая система улуса Джучи: основные этапы развития	118
Ж.М.Сабитов, И.М.Тажигулова, О.П.Балановский, Е.В.Балановская, М.К.Жабагин. Генеалогия казахстанских чингизидов (Тука-Тимуридов и Шибанидов) в контексте данных популяционной генетики	121
Г.Х.Самигулов. К вопросу о границе Ногайской орды и Сибирского Зауралья	126
А.В.Парунин. Клан баргут/буркут в политической истории чингизидских государств XIII–XVI вв.	131
З.А.Тычинских. Социальная структура сибирско-татарского населения в конце XVI – начале XVII вв.	144
А.Н.Хабибуллин. Дозорно-сторожевые и сигнальные башни Казанской крепости (к вопросу о происхождении, типологии и преемственности)	149
Jukka Korpela. Finno-Ugric captives in trade of slaves on the Volga way (Финно-угорские невольники в торговле рабами на Волжском пути)	159

Материалы круглого стола «Московское государство и постзолотоордынские тюрко-татарские государства: история взаимоотношений» (16 марта 2012 г., г. Казань)

Часть 1. Доклады и дискуссия

Б.Р.Рахимзянов. Московско-позднезолотоордынские связи в 1470–1480-х гг.: кого приглашала к себе Москва?	170
А.В.Малов. Выходцы-татары на русской службе в первой половине XVII в.: вопросы источниковедения и просопографии	173
А.В.Беляков. Чингизиды в России XV–XVII веков. Лишние люди?	181
Стенограмма дискуссии (Б.Р.Рахимзянов, А.В.Малов, А.В.Беляков, А.В.Виноградов, Д.Н.Маслюженко, Ж.М.Сабитов, И.М.Миргалеев, Р.Г.Галлям, Р.Ю.Почекаев, О.В.Лушников, Д.В.Сень, И.В.Зайцев, И.К.Загидуллин)	186

Часть 2. Материалы, поступившие после дискуссии

Ю.В.Зеленский. Взаимоотношения Московского государства и Крымского ханства: от сотрудничества к вражде	198
Р.Ю.Почекаев. Дары или дань? К вопросу о «золотоордынском наследии» в отношениях Московского государства с тюрко-татарскими ханствами	200
М.В.Моисеев. Некоторые аспекты взаимоотношений Московского государства с постордынскими государственными образованиями	204
Д.Н.Маслюженко, Е.А.Рябинина. Москва и Искер в 1569–1582 гг. в контексте международной политики	213
Г.-Р.А.-К.Гусейнов. Тюменское княжество в контексте истории взаимоотношений Астраханского ханства и Кумыкского государства с Русским в XVI в.	223
Резолюция Международной научной конференции «Социально-политический строй средневековых тюрко-татарских государств» (16–17 марта 2012 г., г. Казань)	227
Сведения об авторах статей и участниках круглого стола	228

Средневековые тюрко-татарские государства

Выпуск 4

Научное издание

Оригинал-макет – *Л.М.Зигангареева*
Подписано в печать 27.12.2012 г. Формат 60×84 1/8
Усл. печ. листов 29,0 Тираж 300 экз.

Отпечатано в множительном центре
Института истории АН РТ
420014 Казань, Кремль, подъезд 5
Тел. (843) 292-95-68, 292-18-09



Сайт

Института истории
Академии наук РТ

www.tataroved.ru